



## الوحدة الثالثة

برامج الجمع ( برنامج الإنديزاين )



### هدف الوحدة العام:

أن يكون المتدرب قادراً على جمع النصوص والتعامل مع البرنامج المستخدم لذلك ( برنامج الأدوبي انديزاين .

### الأهداف الإجرائية:

- أن يكون المتدرب لديه المعرفة بقوائم البرنامج الإنجليزية.
- أن يكون المتدرب قادراً على التعامل مع أدوات وألواح البرنامج بشكل جيد .
- أن يكون المتدرب قادراً على معرفة واجهة المستخدم للبرنامج حيث ( الأدوات - نافذة المستند - محيط الصفحة - العناصر المساعدة في البرنامج .
- أن يكون المتدرب قادراً على إعداد المستند حيث يكتسب المهارات المختلفة لفتح ملف جديد - إنشاء كتل النصوص داخل المستند إدراج نصوص وتنسيقها
- أن يكون المتدرب قادراً على جلب صورة على المستند وإخراج الصفحات .
- أن يكون المتدرب قادراً على التعامل مع البرامج وإنشاء وثيقة فيه .

الوقت المتوقع لإتمام الوحدة: ١٧٠ ساعة.



## مقدمة عن البرنامج

برنامج (In Design) ومنذ إصدارته الثانية الداعمة للعربية اظهر البرنامج إمكانيات فائقة وكان بحق ثورة في عالم الإخراج والنشر الصحفي، ولبساطته ولسهولة التعامل معه وتعلمه أصبح من السهل على المستخدم التوجه لهذه الحرفة التي كانت سابقاً حكراً على مستخدمي أجهزة الماكنتوش، وعلى برامج الناشر الصحفي الذي لا يعمل الا بوجود جهاز ماكنتوش وبرفقة دانقل ذو تكلفه عاليه أو محترفي الطباعة فقط وأصحاب الإمكانيات العالية، كانت نقلة (In Design) في عالم الإخراج الصحفي للمنطقة العربية كالنقلة التي أحدثتها (Microsoft) بإصدارها لنظام التشغيل (Windows95) الذي سهل كثيراً من التعامل مع الحاسب بواجهة رسومية غير معقدة وليست بحاجة لخبرات مبرمج للتعامل معها.

فبرنامج الأدبي انديزاين أحد برامج الصف (الجمع) والإخراج يستخدمه المتدرب في كيفية تعلم تصميم صفحات المجلات والصحف والنشرات العلمية ومسودات التصميم والكثير من المهارات الأخرى حيث يستطيع المتدرب من خلال إمكانيات البرنامج إعداد الصفحات وترقيمها وإدراج نصوص عليها مع الصور بما يلزم إنشاء تصميم طباعي متكامل .

والبرنامج بما له من إمكانيات يمكن للمتدرب استخدامه في عمليات فرز الألوان بكل دقة .

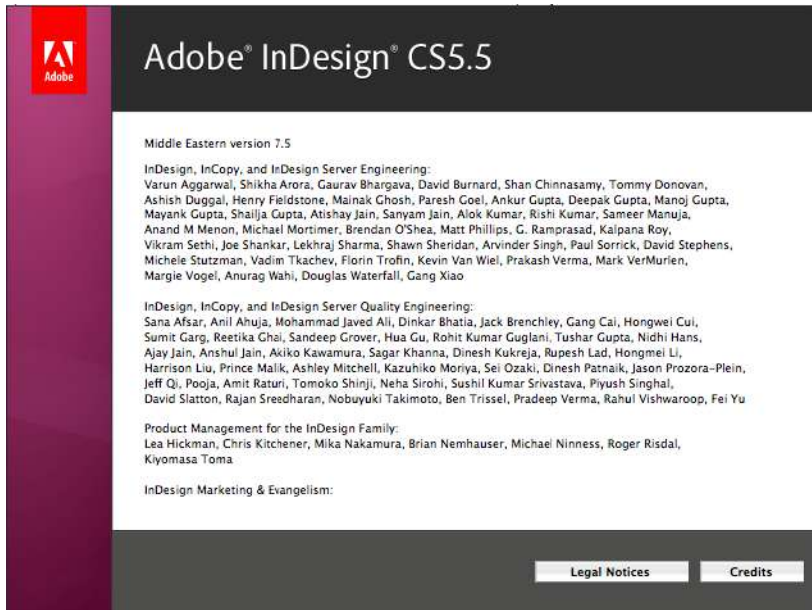



## نصائح وتعليمات

الألوان : الألوان ، هي من أهم الأشياء في التصميم وهي ما يمكن أن تشكل فرقاً بين التصميم الجيد والتصميم السيئ ، وبين التصميم الجميل والتصميم القبيح . وبدون الاستعمال الجيد للألوان ، تصميمك لن يؤثر عليك كما كنت تتوقع .

الدقة : حاول أن تكون دقيقاً في جميع تفاصيل تصميمك مهما كانت صغيرة .

الموضوعية : من أهم مميزات التصميم موضوعيته ، فلا يمكن لك ان تضع خلفية تحتوي وروداً وقلوباً ثم تضع كلمة (الحاسب الآلي )

يجب أن يكون هناك تناسق بين جميع عناصر التصميم .

الخطوط : وهي ما يميز أي نص في التصميم ، فحاول قدر المستطاع أن يكون الخط مقبولاً في التصميم

التنوع : فلا تجعل جميع تصاميمك رومانسية أو تقنية ، وإنما من كل بحر قطرة .

التوقيع : قم بإنشاء رمز لك يعتبر كتوقيع لك في لوحاتك .

النشر : حاول أن تنشر تصاميمك في أكثر من مكان ، لتستفيد من النقد والتعليقات المختلفة .

الانتقادات : تقبل أي انتقاد على عملك - مهما كان قاسياً - بوجه رحب . وحاول تطبيق كل الانتقادات

الخبرة : عندما تقوم بصنع لوحة ، تكون قد اكتسبت نوع من الخبرة . لذا فحاول قدر الإمكان أن تصنع العديد من اللوحات .

حفظ الملف : أحفظ ملفك بحيث يمكنك التعديل عليه مستقبلاً ، في الفوتوشوب يمكنك حفظه بالامتداد psd . وفي الفلاش بالامتداد ... fla .



## التعرف على واجهة البرنامج ( الأدوبي انديزاين )

### أساسيات مساحة العمل

ترتيبها لتساعدك على إنشاء وتحرير الصور. تحتوي مساحة العمل على قوائم وأدوات ولوحات متعددة ومتنوعة خاصة Adobe in design CS5 بالعرض والتحرير وإضافة عناصر إلى صورك تقوم بإنشاء ومعالجة وثائق وملفاتك باستخدام عناصر متعددة مثل اللوحات، الأشرطة، والنوافذ. أي تجميع لتلك العناصر يسمى فراغ عمل. تتشارك مساحات العمل نفس الشكل بحيث يمكنك التنقل بين التطبيقات بسهولة. يمكنك ضبط كل تطبيق بالطريقة التي تعمل بها للتطبيقات المختلفة باختيار من بين العديد من مساحات العمل المسبقة الضبط أو بإنشاء مساحة عمل خاصة. بالرغم من أن تباين تخطيط مساحات العمل في المنتجات المختلفة، فإنك تقوم بمعالجة العناصر بنفس الطريقة تقريباً فيهم كلهم..

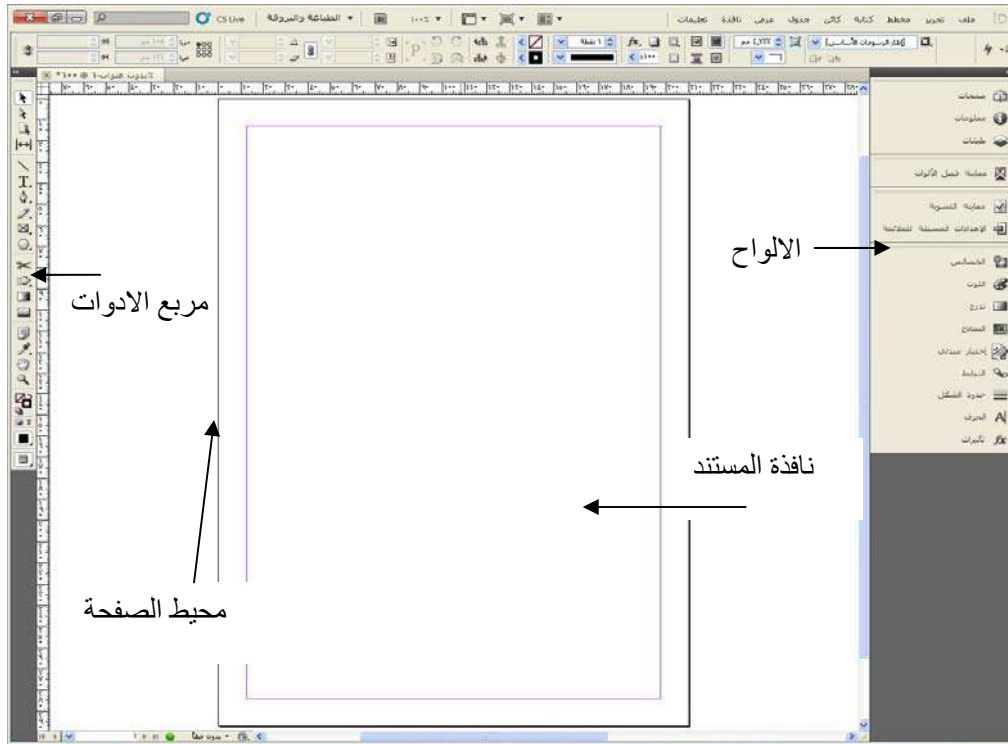

صورة تبين واجهة المستخدم ( مربع الأدوات - الألواح \_ نافذة المستند - محيط الصفحة )



### ١. الألواح المستخدمة في البرنامج :

تتيح الألواح إمكانية الوصول بسرعة إلى الأدوات وتظهر تلك الألواح بشكل افتراضي ضمن مجموعات يمكن تنظيمها بطرق مختلفة وكذلك يمكن إخفاء أو إظهار أو إغلاق أو فتح الألواح وكذلك يمكن نقل الألواح من مجموعة إلى أخرى لنحصل على الألواح التي نستخدمها في العمل ولمعظم الألواح زر قائمة في الزاوية اليمنى من نافذة مجموعة الألواح يؤدي النقر على هذا الزر والذي يكون على شكل سهم إلى فتح قائمة فيها المزيد من الأوامر والخيارات الخاصة بالألواح .

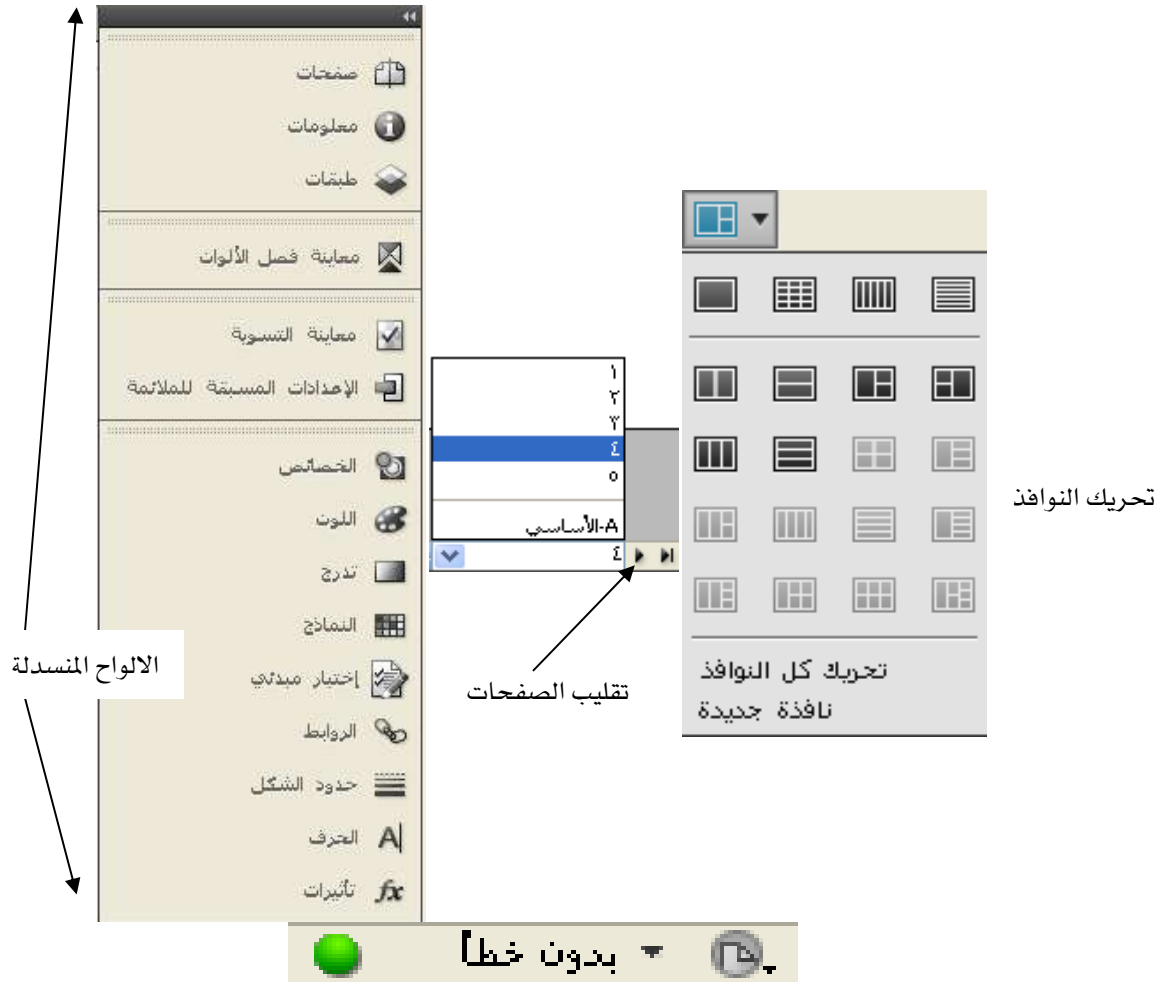

هذه أالخانه تتبئك عندما يكون بالوثيقة أي خطأ لا يخدم تصميمك فتظهر العيوب ليتم تداركها فوراً وتظهر في الركن السفلي الأيسر لمساحة العمل ومن خلال السهم الأسود المثلث تستطيع تحديد مكان المشكلة بضغط زر واحده



## شريط القوائم :

كائن	جدول	عرض	نافذة	تعليمات	تحرير	مخطط	كتابة	كائن	جدول	ملف	تحرير	مخطط	كتابة	كا
تحويل				←	Ctrl+Z	تراجع إضافة عنصر جديد		كائن	جدول	جديد				
تحويل مرة أخرى				←	Shift+Ctrl+Z	إعادة		كائن	جدول	فتح...				
ترتيب				←	Ctrl+X	قص		كائن	جدول	Ctrl+O				
تحديد				←	Ctrl+C	نسخ		كائن	جدول	Alt+Ctrl+O	تصفح في Bridge ...			
تجميع	Ctrl+G				Ctrl+V	لصق		كائن	جدول	←	فتح الأخير			
إلغاء التجميع	Shift+Ctrl+G				Shift+Ctrl+V	لصق بدون تنسيق		كائن	جدول		...Share My Screen			
تأمين	Ctrl+L				Alt+Ctrl+V	لصق في		كائن	جدول	Ctrl+W	إغلاق			
إلغاء تأمين الكل في الحيز	Alt+Ctrl+L				Alt+Shift+Ctrl+V	لصق في المكان		كائن	جدول	Ctrl+S	حفظ			
إخفاء	Ctrl+¶				Backspace	مسح		كائن	جدول	Shift+Ctrl+S	حفظ باسم...			
إظهار الكل في الحيز	Alt+Ctrl+¶				Alt+Shift+Ctrl+D	مضاعفة		كائن	جدول		إيقاف إتاحة المعالجة...			
خيارات إطار النص...	Ctrl+B				Alt+Ctrl+U	تقدم خطوة وكرر...		كائن	جدول	Alt+Ctrl+S	حفظ نسخة...			
كائن مرتبط	←				Ctrl+A	تحديد الكل		كائن	جدول		رجوع			
ملائمة	←				Shift+Ctrl+A	إلغاء تحديد الكل		كائن	جدول	Ctrl+D	تضمين...			
المحتوى	←					InCopy		كائن	جدول		تضمين من Buzzword ...			
تأثيرات	←					تحديد الكائن		كائن	جدول		إدراج XML...			
خيارات الزاوية...	←					تحديد الكائن		كائن	جدول		إعدادات Adobe PDF المسبقة			
خيارات طبقة الكائن...	←					تحديد الكائن		كائن	جدول	Ctrl+E	تصدير...			
تعليقات	←				Ctrl+Y	تحديد الكائن		كائن	جدول	←	تصدير لـ			
مسار القطع	←				Ctrl+Enter	تطبيق سريع...		كائن	جدول		إعدادات مسبقة للوثيقة			
إعدادات لون الصورة...	←				Ctrl+F	بحث/إستبدال...		كائن	جدول	Alt+Ctrl+P	إعداد الوثيقة...			
تفاعلي	←				Alt+Ctrl+F	البحث عن التالي		كائن	جدول		المستخدم...			
مسارات	←				←	تدقيق إملائي		كائن	جدول	Alt+Shift+Ctrl+I	معلومات الملف...			
مستكشف المسار	←				←	فراغ المزج في إطار الشفافية		كائن	جدول	Alt+Shift+Ctrl+P	عمل حزمة...			
تحويل الشكل	←					إعدادات مسبقة لتسوية الشفافية...		كائن	جدول	←	الإعدادات المسبقة للطباعة			
نقطة التحويل	←					ضوابط الألوان...		كائن	جدول	Ctrl+P	طباعة...			
كفاءة العرض	←					تعيين ملفات النخصيص...		كائن	جدول		طباعة الكتيب...			
						تحويل إلى ملفات تخصيص...		كائن	جدول	Ctrl+Q	خروج			
						إختصارات لوحة المفاتيح...		كائن	جدول					
						قوائم...		كائن	جدول					
						تفضيلات		كائن	جدول					

قائمة ملف - تحرير - كائن واختصار كل قائمه



كتابة	كائن	جدول	عرض	نافذة
خط	←			
حجم	←			
الحرف	Ctrl+T			
الفقرة	Alt+Ctrl+T			
موضع علامات التشكيل...				
الجدولة	Shift+Ctrl+T			
حروف رسومية	Alt+Shift+F11			
مجموعة نصية				
أنماط الحرف	Shift+F11			
أنماط الفقرة	F11			
تطبيق مؤلفات Adobe World-Ready				
إنشاء مخططات	Shift+Ctrl+O			
بحث عن خط...				
تغيير الحالة	←			
الكتابة على مسار	←			
الملاحظات	←			
تتبع التغييرات	←			
إدراج حاشية سفلية				
خيارات حاشية الوثيقة السفلية...				
ارتباطات تشعبية ومراجع تبادلية	←			
متغيرات نص	←			
قوائم تعداد نقطي ورقمي	←			
إدراج حرف خاص	←			
إدراج حرف ME خاص	←			
إدراج مسافة بيضاء	←			
إدراج حرف فاصل	←			
تعبئة باستخدام حافظ مكان النص المؤقت				
إظهار الحروف المختفية	Alt+Ctrl+I			
ترتيب	←			
مساحة العمل	←			
Mini Bridge				
أدوات مساعدة	←			
أنماط	←			
✓ الأدوات				
✓ التحكم	Alt+Ctrl+6			
التفاف النص	Alt+Ctrl+W			
الروابط	Shift+Ctrl+D			
✓ الصفحات	F12			
اللون	←			
امتدادات	←			
تأثيرات	Shift+Ctrl+F10			
تفاعلي	←			
حدود الشكل	F10			
طبقات	F7			
كائن وتخطيط	←			
كتابة وجداول	←			
مخرجات	←			
معلومات	FA			
مقالة افتتاحية	←			
✓ 1 بدون عنوان-AA %				

جدول	عرض	نافذة	تعل
إدراج جدول...			
تحويل النص إلى جدول...			
تحويل الجدول إلى نص...			
← خيارات الجدول			
← خيارات الخلية			
← إدراج			
← حذف			
← تحديد			
ضم الخلايا			
فك دمج الخلايا			
تقسيم الخلية أفقياً			
تقسيم الخلية رأسياً			
← تحويل الصفوف			
توزيع الصفوف بالتساوي			
توزيع الأعمدة بالتساوي			
إذهب إلى الصف...			
تحرير الرأس			
تحرير التذييل			

### محتوى قائمة (نافذة - كتابة - جدول) واختصار كل قائمه

تعليمات	نافذة	عرض
F1 ...InDesign تعليمات	Alt+Shift+Ctrl+Y معاينة الطباعة الفوقية	
...InDesign مركز دعم	← إعداد البروفة	
...InDesign شاشة ترحيب	← ألوان البروفة	
...InDesign حول	Ctrl+= تكبير	
...InDesign إدارة الامتدادات	Ctrl+= تصغير	
...Product Registration	Ctrl+= ملاحظة الصفحة في الشاشة	
...Deactivate	Alt+Ctrl+= ملاحظة حيز الصفحات للنافذة	
...Updates	Ctrl+1 الحجم الحقيقي	
...Adobe برنامج تحسين منتجات	Alt+Shift+Ctrl+= لوحة اللصق بأكملها	
...InDesign الفوري	← تدوير الحيز	
تعليمات مترجمة في الإنترنت	← حالة الشاشة	
	← كفاءة العرض	
	Ctrl+R إخفاء المساطر	
	← إضافات	
	← الشبكات والدلائل	
	← الهيكل	
	← محرر المجموعة النصية	

### محتوى قائمة (عرض - تعليمات) واختصار كل قائمه





## لوح الأدوات:

بعض الأدوات في صندوق الأدوات تستخدم في تحديد وتحرير وإنشاء عناصر الصفحة، بينما الأدوات الأخرى تستخدم في اختيار الكتابة والأشكال والخطوط والتدرجات؛ يمكنك تغيير الشكل العام لصندوق الأدوات بما يتناسب مع شكل اللوحات والنوافذ المفضلة لديك؛ طبقاً للوضع الافتراضي، يتم عرض صندوق الأدوات كعمودين رأسيين من الأدوات ويمكنك أيضاً إعداده ليصبح عمود مفرد رأسي أو صف مفرد أفقي، علماً بأنه لا يمكنك إعادة ترتيب مواضع الأدوات المختلفة في صندوق الأدوات.





يمكنك تحديد أداة من صندوق الأدوات الافتراضي بنقرها، كما يحتوي صندوق الأدوات على العديد من الأدوات المختفية مرتبطة بالأدوات المرئية، حيث أن الأدوات المختفية يتم تمييزها بأسهم على يمين أيقونة الأداة، ويمكنك تحديد الأداة المختفية بنقر الأداة الحالية في صندوق الأدوات ثم تحديد الأداة التي تريدها.

لتحريك صندوق الأدوات: اسحب صندوق الأدوات باستخدام شريط العنوان.

لعرض صندوق الأدوات: اختر نافذة < الأدوات.

لتحديد أداة: انقر الأيقونة الخاصة بها في شريط الأدوات.

لعرض وتحديد الأدوات المختفية: ضع المؤشر فوق الأداة في صندوق الأدوات والتي يقع تحتها أدوات مختفية ثم استمر بالضغط على زر الفأرة لأسفل.

عندما تظهر الأدوات المختفية، اختر أداة.

### قائمة الأدوات المختفية

لتغيير مخطط صندوق الأدوات: اختر تحرير < تفضيلات < عام (Windows) أو InDesign < تفضيلات < عام (OS Mac). من خلال قائمة لوحة الأدوات المتحركة في القسم عام، اختر خيار مخطط ثم انقر الزر موافق.

يمكنك التنقل سريعاً بين مخططات عرض صندوق الأدوات المختلفة عن طريق نقر شريط العنوان نقرة مزدوجة.



عمل أدوات البرنامج:

	<p>أداة التحديد</p>		<p>أداة القلم</p>
	<p>أداة التحديد المباشر</p>		<p>أداة إضافة نقطة الربط</p>
	<p>أداة التحرير</p>		<p>أداة حذف نقطة الربط</p>
	<p>أداة ضبط المسافات</p>		<p>أداة نقطة تحويل الاتجاه</p>
	<p>أداة الكتابة</p>		<p>أداة الكتابة المائلة</p>
	<p>أداة القلم</p>		<p>أداة التتعيم</p>



	<p>أداة الخط</p>		<p>أداة المحاة</p>
	<p>أداة اطار القطع الناقص</p>		<p>أداة اطار المستطيل</p>
	<p>أداة المستطيل</p>		<p>أداة اطار المضلع</p>
	<p>أداة المضلع</p>		<p>أداة القطع الناقص</p>
	<p>أداة التدوير</p>		<p>أداة التحويل الحر</p>
	<p>أداة القص</p>		<p>أداة النطاق</p>



	<p>أداة القياس</p>		<p>أداة الشاطفة</p>
	<p>أداة التدرج الشفاف</p>		<p>أداة التدرج</p>
	<p>أداة اليد</p>		<p>أداة المقص</p>
			<p>أداة إضافة تعليقات</p>



## إعداد الوثيقة

إنشاء وثائق ذات هامش تغليف أيمن أو هامش تغليف أيسر في المطبوعات اللاتينية، تكون هوامش تغليف الوثائق على اليسار دائماً، بينما تكون هوامش تغليف الوثائق على اليمين دائماً في حالة المطبوعات العربية أو العبرية يمكنك إنشاء وثيقة ذات صفحات بها هامش التغليف على اليسار أو على اليمين باستخدامك (In Design) النسخة العربية.

يمكنك التحكم في اتجاه هامش تغليف الوثيقة عن طريق استخدام:

استخدم الإعدادات التالية:

أمر ملف - جديد - وثيقة



لوحة الصفحات - عرض أيقونات الصفحات مطبوعات ذات هامش تغليف أيمن تستطيع تحديد الطول والعرض أو من قائمة تخصيص تختار المقاس المطلوب كما يمكنك اختيار عدد الأعمدة وعرض فاصل الأعمدة كما يمكنك التحكم بالهامش حسب تصميمك وهنا ناتج أحداث وثيقة كما في الشكل.

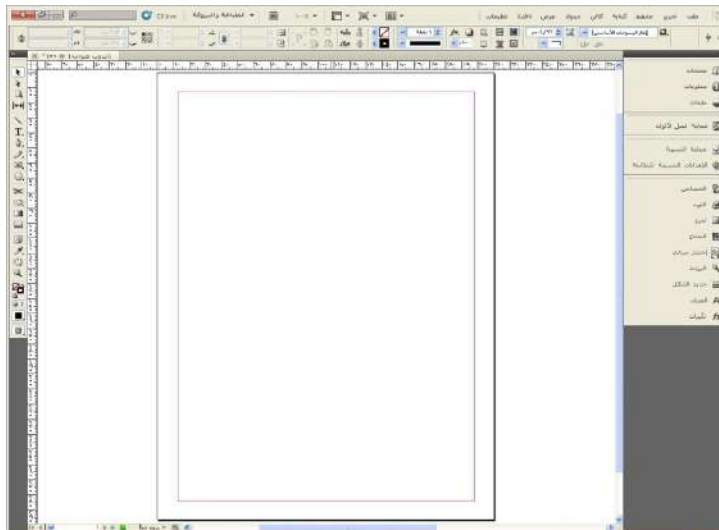



### إذا كانت مطبوعاتك ذات هامش تغليف أيمن :

كما هو الحال في المطبوعات العربية، فإن الأيقونات الخاصة بالصفحات المحددة سوف يتم عرضها في لوحة الصفحات كما هو موضح في الشكل المقابل.

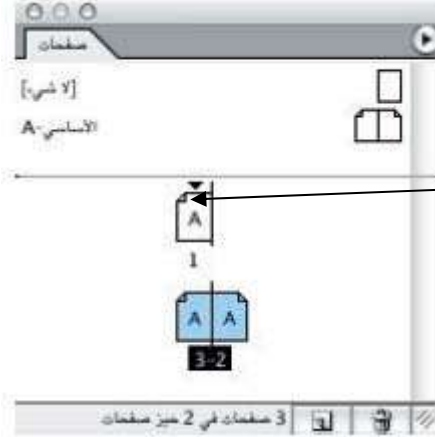

إذا كانت مطبوعاتك ذات هامش تغليف أيمن :

**مطبوعات ذات هامش تغليف أيسر:** إذا كانت مطبوعاتك ذات هامش تغليف أيسر، كما هو الحال في المطبوعات اللاتينية، فإن الأيقونات الخاصة بالصفحات المحددة سوف يتم عرضها في لوحة الصفحات كما هو موضح في الشكل.

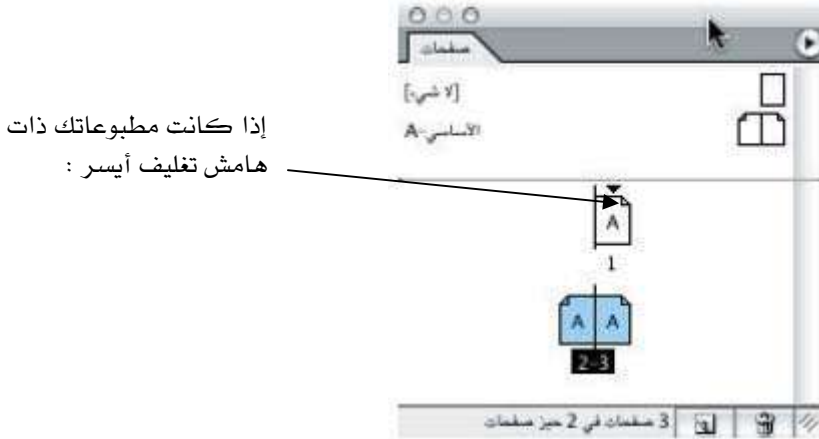

إذا كانت مطبوعاتك ذات هامش تغليف أيسر :



## نظرة عامة على نافذة (Document)

كل صفحة أو حيز في وثيقتك له لوحة اللصق وأدلة خاصة به، والتي يمكن رؤيتها في حالة العرض العادية. (للانتقال إلى العرض العادي، اختر عرض < حال الشاشة < عادي). يتم استبدال لوحة اللصق بخلفية رمادية عندما تكون الوثيقة معروضة باستخدام إحدى حالات المعاينة يمكنك تغيير لون خلفية المعاينة وخطوط الإرشاد في تفضيلات & Guides .Pasteboard

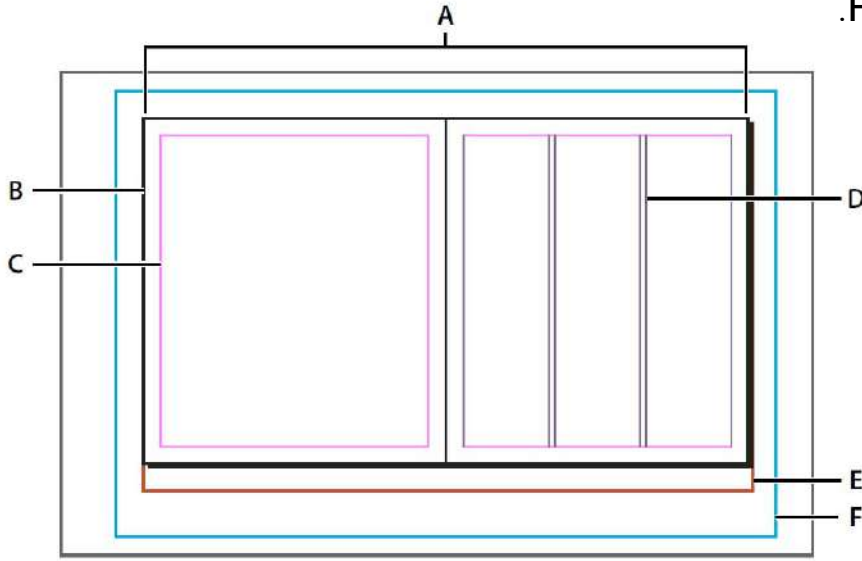

### صفحة العمل :

في صفحة العمل ( المستند ) تظهر بعض خصائص الصفحة بألوان مختلفة ( افتراضية ) :  
المستند وخطوط الإرشاد في وضع العرض العادي كالتالي :

- (A) امتداد لوني (خطوط سوداء)
- (B) صفحة (خطوط سوداء)
- (C) خطوط إرشاد الهامش (خطوط ماجنتا)
- (D) خطوط إرشاد العمود (خطوط بنفسجية)
- (E) مساحة تجاوز الهوامش (خطوط حمراء)
- (F) مساحة الكتلة (خطوط زرقاء)

### ملاحظات نافذة الوثيقة :

- الخطوط ذات الألوان الأخرى هي أدلة المسطرة عندما تكون موجودة، تظهر في لون الطبقة عند تحديدها.

- أدلة العمود تظهر أمام أدلة الهامش. عندما يكون دليل العمود أمام دليل هامش تماماً، فإنه يخفي دليل الهامش.





## نقطة الصفر:

نقطة الصفر هي الموضع حيث يتقاطع الصفرين على المسطرتين الأفقية والعمودية . افتراضياً نقطة الصفر تكون عند الزاوية اليسرى العليا من الصفحة الأولى من كل شريحة وإحداثيات موضع X و Y من لوحة التغيير (Transform palette) تكون بالنسبة لنقطة الصفر ، بإمكانك تغيير موضع نقطة الصفر، افتراضياً كل شريحة فيها نقطة صفر واحدة في الزاوية اليسرى العلوية من أول الصفحة، بإمكانك تحريكها إلى مكان التجليد أو تحديد نقطتي الصفر لكل صفحة في شكل شريحة.

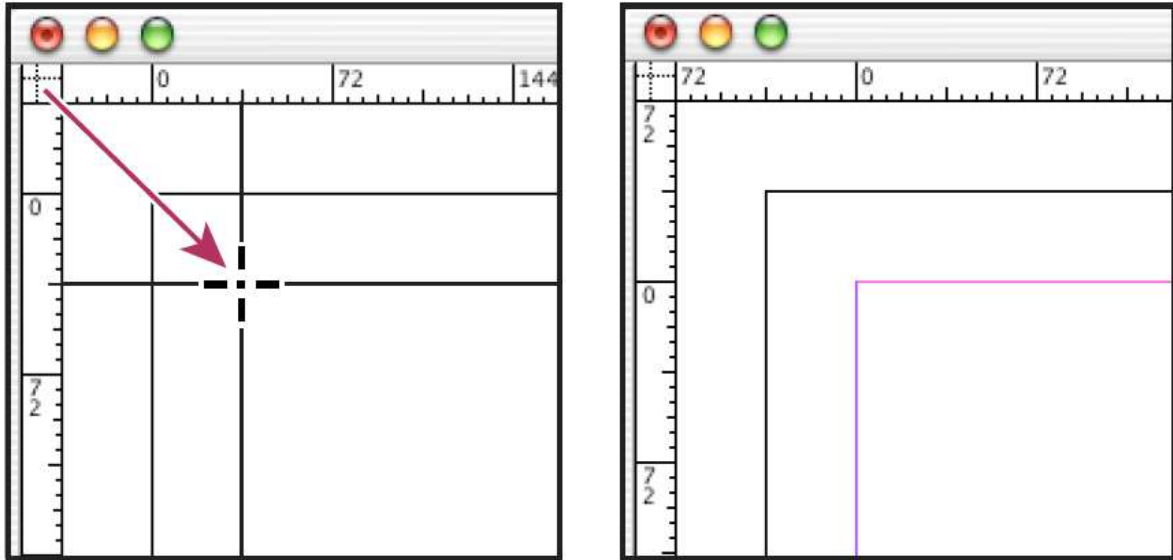

- لتحريك نقطة الصفر اسحب من تقاطع المسطرتين الأفقية والعمودية إلى المكان الذي تريده .
- عندما تقوم بتحريك نقطة الصفر فإنها تتحرك إلى نفس الموضع النسبي في كل شريحة
- مثال : إذا حركت نقطة الصفر إلى الزاوية اليسرى العليا من الصفحة الثانية للشريحة ، فإنها سوف تظهر في ذات المكان في الصفحة الثانية في كل شرائح المستند .
- ولإعادة نقطة الصفر إلى مكانها الأصلي فقط بنقرتين على نقطة تقاطع المسطرتين الأفقية والعمودية .
- ولقفل نقطة الصفر يتم النقر يميناً على نقطة الصفر ثم اختيار قفل أو إلغاء القفل من القائمة المنسدلة .



## إنشاء خطوط الشبكة :

- يوجد نوعان من خطوط الشبكة ( التي لا تظهر في الطباعة )
  - شبكة شبكة خطوط القاعدة لمحاذاة أعمدة النص .
  - شبكة خطوط المستند لمحاذاة الكائنات .
- ولتفريق فان خطوط القاعدة تشبه ورق دفتر الملاحظات ، وخطوط المستند تشبه ورق الرسم

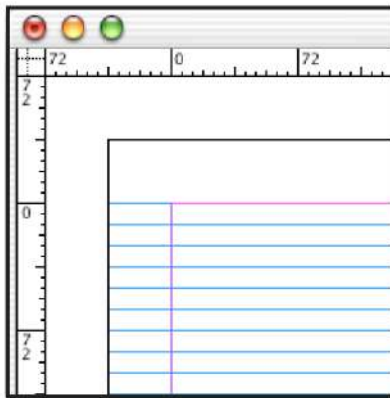

شبكة خطوط القاعدة

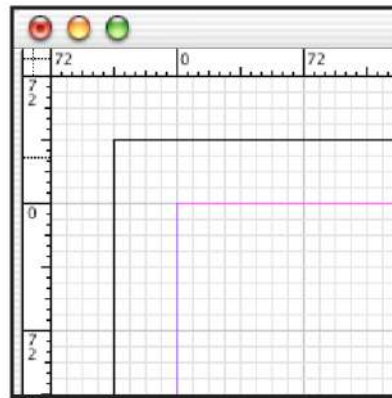

شبكة خطوط المستند

إعداد شبكة خطوط القاعدة :

- (١) اختر تحرير < تفصيلات < خطوط الشبكة
- (٢) حدد لون شبكة خطوط القاعدة باختيار اللون المناسب من لوحة الألوان في القائمة
- (٣) للبدء اكتب قيمة إزاحة **Offset** خط الشبكة من اعلي الصفحة ، وإذا واجهت مشكله في محاذاة المسطرة الأفقية هذا الخط ابدأ بقيمة صفر
- (٤) للزيادة المتكررة ادخل قيمة للمسافات بين الخطوط في الجدول ، في الغالب ادخل قيمة تساوي بادئة جسم النص السابق بحيث تكون خطوط النص محاذيه تماماً لهذه الشبكة .

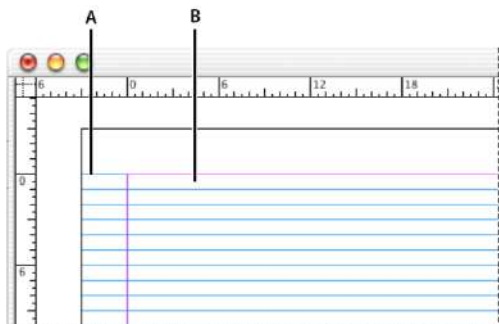

A بداية شبكة خطوط القاعدة

B الزيادة بين خطوط شبكة القاعدة



## إعداد شبكة خطوط المستند :

- ١- اختر تحرير < تفضيلات > خطوط الشبكة
- ٢- حدد لون شبكة خطوط المستند باختيار اللون المناسب من لوح الألوان في القائمة .
- ٣- لتعيين المسافة بين خطوط الشبكة الأفقية ، اكتب القيمة في خانة ( خط شبكة الكل ) في قسم أفقي في قسم شبكة خطوط المستند ، بعدها حدد قيمة التقسيمات الثانوية بين كل خطين .

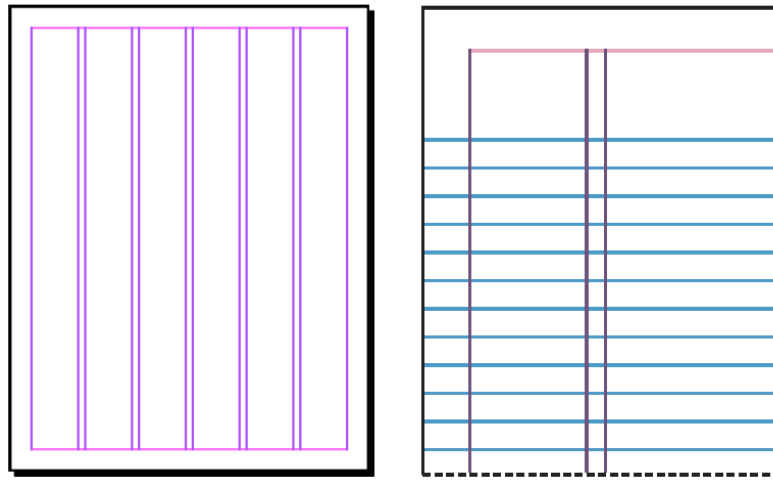

عرض تكبير محدد شبكة خطوط القاعدة للعرض كامل

- ٤- لتعيين المسافات بين خطوط الشبكة العمودية ، حدد القيمة في خانة ( خط شبكة كل ) في قسم عمودي في قسم شبكة خطوط المستند ، بعدها حدد قيمة التقسيمات الثانوية بين كل خطين .
- ٥- اعمل واحد من التالي ثم اضغط موافق :
  - لوضع شبكة خطوط المستند والقاعدة خلف كل الكائنات الأخرى ، تأكد من أن خيار (Grds in Back) قد تم تحديده.
  - لوضع شبكة خطوط المستند والقاعدة خلف كل الكائنات الأخرى ، تأكد من أن خيار (Grds in Back) قد تم عدم تحديده.
  - لإخفاء أو إظهار خطوط الشبكة (View > Extras> Hide Frame Edges)



## إعداد خطوط المسطرة:

تختلف خطوط المسطرة عن خطوط الشبكة وذلك بوضعها بشكل حر على الصفحة .

بإمكانك إنشاء نوعين من خطوط المسطرة :

- خطوط الصفحة ، والتي تظهر فقط على الصفحة التي أنشأتها عليها .
  - خطوط الشريحة ، والتي تمتد عبر كل الصفحات والورق لشرائح متعددة الصفحات .
- بإمكانك سحب أي خط مسطرة إلى الورقة ، خط المسطرة يتم عرضه أو إخفائه مع الطبقة التي أنشء فيها .

خطوط المسطرة الجديدة تظهر فقط على الشريحة الهدف ، مثال ، إذا كانت أكثر من شريحة مرئية في نافذة المستند وأنت سحبت خط مسطرة جديد ، هذا الخط سوف يكون مرئياً فقط على الشريحة الهدف ( التي لا تعمل عليها الآن )

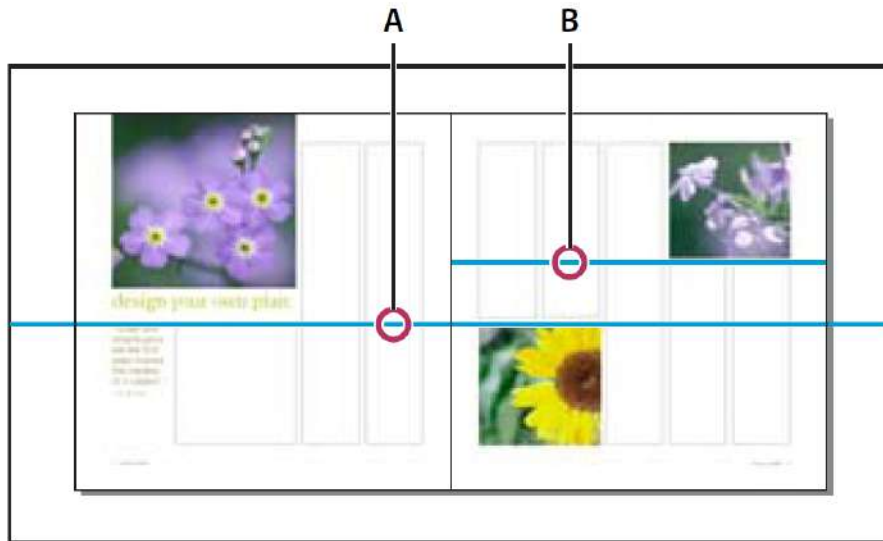

B خط الصفحة

A خط الشريحة

لإنشاء الخطوط:

- ١- تأكد من اختيار الشريحة الصحيحة ، إذا دعت الضرورة ، انقر فوق الشريحة من نافذة المستند لاختيارها
- ٢- إذا كان المستند يحتوي على أكثر من طبقة ، انقر فوق اسم الطبقة من لوحة الطبقات (Layers palette) لاختيار الطبقة الهدف



- ٣- لإنشاء خط صفحة ضع المؤشر داخل المسطرة الأفقية أو العمودية واسحب إلى الوضع المطلوب على الشريحة الهدف ، إذا افلت الخط على الصفحة فإنه سوف يمتد عبر الورقة والشريحة وسيكون كخط صفحة إذا أنت سحبتة لاحقا إلى داخل الصفحة .
- ٤- لإنشاء خط شريحة اسحب من المسطرة الأفقية أو العمودية مع إبقاء المؤشر على الصفحة بتحديد الخط على الوضع المطلوب في الشريحة الهدف .

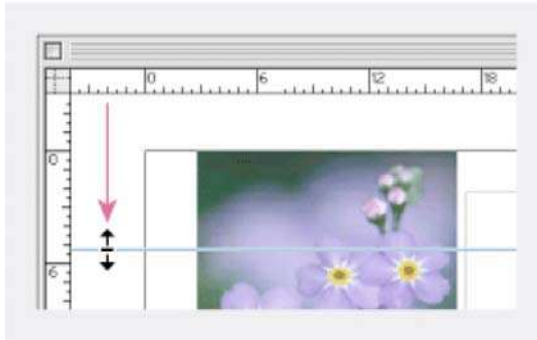

- ٥- لإنشاء خط عندما لا تكون الصفحة مرئية ( عند التكبير ) اضغط مفتاح الأوامر مع سحبك للمسطرة الأفقية أو العمودية إلى الشريحة الهدف .
- ٦- لإنشاء خطوط أفقية وعمودية بشكل متزن اضغط مفتاح الأوامر مع السحب من نقطة تقاطع المسطرتين للشريحة الهدف إلى الموضع المطلوب .

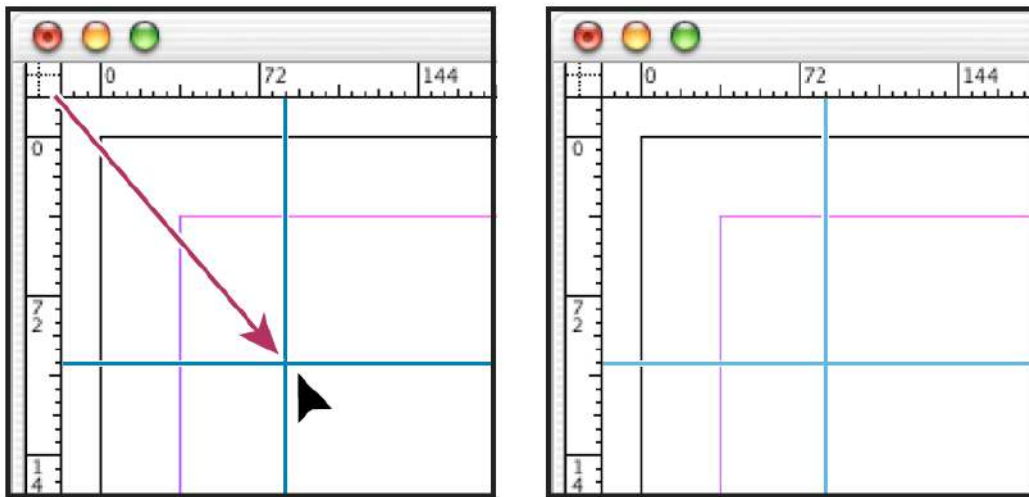

إنشاء خطي مسطرة عمودي وافقي بشكل متلازم



إنشاء مجموعة من الخطوط موحدة المسافات:

- ١- إذا كان المستند يحتوي على أكثر من طبقة ، انقر فوق اسم الطبقة الهدف من لوحة الطبقات .
- ٢- اختر تخطيط < إنشاء خطوط إرشادية ( Layout > Create Guides )
- ٣- للعدد اكتب قيمة تحدد عدد الصفوف (rows) أو الأعمدة (Columns) التي ترغب بإنشائها .
- ٤- من هامش التوثيق اكتب قيمة تحدد بها المسافة بين الصفوف أو الأعمدة ، إبدأ بقيم صغيرة مثل ١ بيكا ، القيم الكبيرة لن تترك مساحة للأعمدة المنشأة بواسطة أمر إنشاء خطوط إرشادية هي ليست نفسها المنشأة بواسطة تخطيط < هوامش وأعمدة . مثال ، الأعمدة المنشأة بواسطة أنشا خطوط إرشادية لا تتحكم بانسياب النص عندما يتم وضع ملف نصي ، لذا فاستخدام أمر الهوامش والأعمدة إنشاء تقسيمات أعمدة أساسية تناسب انسياب تلقائي للنص ، واستخدم أمر إنشاء خطوط إرشادية لإنشاء خطوط أعمدة وأية أدوات تخطيط مساعدة أخرى .
- ٥- ملائمة الخطوط الإرشادية إلى Fit Guides To حدد هوامش لإنشاء خطوط إرشادية ضمن هوامش الصفحة ، أو حدد صفحة لإنشاء الخطوط الإرشادية ضمن حدود الصفحة .

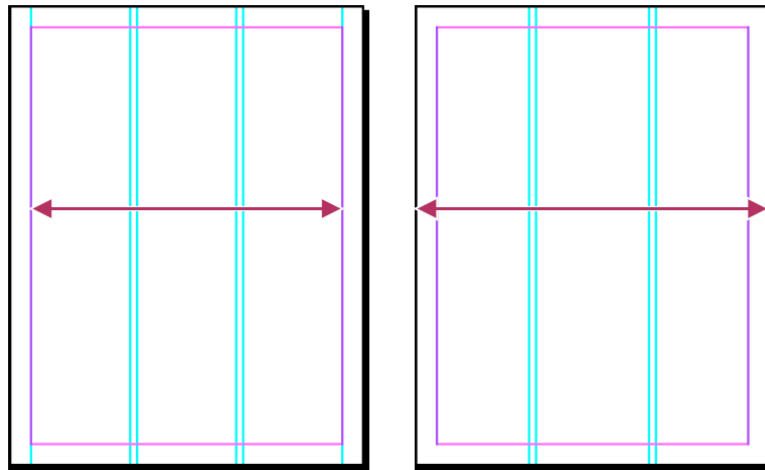

- ٦- لحذف أي خط إرشادي موجود حدد إلغاء خطوط المسطرة الموجودة على الصفحة .
- ٧- إذا رغبت ، حدد معاينة لرؤية إعداداتك الجديدة على الصفحة ، بعدها اضغط موافق أمر إنشاء خطوط إرشادية يمكن أن ينشي خطوط الصفحة فقط لايمكنه إنشاء خطوط إرشادية للشريحة كاملة .



## التعامل مع أدلة المسطرة:

يمكنك تغيير خصائص أدلة المسطرة المختلفة وتحريك أو قص أو نسخ أو لصق أو حذف أدلة متعددة للمسطرة في نفس الوقت، أدلة المسطرة المقصوفة أو المنسوخة يمكن لصقهم لصفحات أو وثائق أخرى لكن ليس لبرامج أخرى، لتغيير خصائص أدلة محددة فإنه يجب أن تختار الأدلة التي ترغب في تغييرها، عندما لا يوجد أدلة مختارة فإن أمر أدلة المسطرة يقوم بالضبط الافتراضي للأدلة الجديدة فقط.

لإظهار أو إخفاء كل أدلة الهامش والعمود والمسطرة:

اختر عرض < إظهار/إخفاء الأدلة.

لإقفال أو فك إقفال كل أدلة المسطرة:

اختر عرض < إقفال الأدلة لاختيار أو عدم اختيار أمر القائمة.

لإظهار أو إخفاء أو إقفال أو فك إقفال أدلة المسطرة على طبقة واحدة فقط بدون التغيير في وضوح الكائنات على الطبقات:

• في لوحة الطبقات انقر نقرا مزدوجا على اسم الطبقة.

• في مربع حوار خيارات الطبقة قم باختيار أو عدم اختيار إظهار الأدلة أو إقفال الأدلة ثم انقر موافق.

لاختيار دليل للمسطرة:

استخدام أداة التحديد أو أداة التحديد المباشرة ، انقر الدليل لإبرازه في لون الطبقة الخاصة به، الدليل يظهر باللون الأزرق عندما تقم باختياره ونقطة الإشارة في لوحة التحكم تتغير إلى رمز أو رمز ممثلاً للدليل المختار.

إذا كنت لا تستطيع أن تختار دليل للمسطرة وكان الأمر عرض < إقفال الأدلة غير مختار بالفعل، ففي هذه الحالة قد يكون الدليل موجوداً على الصفحة الأساسية لهذه الصفحة أو أنها تقع على طبقة تكون الأدلة بها مقفلة.

لاختيار أدلة متعددة للمسطرة:

استخدام أداة التحديد أو أداة التحديد المباشر، اضغط على مفتاح Shift مع نقر الأدلة، يمكنك أيضاً السحب عبر أدلة متعددة طالما أن مربع الاختيار لا يمس أو يحتوي على أي كائن آخر.



لاختيار كل أدلة المسطرة على حيز الصفحات المنشود:

اضغط G+Alt+Ctrl (في Windows) أو G+option+Command (في OS Mac).

لتحريك أدلة المسطرة:

استخدم أداة التحديد أو أداة التحديد المباشرة، قم بتنفيذ إحدى الخطوات التالية:

• اسحب دليل المسطرة.

• اختر عدة أدلة للمسطرة ثم قم بسحبهم.

• قم بتحريك الأدلة التي تم تحديدها كما تفعل مع أي كائن آخر مختار، بما في ذلك الضغط

على مفاتيح الأسهم واستخدام لوحة التحكم أو التحويل، (راجع تحريك الكائنات).

• لجعل الدليل ينتقل لعلامة تدرج على المسطرة، اضغط مفتاح Shift أثناء قيامك بالسحب، أو

اختر الدليل واضغط مفتاح Shift وحافظ عليه في هذا الوضع ثم انقر زر الفأرة.

• لتحريك دليل حيز الصفحات، قم بسحب جزء الدليل الذي على لوحة اللصق، أو اضغط

مفتاح (Ctrl) Windows) أو (Command) OS Mac) أثناء سحب الدليل من داخل

الصفحة.

لتحريك الأدلة إلى صفحة أو إلى وثيقة أخرى:

• اختر واحد أو أكثر من الأدلة.

• اختر تحرير < نسخ أو تحرير < قص، اذهب إلى صفحة أخرى ثم اختر تحرير < لصق، إذا

كنت تقوم باللصق على صفحة بنفس حجم واتجاه أدلة الصفحة الأصلية ستظهر الأدلة في

نفس الموقع.

ملاحظة: اللصق، تذكر خيار الطبقات يؤثر على الطبقة التي تظهر عليها الأدلة التي تم

لصقها، (راجع نسخ ولصق الكائنات على الطبقات).

لحذف أدلة المسطرة:

اختر واحد أو أكثر من أدلة المسطرة ثم اضغط حذف (تستطيع أيضاً سحب أدلة المسطرة

وإسقاطهم من على المسطرة لحذفهم).

لحذف كل أدلة المسطرة على حيز للصفحات:

اضغط G+Alt+Ctrl (في Windows) أو G+Option+Command (في OS Mac)

لاختيار كل أدلة المسطرة على حيز الصفحات ثم اضغط حذف.





لتخصيص لون ورؤية دليل المسطرة:

- قم بتنفيذ إحدى الخطوات التالية:
- لتغيير الخيارات لواحد أو أكثر من أدلة المسطرة الموجودين، قم باختيار أدلة المسطرة.
- لضبط الخيارات الافتراضية لأدلة المسطرة الجدد، قم بإلغاء اختيار كل الأدلة بالنقر في مساحة فارغة.
- اختر المخطط < أدلة المسطرة.
- لعرض الحد الفاصل، حدد التكبير الذي أقل منه أدلة المسطرة لن تظهر، هذا يمنع أدلة المسطرة من الظهور متقاربة جداً في التكبير الأقل.
- بالنسبة للون، اختر لون أو اختر لون مخصص لتحديد لون مخصص في لاقط لون النظام، ثم انقر موافق.

### تغيير ترتيب أدلة المسطرة

- في الوضع الافتراضي، تظهر أدلة المساطر أمام كل الأدلة الأخرى والكائنات، علماً بأن، من المحتمل أن تعوق بعض أدلة المساطر رؤيتك لهذه الكائنات، على سبيل المثال، الخطوط ذات حدود شكل لها عرض قليل.
- يمكنك تغيير تفضيلات الأدلة في الخلف لعرض أدلة المساطر أمام أو خلف كل الكائنات الأخرى، علماً بأن، بالرغم من ضبط الأدلة في الخلف، فإن الكائنات وأدلة المساطر دائماً أمام أدلة الهوامش والأعمدة؛ كما أنه بالرغم من أن وضع الأدلة في طبقات مختلفة ينظم من هيكلتهم، ولكنه لا يؤثر على ترتيبهم المرئي - تفضيلات الأدلة في الخلف تجعل كل أدلة المساطر تتعامل كمجموعة واحدة مع كل كائنات الصفحة.

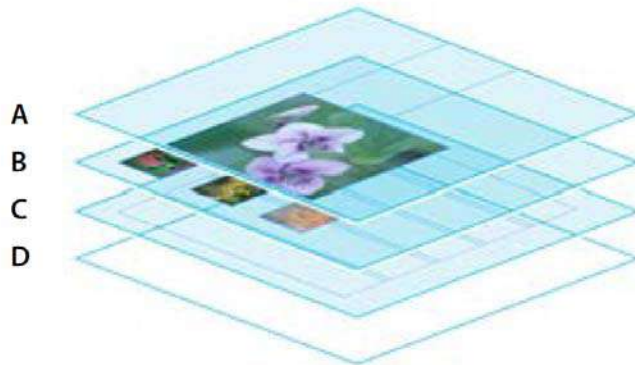

الترتيب الافتراضي أ. أدلة المساطر ب. كائنات الصفحة ج. أدلة الهوامش والأعمدة د. صفحة



لعرض أدلة المساطر خلف الكائنات:

اختر تحرير < تفضيلات > الأدلة (في حالة نظام التشغيل Windows) أو In Design < تفضيلات > الأدلة (في حالة نظام التشغيل OS Mac)، تأكد من أن الأدلة في الخلف محددة ثم انقر موافق.



### جذب الكائنات إلى الأدلة والشبكات:

لضمان محاذاة الكائنات إلى الأدلة بدقة متناهية، استخدم الأوامر الانجذاب إلى الأدلة والانجذاب إلى شبكة الوثيقة، وعليه سوف تتجذب حواف الكائنات إلى (ترتبط باتجاه) أقرب تقاطع أدلة أو دليل عند قيامك برسم أو تحريك أو إعادة تحجيم الكائنات. المدى المضبوط الذي يتم في حدوده انجذاب الكائن إلى الأدلة يسمى منطقة الانجذاب، والتي يمكنك تعديلها؛ عند قيامك باختيار الأوامر الانجذاب إلى الأدلة والانجذاب إلى شبكة الوثيقة، فإن الشبكة تأخذ الأولوية.





- تذكر دائماً الإرشادات التالية عند قيامك بمحاذاة الكائنات إلى الأدلة والشبكات:
- يجب أن تكون الأدلة مرئية بالنسبة للكائنات المراد أن تتجذب إليها، علماً بأنه يمكن انجذاب الكائنات إلى الوثيقة والشبكات الأساسية طالما كانت الشبكات مرئية أو غير مرئية.
  - من الممكن أن تتجذب الكائنات الواقعة على طبقة واحدة إلى أدلة المسطرة المرئية على طبقة أخرى، وفي حالة عدم رغبتك في انجذاب الكائنات إلى الأدلة على طبقة معينة، قم بإخفاء الأدلة على هذه الطبقة.
  - لتنشيط انجذاب الخط الأساسي للنص إلى الشبكة الأساسية، انقر زر محاذاة إلى الشبكة الأساسية للفقرات فرادى أو أنماط الفقرة.
  - لتمكين أو عدم تمكين الانجذاب إلى شبكة الوثيقة أو الأدلة:
  - اختر عرض < انجذاب إلى شبكة الوثيقة أو عرض < انجذاب إلى الأدلة وتأكد من أن الأمر محدد (متاح) أو غير محدد (غير متاح).
  - ملاحظة: يتحكم الأمر الانجذاب إلى الأدلة في كلاً من الانجذاب إلى الأدلة والانجذاب إلى شبكة الوثيقة.
  - لتحديد منطقة الانجذاب:
  - اختر تحرير < تفضيلات < الأدلة (في حالة نظام التشغيل Windows) أو InDesign < تفضيلات < الأدلة (في حالة نظام التشغيل OS Mac)، أكتب قيمة لمنطقة الانجذاب ثم انقر زر موافق؛ قيمة منطقة الانجذاب دائماً تستخدم البيكسل.

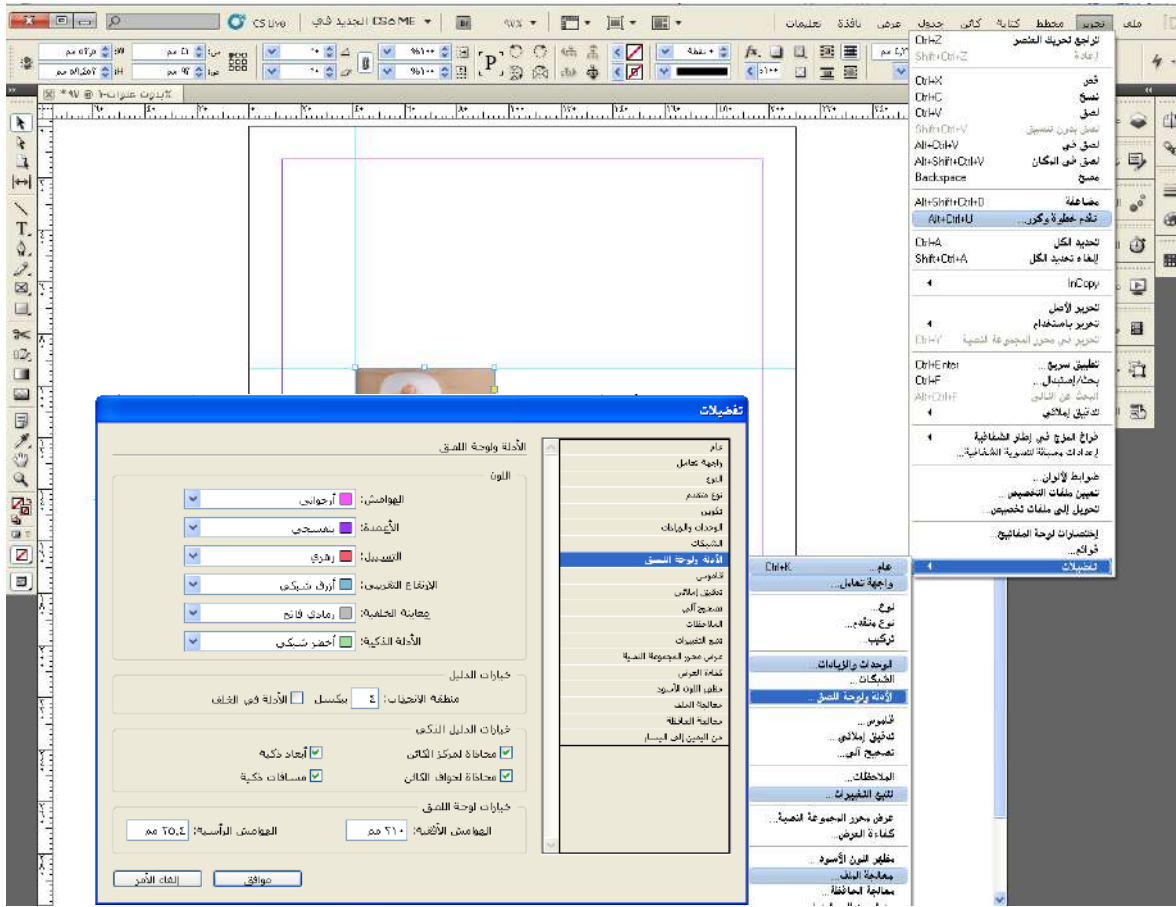

### معاينة وثيقة :

استخدم وضع المعاينة لإخفاء العناصر غير القابلة للطباعة بسرعة، مثل المساطر والشبكات وحواف الإطارات، كما يمكنك معاينة الوثيقة متضمنة مساحة التسييل والارتفاع التقريبي .

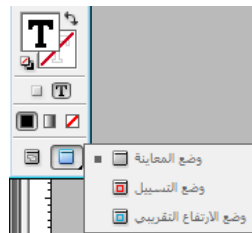



يمكنك إيقاف عمل العناصر غير القابلة للطباعة فرادى عن طريق اختيار الأمر الملائم من قائمة عرض، مثل عرض < إخفاء الأدلة.

لتشغيل وضع المعاينة:

انقر أيقونة وضع المعاينة  الموجودة أسفل صندوق الأدوات.

لمعاينة مساحة التسييل والارتفاع التقريبي:



انقر أيقونة وضع عرض التسييل  أو أيقونة وضع عرض الارتفاع التقريبي  الواقعة بأسفل صندوق الأدوات.

لطباعة المعلومات، مثل النماذج أو قائمة الخطوط؛ في مساحة الارتفاع التقريبي لكل صفحة، قم بمعاينة الوثيقة في وضع الارتفاع التقريبي وقم بإضافة العناصر إلى مساحة الارتفاع التقريبي في أساسيات الوثيقة.

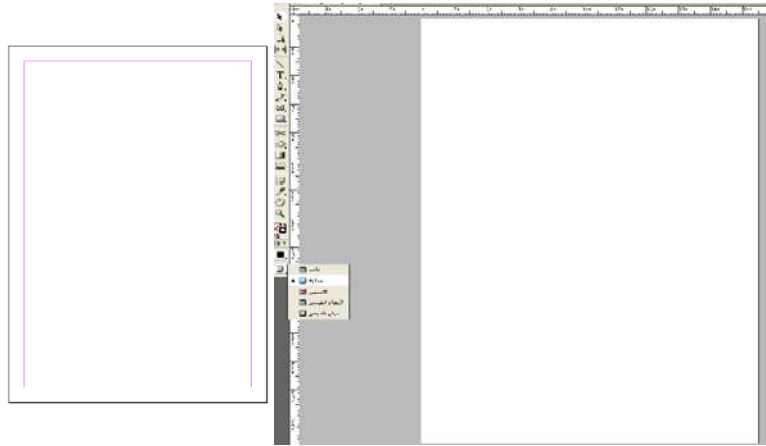

قبل المعاينة

بعد المعاينة

للرجوع إلى وضع العرض العادي:

انقر أيقونة وضع العرض العادي  الواقعة بأسفل صندوق الأدوات.

### لوحة الصفحات:

عند تحديد خيار الصفحات المتقابلة في ملف < مربع الحوار مستند الإعداد، يتم ترتيب صفحات الوثيقة في الهوامش. انتشار عبارة عن مجموعة من الصفحات التي تم تصفحها معا، مثل صفحتين مرئية عند فتح كتاب أو مجلة. كل انتشار يتضمن InDesign الكرتون الخاصة بها، وهي منطقة خارج لصفحة حيث يمكنك تخزين الكائنات التي لا يتم وضعه حتى الآن على صفحة. ورق مقوى كل انتشار ويوفر مساحة لاستيعاب الأشياء التي تنزف، أو مد الماضي حافة الصفحة.

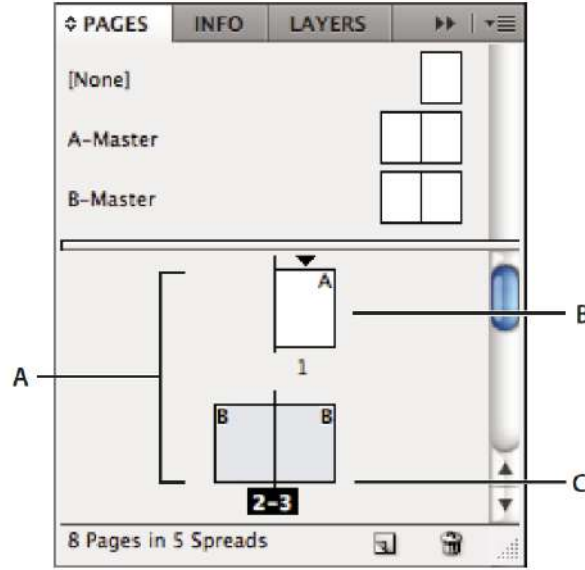

لإظهار لوحة الصفحات:

اختر نافذة < صفحات.

لتغيير كيفية عرض الصفحة وحيز الصفحات:

- اختر خيارات اللوحة من خلال قائمة لوحة الصفحات.
- لضبط حجم أيقونات الصفحة، اختر خياراً من خلال قائمة حجم الأيقونة في قسم الصفحات.
- لعرض أيقونات الصفحة في عمود رأسي واحد، تأكد من أن خيار إظهار رأسي محدد في قسم الصفحات، ولعرض أيقونات الصفحة كتتابع من الصفوف الأفقية، قم بإلغاء الخيار إظهار رأسي.
- لضبط حجم أيقونات الأساسي، حدد خيار في قائمة حجم الأيقونة في قسم الأساسيات.
- لعرض أيقونات الأساسيات في عمود رأسي واحد، تأكد من أن خيار إظهار رأسي محدد في قسم الأساسيات، ولعرض أيقونات الأساسيات كتتابع من الصفوف الأفقية، قم بإلغاء الخيار إظهار رأسي.

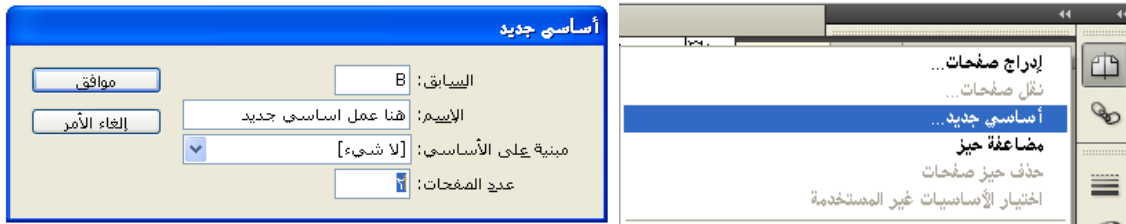

في قسم مخطط اللوحة، نفذ إحدى الخطوات التالية:

- حدد خيار الصفحات بأعلى، وذلك لعرض قسم أيقونة الصفحة أعلى قسم أيقونة الأساسي.



- حدد خيار الأساسيات بأعلى، وذلك لعرض قسم أيقونة الأساسي أعلى قسم أيقونة الصفحة.
- لتتحكم في كيفية امتداد أقسام لوحة الصفحات عند تحجيم اللوحة، اختر إحدى خيارات قائمة التحجيم التالية من خلال قسم اللوحة ثم انقر موافق:
- لتحجيم كلاً من أقسام الصفحات والأساسيات باللوحة، اختر متمسق.
- للحفاظ على حجم قسم الصفحات والسماح لقسم الأساسيات بالامتداد، اختر الصفحات ثابتة.
- للحفاظ على حجم قسم الأساسيات والسماح لقسم الصفحات بالامتداد، اختر الأساسيات ثابتة.

### لتحديد حيز الصفحات:

- قم بتنفيذ إحدى الخطوات التالية:
- في لوحة الصفحات، انقر أرقام الصفحات أسفل حيز الصفحات الذي تريد تحديده.
- في لوحة الصفحات، اضغط المفتاح Shift أثناء قيامك بنقر أيقونات الصفحة الأولى والأخيرة في حيز الصفحات.

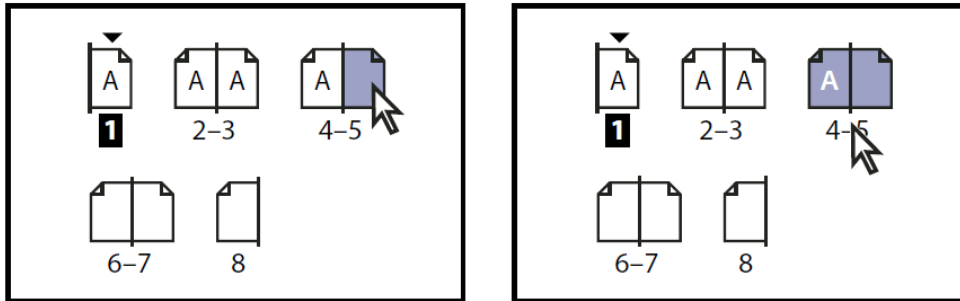

صفحة واحدة محددة (على اليسار) وحيز صفحات بأكمله محدد (على اليمين) في نافذة الوثيقة، انقر حيز صفحات أو لوحة اللصق الخاصة به أو حدد أي كائن على حيز صفحات.

ملاحظة: بعض خيارات حيز الصفحات مثل الخيارات التي في قائمة لوحة الصفحات تكون متاحة فقط عندما يكون حيز الصفحات بأكمله محدد.

البدء باستخدام حيز صفحات يحتوي على صفحتين

في اللغات الغربية، الصفحات ذات الأرقام الفردية يتم عرضها في اليمين والصفحات ذات الأرقام الزوجية تكون في اليسار، مما ينتج عنه، أن الصفحة الأولى ذات الرقم الفردي في



الوثيقة (أو في القسم، طبقاً لأسلوب ترقيم الصفحات) تظهر بمفردها كوضع افتراضي؛ لا تعتبر مثل هذه الصفحات أجزاء من حيز صفحات حيث أنها تتبع ترقيم الصفحات، ويمكنك حذف هذه الصفحة الأولى وتبدأ وثيقتك بحيز صفحات.

### لبداء الوثيقة مستخدماً حيز صفحات:

- اختر ملف < إعداد الوثيقة أو ملف < جديد، وتأكد من أن الوثيقة تحتوي على ثلاثة صفحات على الأقل وخيار صفحات متقابلة محدد ثم انقر موافق.
- حدد الصفحتين رقم ٢ و ٣ في لوحة الصفحات، ثم اختر حفظ حيز الصفحات معاً من خلال قائمة اللوحة.
- حدد الصفحة رقم ١ ثم اختر حذف حيز صفحات من خلال قائمة اللوحة.

### إنشاء حيز صفحات متعدد الصفحات

- إذا كنت ترغب في أن يرى القارئ أكثر من صفحتين في المرة، فإنه يمكنك إنشاء مطبوعات على هيئة خريطة أو اكورديون بإنشاء حيز صفحات ذو صفحات متعددة وإضافة الصفحات إليه؛ الحيز متعدد الصفحات يشبه جزيرة في وثيقتك، حيث أن الصفحات الأصلية في حيز الصفحات لن تتأثر عندما تضيف صفحات قبل أو بعد حيز الصفحات على أي جهة من عمود التغليف؛ يبين عمود التغليف كيفية ربط أو تجميع الصفحات في المنتج النهائي.
- يمكنك مسح حيز متعدد الصفحات والذي يعيد توزيع صفحات الحيز لتتطابق ضوابط الصفحات المتقابلة في شاشة ملف < إعداد الوثيقة، كما يمكنك تعريف حيز متعدد الصفحات في لوحة الصفحات باستخدام الأقواس حول أرقام صفحاته.

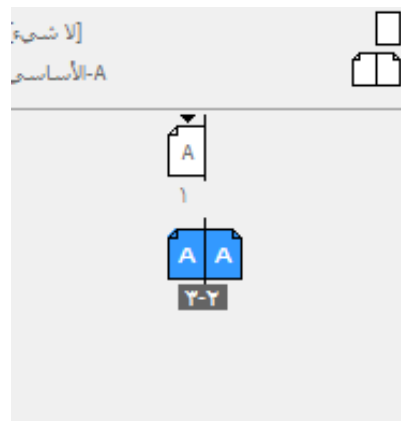





لوحة الصفحات أ. حيز صفحات ذو صفحة واحدة ب. حيز صفحات ذو أربعة صفحات، معرف باستخدام أقواس حول أرقام الصفحة ج. حيز صفحات ذو صفحتين محدد بأكمله

### لإنشاء حيز صفحات متعدد الصفحات :

حدد حيز صفحات في لوحة الصفحات ثم اختر حفظ حيز الصفحات معاً من خلال قائمة اللوحة يمكنك استخدام لوحة الصفحات لترتيب ومضاعفة وإعادة تجميع الصفحات وحيز الصفحات، تذكر الإرشادات التالية عند إضافة أو إزالة صفحات:

### إضافة وترتيب وازدواج الصفحات وحيز الصفحات

عندما تقوم بإضافة أو ترتيب أو مضاعفة أو حذف صفحات، فإنه يتم الحفاظ على الروابط بين قوالب النص على هذه الصفحات عندما تقوم بإضافة أو ترتيب أو مضاعفة أو حذف صفحات، فإن (In Design) يعيد توزيع الصفحات بناء على كيفية ضبط أمر السماح للصفحات بالتبديل

### لإضافة صفحة بعد الصفحة أو حيز الصفحات النشط :

انقر زر صفحة جديدة في لوحة الصفحات، حيث أن الصفحة الجديدة تستخدم نفس الأساسي كالمستخدم في الصفحة النشطة الحالية. استخدم شاشة ملف < إعداد الوثيقة لزيادة عدد الصفحات، فإنه يمكنك إضافة صفحات بعد آخر صفحة أو حيز للصفحات.

### لإضافة صفحات وتحديد خيارات الصفحات الجديدة:

- اختر إدراج صفحات من قائمة لوحة الصفحات.
- أدخل عدد الصفحات التي تريد إضافتها.

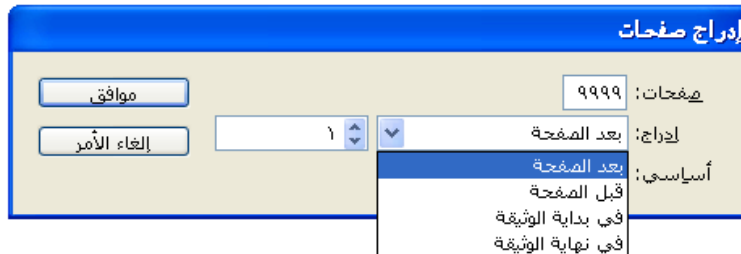

- للإدراج، اختر المكان الذي سيتم إضافة الصفحات عليه أو أدخل رقم الصفحة في المربع على يمين القائمة.



- إذا كنت تريد إضافة صفحة موجودة لحيز، استهدف حيز الصفحات ثم اختر حفظ حيز الصفحات معاً من قائمة لوحة الصفحات.
- في لوحة الصفحات، اسحب أيقونة الصفحة إلى أيقونات حيز الصفحات، سيظهر شريط أسود رأسي ثم اسحب حتى يلمس الشريط صفحة أو يظهر بين الصفحات، ولسحب حيز للصفحات بأكمله، اسحب أرقام صفحاته.

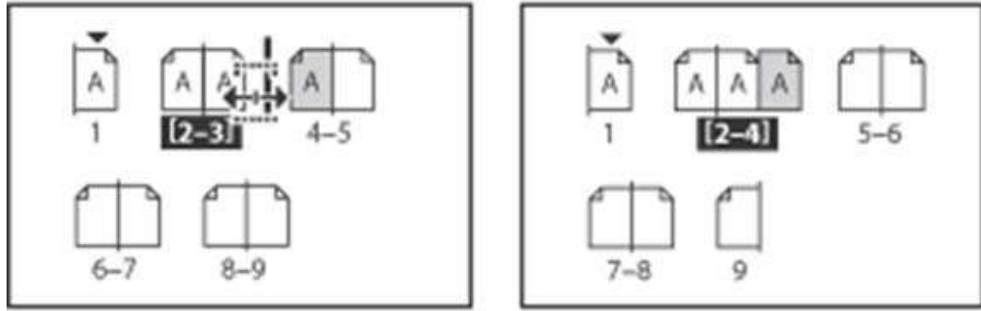

إضافة صفحة لحيز صفحات مستخدماً لوحة الصفحات

ملاحظة: يمكن لحيز الصفحات أن يحتوي على عشرة صفحات كحد أقصى، عندما تصل لهذا الحد، ليظهر الشريط الأسود الرأسي.

### ترتيب الصفحات:

في لوحة الصفحات، اسحب أيقونة الصفحة للموقع الجديد داخل الوثيقة، وأثناء السحب، فإن الشريط الرأسي سيشير إلى مكان ظهور الصفحة عندما تسقطها، وإذا لامس المستطيل أو الشريط الأسود حيز الصفحات، فإن الصفحة التي تقوم بسحبها ستقوم بتوسعة هذا الحيز وإلا فإن صفحات الوثيقة سيعاد توزيعها لتتطابق ضبط الصفحات المتقابلة في شاشة ملف > إعداد الوثيقة.

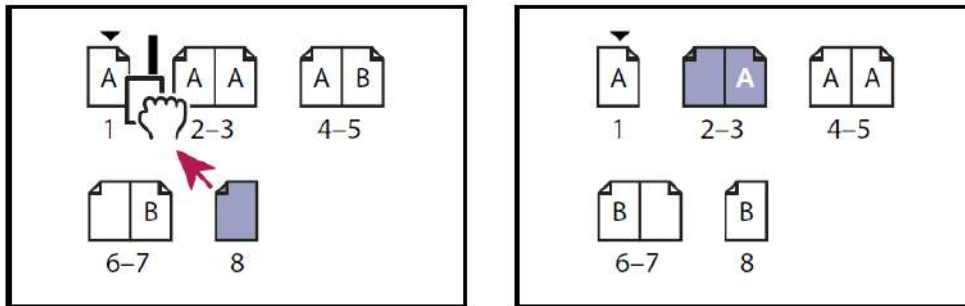

تحريك موضع الصفحة باستخدام لوحة الصفحات



## لحذف صفحة أو حيز صفحات من الوثيقة :

قم بتنفيذ إحدى الخطوات التالية :

• في لوحة الصفحات ، اسحب أيقونة صفحة أو أكثر أو أرقام نطاق صفحات إلى أيقونة سلة المهملات.

• حدد أيقونة صفحة أو أكثر من لوحة الصفحات ثم انقر أيقونة سلة المهملات.

• حدد أيقونة صفحة أو أكثر من لوحة الصفحات ثم اختر حذف صفحة (صفحات) أو حذف حيز صفحات أو أكثر من قائمة لوحة الصفحات.

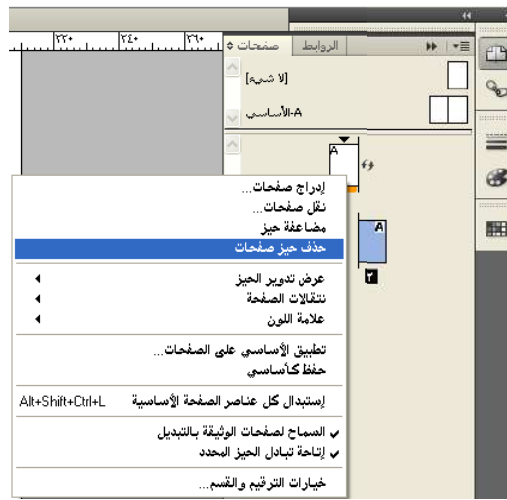

## تناوب الانتشار :

رمز التناوب يظهر بجانب استدارة الانتشار في لوحة الصفحات كما في الشكل .



استدارة الانتشار

ضغط زر الماوس الايمن فوق الصفحة واختيار استدارة الانتشار لبدء التحكم بالصفحة



### استخدام أحجام الصفحات المتعددة :

يمكنك تحديد أحجام صفحات مختلفة للصفحات في وثيقة واحدة. هذه الميزة مفيد خاصة عندما تريد إدارة التصميم ذات الصلة في ملف واحد. على سبيل المثال، يمكنك تضمين بطاقة عمل، بطاقة بريدية، خطابات، و صفحات الغلاف في نفس الوثيقة. استخدام أحجام الصفحات المتعددة مفيد أيضا لإنشاء بوابة أضعاف تخطيطات في المجالات.

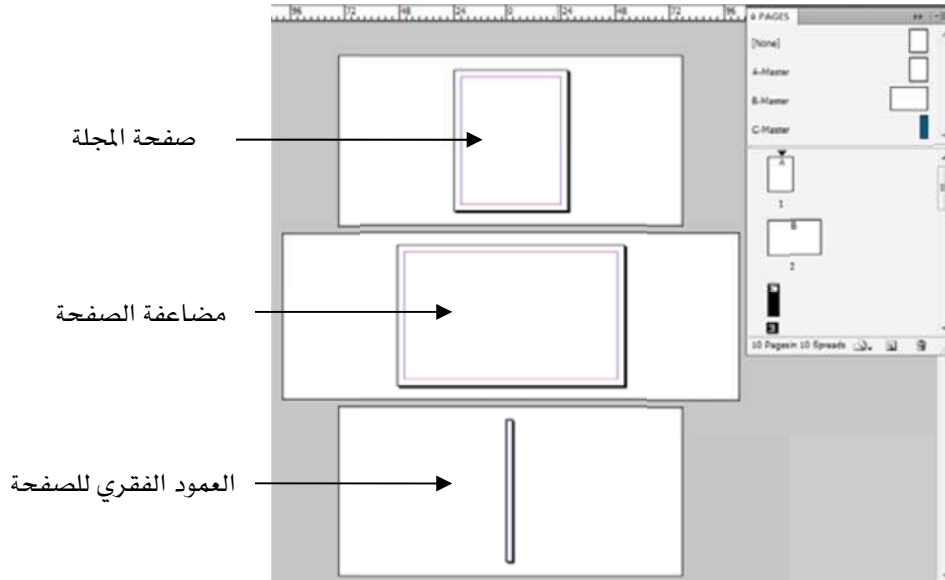

### استخدام تراكب صفحة رئيسية :

عند استخدام أداة الصفحة لتحديد الصفحات وتشغيل الخيار الرئيسي لإظهار تراكب الصفحة، من الخانة المظلمة لتظهر على الصفحة المحددة. يمكنك نقل تراكب الصفحة الرئيسية حتى تظهر عناصر الصفحة الرئيسية في الموقع المناسب. مفيد خاصة إذا كانت الصفحة الرئيسية و صفحة الوثيقة لها أحجام مختلفة للصفحة.

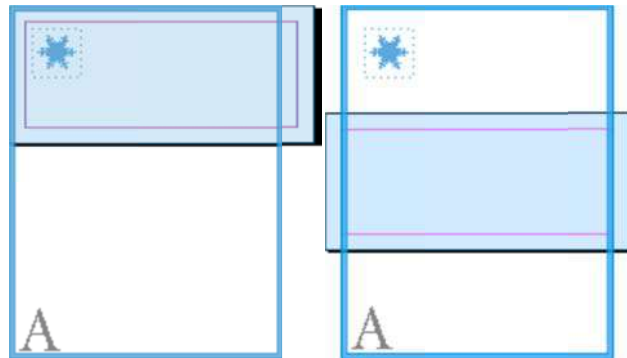

محاذاة تراكب الصفحة الرئيسية لأصغر صفحة



- ١- باستخدام أداة الصفحة، حدد الصفحة
- ٢- في لوحة التحكم، حدد إظهار ماجستير التراكب للصفحة.
- ٣- سحب الحافة الرئيسية لتراكب الصفحة لوضع عناصر صفحة.

### ترقيم الصفحات

يمكنك إضافة مبرز أرقام الصفحات لصفحاتك لتحديد مكان وضع الرقم على الصفحة وكيف سيبدو، ولأن مبرز أرقام الصفحات يتم تحديثه تلقائياً فإن رقم الصفحة الذي يظهره دائماً ما يكون صحيح حتى عند الإضافة أو الحذف أو عند إعادة ترتيب الصفحات في الوثيقة؛ يمكن تطبيق التنسيقات والأنماط على مبرزي أرقام الصفحات كما هو الحال مع النص

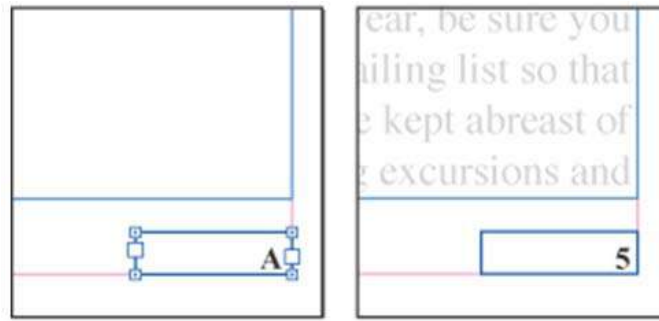

رقم الصفحة على الأساسي A (على اليسار) و صفحة ٥ مبنية على نفس الأساسي (على اليمين)

من الممكن أن تحتوي وثيقة In Design مفردة على عدد حتى ٩٩٩٩ صفحة، ولكن من الممكن أن تصل أرقام الصفحات حتى ٩٩,٩٩٩ (على سبيل المثال، يمكنك ترقيم وثيقة مكونة من ١٠٠ صفحة بدءاً من الصفحة ٩٩٤٩)؛ في الوضع الافتراضي، تكون الصفحة الأولى على اليمين ذات رقم ١، حيث أن الصفحات فردية الأرقام دائماً ما تظهر على اليمين؛ إذا استخدمت أمر خيارات القسم لتغيير رقم الصفحة الأولى إلى رقم زوجي، سوف تصبح الصفحة الأولى على اليسار.

في الوضع الافتراضي، يتم ترقيم الصفحات باستخدام نظام الترقيم العربي (١، ٢، ٣...); علماً بأنه يمكنك ترقيم الصفحات باستخدام نظام الترقيم الروماني ذو الحروف الصغيرة (i، ii، iii...) أو الكبيرة أو الترقيم باستخدام الحروف والأرقام (a، b، c...).



### لإضافة رقم صفحة يتم تحديثه تلقائياً:

- نفذ إحدى الخطوات التالية لتحديد مكان ظهور مبرز رقم الصفحة:
- إذا أردت أن يظهر رقم الصفحة على كل الصفحات المبنية على الأساسي، انقر نقراً مزدوجاً على الأساسي في لوحة الصفحات.
- إذا أردت أن يظهر الترقيم على صفحة معينة فقط، قم بالنقر المزدوج على صفحة في لوحة الصفحات.
- ضع أداة الكتابة على الصفحة أو على الأساسي حيث تريد إضافة رقم الصفحة ثم اسحب لإنشاء إطار نص جديد كبير بما يناسب أطول مسافة تحتاجها لرقم صفحة وأي نص تريد إظهاره بجوار رقم الصفحة مثل مبرز القسم أو اسم الوثيقة.
- مع وجود نقطة الإدخال داخل إطار النص الجديد، نفذ إحدى الخطوات التالية:
- اكتب أي نص ليصاحب رقم الصفحة مثل اسم الوثيقة.
- استخدم أمر إدراج مبرز القسم لإضافة نص مخصص إلى مبرز القسم، كما هو موضح في تحديد ترقيم القسم.
- اختر كتابة < إدراج حرف خاص > ترقيم صفحات تلقائياً، إذا كان ترقيم الصفحة التلقائي واقع على صفحة أساسية، فإنها تعرض السابق الخاص بالصفحة الأساسية؛ وفي حالة وقوعها على صفحة وثيقة، فإن ترقيم الصفحة التلقائي يعرض رقم الصفحة؛ أما في حالة لوحة اللصق، فإنها تعرض PB.
- إذا تطلب الأمر، كرر الخطوات من ٢ إلى ٤ لإضافة أرقام الصفحات إلى صفحات إضافية في الأساسي أو حيز الصفحات.
- يكون أمر ترقيم الصفحة التلقائي متاح أيضاً في القائمة المنبثقة أسفل أمر إدراج حرف خاص، ولعرض القائمة المنبثقة، ضع نقطة إدراج النص في الإطار النصي الخاص برقم الصفحة ثم انقر نقرة يميني (في حالة نظام التشغيل Windows) أو اضغط على مفتاح Control مع النقر (في حالة نظام التشغيل OS Mac).

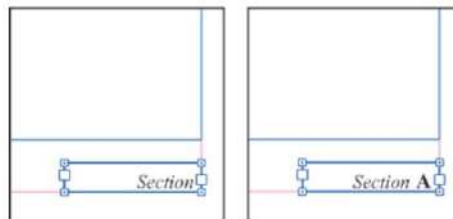

مبرز القسم (على اليسار) ومبرز القسم بمصاحبة مبرز رقم الصفحة (على اليمين)



## التعامل مع النص

النص هو الكتابة المتدفقة عبر وثيقتك، حيث يوفر لك برنامج الأنديزاين كل الأدوات التي تحتاج إليها لإضافة نص للصفحة بمرونة وإتقان . يتيح لك برنامج الأنديزاين إمكانية التعامل مع النسخ، بحيث يمكن المؤلفين والمحريين من العمل في آن واحد مع فئاني إخراج الرسومات في نفس الملفات ، بحيث يتيح لهم إمكانية الإطلاع علي عمل كل منهم وتعقب التغييرات وملائمة النسخ للحصول علي مزيد من المعلومات عن التعامل مع النسخ وإضافات

### إنشاء إطارات النص:

ليس من الضروري إنشاء إطارات نص قبل إضافة النص، حيث أنه عند قيامك بإدراج أو لصق نص، فإن برنامج الانديزاين يقوم تلقائياً بإضافة إطارات بناء على الإعدادات الخاصة بأعمدة الصفحة

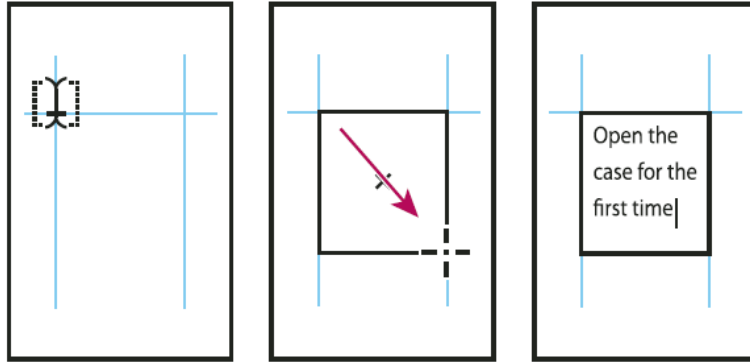

اسحب لإنشاء إطار نص جديد

ولعمل نص اختياري اختر أداة الكتابة **T** ثم اسحب لتعريف عرض وارتفاع إطارا لنص الجديد، استمر في الضغط على مفتاح **Shift** أثناء السحب لضمان تقييد هيئة الإطار على شكل مربع؛ وعندما تتركز الفأرة، تظهر نقطة إدراج النص في هذا الإطار.

- انقر على منفذ المدخل أو المخرج الخاص بإطار نص آخر ثم انقر أو اسحب لإنشاء إطار آخر.
- استخدم الأمر تضمين لتضمين ملف نصي.

• (باستخدام أداة الكتابة **T** ، انقر داخل أي إطار فارغ وإبداء إدراج النص .



## استخدام لوحة التحكم لتنسيق النص

عند تحديد النص أو عند وضع علامة الإدخال في النص، تعرض لوحة التحكم إما كائنات تحكم تنسيق الحرف أو كائنات تحكم تنسيق الفقرة.



لوحة التحكم أ. كائنات تحكم تنسيق الحرف ب. كائنات تحكم تنسيق الفقرة

عرض كائنات تحكم تنسيق الحرف أو الفقرة:

أيقونة كائنات تحكم تنسيق النص **A** أيقونة كائنات تحكم تنسيق الفقرة **¶**

## تنسيق الحروف

لوحة الحروف تحتوي على الخيارات الأساسية لتنسيق الحروف الفردية في وثيقتك. القيم التي تدخلها تصل دقتها ٠,٠٠١ من النقطة.



لوحة الحروف أ. مجموعة الخط ب. نمط الكتابة ج. المسافة بين السطور د. ضبط المسافات

بين الحروف هـ. تحجيم أفقي و. نقل الخط الأساسي ز. قائمة اللوحة ح. حجم الخط ط. ضبط

تجانب الحروف ي. تحجيم رأسي ك. التواء لتغيير اللغة

نفس هذه الخيارات - - - وخيارات أخرى - تظهر عندما تقوم بالنقر على زر كائنات

تحكم تنسيق الحروف في الجانب الأيسر من لوحة التحكم





## تنسيق الفقرات

استخدم لوحة الفقرة للخصائص التي تطبق لفقرة كاملة.



لوحة الفقرة أ. أزرار ضبط ومحاذاة ب. إزاحة أفقية لليمين ج.مسافة بعهد د. مسافة قبل هـ قائمة اللوحة ز. أزاحه أفقية لليساار ح. إزاحة أفقية لليساار للسطر الأول ط. حروف كبيرة لأكثر من سطر

تظهر هذه الخيارات نفسها وغيرها عند النقر على زر كائنات تحكم تنسيق الفقرة في الجهة اليسرى للوحة التحكم. (راجع استخدام لوحة التحكم).  
لتطبيق أي نوع من تنسيق الفقرة، لا تحتاج أن تحدد فقرة ككل تحديد أي كلمة أو حرف، أو وضع نقطة إدراج في الفقرة سيقوم بنفس الدور.  
لتعلم اختصارات لوحة المفاتيح الخاصة بتنسيق الفقرات، راجع حول أوامر لوحة المفاتيح المختصرة.

### لتنسيق الفقرات:

- حدد أداة الكتابة .
- قم بفعل أي من الآتي:
- انقر في فقرة لتحديد موقع نقطة الإدخال.
- قم بعمل تحديد داخل مدى من الفقرات.
- لضبط تنسيق الفقرة لإطارات النص المستقبلية، تأكد أن نقطة الإدراج ليست نشطة ولا شيء محدد.



ملاحظة: عند ضغط Enter أو Return في النص، فإنك تقوم بإنشاء فقرة جديدة بنفس التنسيق كالفقرة السابقة. عندما تقوم بإنشاء إطار نص جديد وتبدأ في الكتابة، فأنت تقوم بإنشاء فقرة تستخدم تنسيق الفقرة الافتراضي لوثيقة.

• قم بتنفيذ واحد من الآتي:

• إذا كان ضرورياً، اختر كتابة < فقرة لعرض لوحة الفقرة.

• إذا كان ضرورياً، اختر كتابة < الجدولة لعرض لوحة الجدولة.

• إذا كانت الخيارات التي تريد لوحة الفقرة ألا تظهرها، اختر إظهار الخيارات من قائمة لوحة الفقرة.

لتنسيق كل النص في مجموعة نصية، استخدم أداة التحديد لتحديد إطار النص، ثم استخدم لوحة الفقرة لتنسيق النص.

• حدد الضوابط

### لتنسيق الحروف:

• حدد أداة الكتابة .

• قم بتنفيذ واحد من الآتي:

• حدد نطاق النص الذي تريد تنسيقه.

• انقر إطار لتنسيق النص التالي الذي تدخله.

• لضبط التنسيق لكل إطارات النص المستقبلية التي سوف تقوم بإنشائها في الوثيقة الحالية ،

تأكد أن نقطة الإدخال ليست نشطة ولا شيء محدد.

• اختر إطار لتطبيق التنسيق على كل النص الموجود بداخله. الإطار يجب أن يكون غير متصل بسلسلة إطارات أخرى.

• قم بتطبيق النمط الذي قمت بإنشائه.

• حدد الخيارات باستخدام لوحة التحكم أو لوحة الحروف. (إذا كانت لوحة الحروف ليست

مرئية بعد ، اختر كتابة < حرف لعرضه).



### خيارات أعمدة إطارات النص:

لتغيير خيارات الأعمدة في إطار النص، استخدم شاشة خيارات إطار النص نفذ إحدى الخطوات التالية:

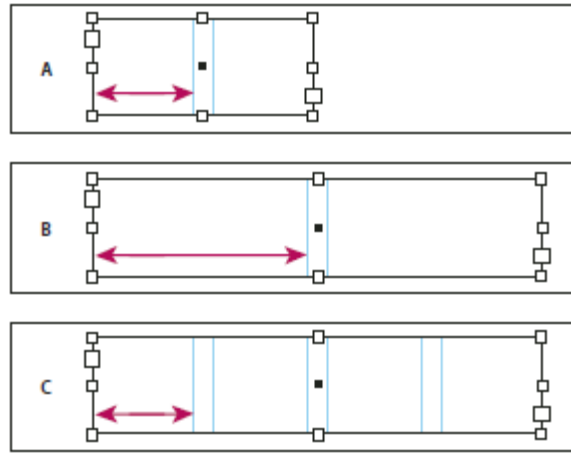

- حدد عدد الأعمدة وحدد عرض كل عمود.
- حدد عمود ذو عرض ثابت للحفاظ على عرض العمود عند تحجيم الإطار؛ عند تحديد هذا الخيار، فإن تحجيم الإطار من الممكن أن يغير عدد الأعمدة ولكن ليس عرضهم؛ لا تقم بتحديد هذا الخيار إذا أردت تغيير عرض الأعمدة عند تحجيم إطار النص.



عمود ذو عرض ثابت

- .A إطار نص أصلي .B إطار نص تم تحجيمه مع عدم تحديد خيار عمود ذو عرض ثابت .C
- إطار نص تم تحجيمه مع تحديد خيار عمود ذو عرض ثابت
- حدد قيمة فاصل الأعمدة لتحديد المسافة بين الأعمدة.

### تحريك وتحجيم إطارات النص :

تستطيع تحريك وتحجيم إطارات النص مستخدماً أداة التحديد  أو أداة التحديد المباشر  أو أداة الكتابة **T** حيث أنه عند استخدام كل أداة الكتابة، يمكنك تحجيم وتحريك أداة النص بدون فقد نقطة إدراج النص الحالية أو النص المحدد.

- استخدام أداة الكتابة **T** واستمر في الضغط على مفتاح **Ctrl-** ثم اسحب أي من مقابض الإطار، إذا استمررت في الضغط على زر الفأرة لمدة ثانية واحدة قبل البدء في السحب، فإن النص سوف يعاد تكوينه أثناء تحجيم الإطار كما في الشكل التالي :

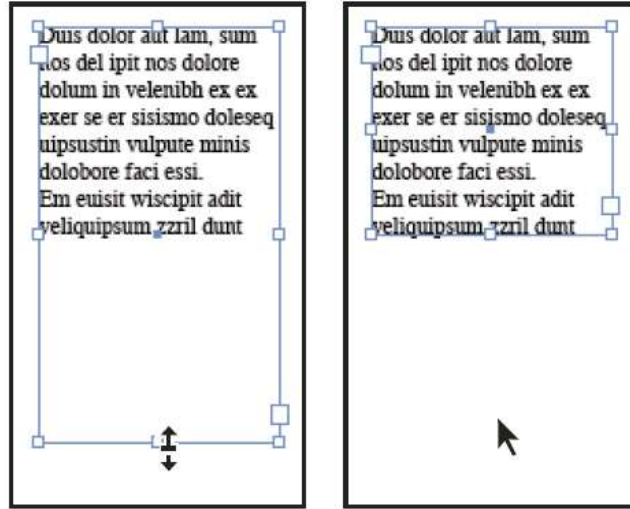

ملاحظة: إذا قمت بنقر إطار النص بدلاً من سحبه، سوف تفقد النص المحدد الخاص بك أو موقع نقطة إدراج النص.

- استخدام أداة التحديد  واسحب أي من مقابض الإطار الواقعة على حدود الإطار؛ استمر في الضغط على مفتاح **Ctrl-** في حالة نظام التشغيل **Windows** أو مفتاح **Command** في حالة نظام التشغيل **MacOS** لتغيير مقاييس النص داخل الإطار.
- (استخدام أداة المقياس واسحب لتحجيم الإطار

### منظومة إطارات النص المرتبطة

من الممكن أن يكون نص الإطار مستقل عن الإطارات الأخرى أو من الممكن أن يتدفق بين منظومة إطارات مرتبطة، من الممكن أن تتواجد الإطارات المرتبطة على نفس الصفحة أو نفس حيز الصفحات أو على صفحة أخرى في الوثيقة، حيث أن عملية ربط النص بين الإطارات تسمى . منظومة النص المرتبطة.

يحتوي كل إطار نص منفذ مدخل ومنفذ مخرج والتي تستخدم في إنشاء الروابط بين إطارات النص؛ في حالة كون منفذ المدخل أو منفذ المخرج فارغ، فإن هذا يمثل بداية أو نهاية مجموعة نصية، أما إذا كان هناك سهم معروض في المنفذ، فإن هذا يوضح أن الإطار مرتبط بإطار آخر، وفي حالة تواجد علامة الجمع باللون الأحمر (+) في منفذ المخرج، فإن هذا يشير إلى أنه هناك كم نص كبير في المجموعة النصية المطلوب أن يتضمن بينما ليس هناك إطارات نص إضافية يمكن أن يتضمن فيها، حيث يسمى هذا النص الإضافي الغير مرئي نص غير ظاهر.

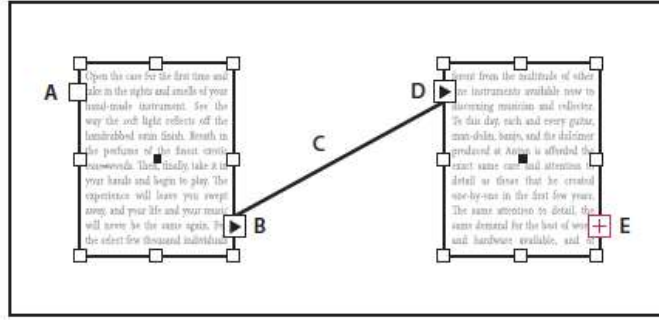

منظومة إطارات مرتبطة A. منفذ المدخل عند بداية المجموعة النصية B. منفذ المخرج يشير إلى الربط مع الإطار التالي C. نص مرتبط D. منفذ المدخل يشير إلى الربط مع الإطار السابق E. منفذ المخرج يوضح وجود نص غير ظاهر

إنشاء منظومة إطارات نص مرتبطة

عند قيامك بإضافة أو حذف نص في منظومة مجموعة نصية مرتبطة، فإن النص يتدفق عبر الإطارات الموجودة حتى يصل إلى نهاية المجموعة النصية؛ (راجع إضافة نص إلى وثيقة)، ومن المحتمل أن تحتاج إلى تحجيم الإطار الأخير أو إنشاء إطار جديد لكي يصبح كل النص مرئي.

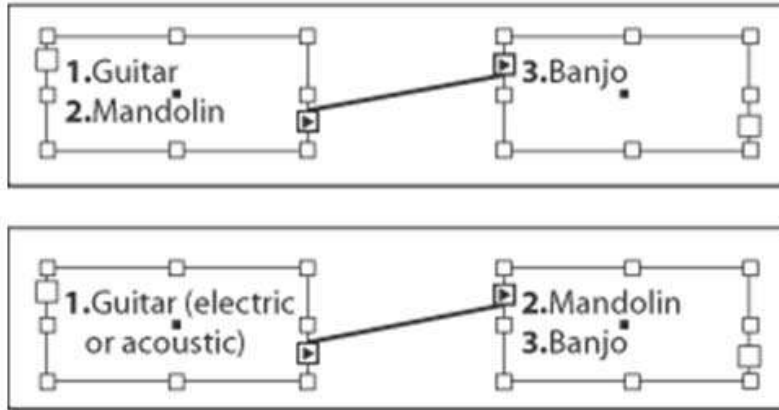

النص الأصلي في منظومة إطارات مرتبطة (الأعلى)، بعد إضافة نص لأول إطار، يعاد تدفق النص إلى الإطار الثاني (لأسفل)

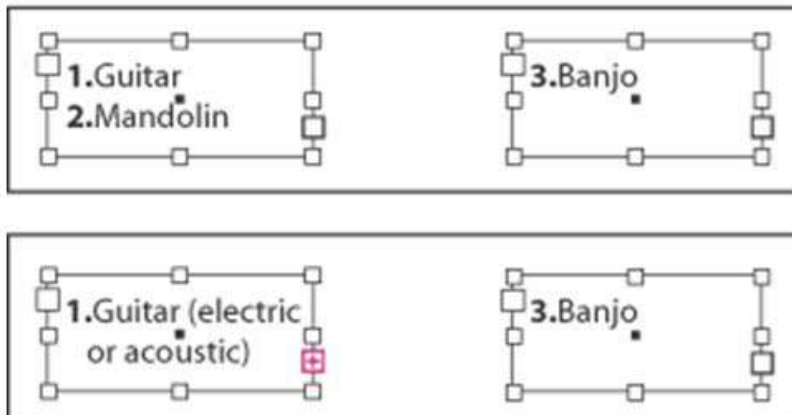



النص الأصلي في إطارات ليست مرتبطة (لأعلى)؛ بعد إضافة نص لأول إطار فإن النص يصبح نص غير ظاهر في الإطار الأول، ولا يتأثر الإطار الثاني (لأسفل) يمكنك ربط منظومة إطارات النص في حالة احتوائها أو عدم احتوائها على نص؛ لعرض صورته مرئية تعبر عن منظومة الإطارات، اختر عرض < إظهار منظومات النص. يمكنك إضافة سطور الربط التلقائية «التكلمة في» أو «التكلمة من» التي تتحكم في تتابع المجموعات النصية المرتبطة عند انتقالها من إطار إلى إطار؛ (راجع إضافة ترقيم تلقائي للصفحات لتتقلات المجموعة النصية)

### إضافة إطار جديد إلى منظومة إطارات:

- باستخدام أداة التحديد ، حدد إطار النص ثم انقر منفذ المدخل أو منفذ المخرج لتحميل أيقونة النص، حيث يمكنك نقر منفذ المدخل من إضافة إطار قبل الإطار المحدد، بينما يمكنك نقر منفذ المخرج من إضافة إطار بعد الإطار المحدد.
  - حدد موقع أيقونة النص المحمل حيث تريد أن يظهر إطار النص الجديد أن يظهر ثم قم بالنقر أو بالسحب لإنشاء إطار نص جديد.
- عندما تكون أيقونة النص المحملة نشطة يمكنك تنفيذ الكثير من الأوامر والحركات، بما في ذلك تقليب الصفحات وإنشاء صفحات جديدة والتكبير والتصغير؛ إذا بدأت بربط إطارين ثم قمت بتغيير رأيك، فإنه يمكنك إلغاء الرابط بنقر أي أداة في صندوق الأدوات، ولن يكون هناك أي فقد في النص.



### إضافة إطار موجود لمنظومات الإطارات :

- باستخدام أداة التحديد ، حدد إطار نص ثم انقر منفذ المدخل أو منفذ المخرج لتحميل أيقونة النص.
- حدد موقع أيقونة النص عبر الإطار الذي تريد الربط معه ، حينئذ تتغير أيقونة النص المحمل إلى أيقونة الرابط.

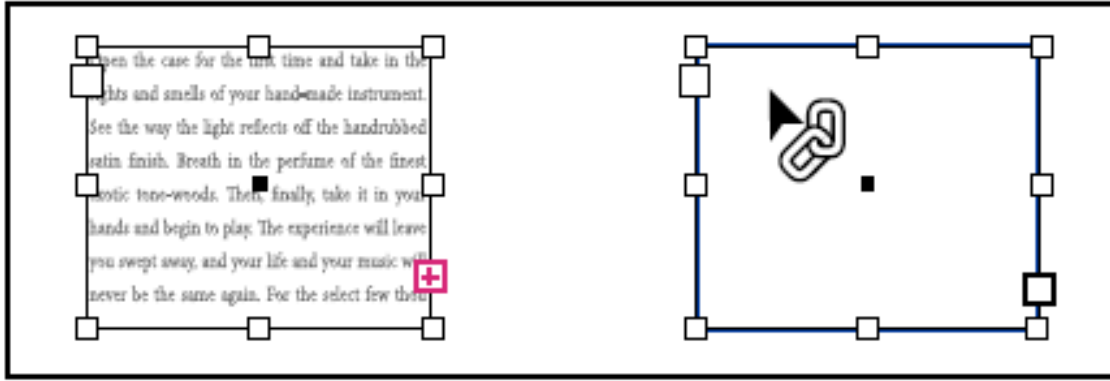

### إضافة إطار موجود إلى منظومة إطارات

- انقر داخل الإطار الثاني لربطه مع الإطار الأول.
- لعرض روابط النص:
- اختر عرض < إظهار منظومات النص.
- باستخدام أي من أدوات التحديد ، حدد أي إطار في المجموعة النصية.
- إذا كنت تود رؤية روابط النص الخاصة بمجموعات نصية مختلفة في نفس الوقت ، اضغط مفتاح Shift أثناء النقر لتحديد إطار من كل مجموعة نصية؛ لإيقاف تشغيل روابط النص اختر عرض < إخفاء منظومات النص

### إضافة إطار داخل تتابع من منظومة الإطارات المرتبطة :

- باستخدام أداة التحديد ، انقر منفذ المخرج في المجموعة النصية حيث النقطة التي تريد إضافة إطار عندها ، عندما تقوم بترك زر الفأرة ، فإنه تظهر أيقونة النص المحمل.
- قم بالسحب لإنشاء إطار جديد أو حدد إطار نص مختلف؛ يقوم InDesign بربط الإطار داخل منظومة من الإطارات المرتبطة تحتوي على المجموعة النصية.

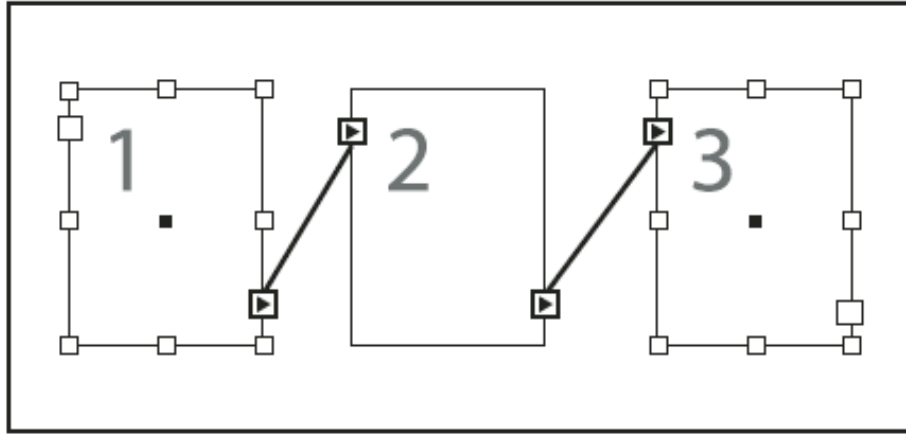
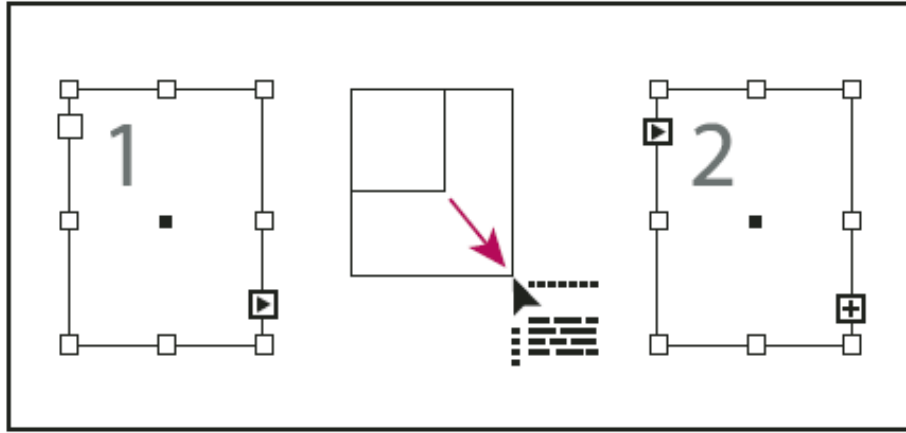

إضافة إطار داخل منظومة إطارات (لأعلى) والنتيجة (لأسفل)

### إلغاء ارتباط إطارات النص:

عندما تقوم بإلغاء ارتباط إطار، فأن هذا يعني إلغاء الروابط بين الإطار وكل الإطارات التابعة له في منظومة الإطارات، وأي من النصوص التي كانت تظهر مسبقاً في الإطارات تصبح غير ظاهرة ( لا يتم حذف النص )، وكل الإطارات التالية له تكون فارغة.

يمكنك أيضاً قص الإطار من منظومة إطارات ولصق الإطار في مكان آخر، حيث يتم حذف الإطار ومعه نسخة من النص، ولكن لا يتم حذف أي نص من المجموعة النصية الأصلية، وعندما تقوم بقص ولصق مجموعة من الإطارات النصية المرتبطة من المنظومة مرة واحدة، فإن الإطارات التي يتم لصقها تحتفظ بالروابط الموجودة بين كل منهم والأخرى، ولكن تفقد روابطها مع المجموعة النصية الأصلية.



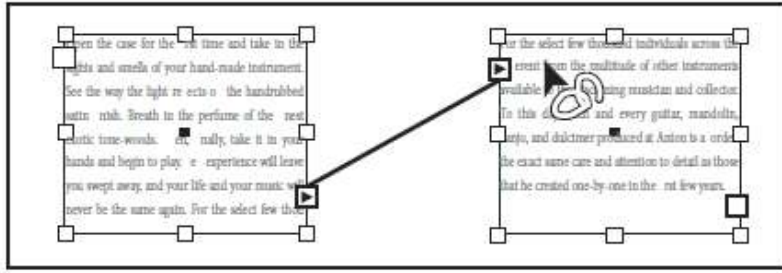

فك ارتباط إطار من منظومة إطارات

### ل فك ارتباط إطارات نصية :

- باستخدام أداة التحديد ، انقر منفذ المدخل أو منفذ المخرج التي تمثل رابط لإطار آخر ، على سبيل المثال ، انقر إما منفذ المخرج لأول إطار أو منفذ المدخل للإطار الثاني.
- قم بتنفيذ إحدى الخطوات التالية:
- حدد وجهة أيقونة النص المحمل عبر الإطار السابق أو التالي لعرض أيقونة عدم الربط انقر في الإطار.
- يمكنك أيضاً نقر منفذ المدخل أو منفذ المخرج نقرًا مزدوجاً لكسر الروابط بين الإطارات لتقسيم مجموعة نصية إلى مجموعتين نصيتين ، قم بقص النص المراد نقله إلى المجموعة النصية الثانية ثم اكسر الروابط الموجودة بين الإطارات ثم قم بلصق النص في أول إطار من المجموعة النصية الثانية.

### حذف إطارات النص :



عندما تقوم بقص إطار نص وهو جزء من منظومة إطارات مرتبطة ، فلا يتم مسح أي نص ، ولكن يصبح النص غير ظاهر أو يتدفق إلى الإطار التالي طبقاً لتتابع الإطارات في المنظومة؛ في حالة ما إذا كان إطار النص غير مرتبط بأي إطار آخر ، فأن كلاً من الإطار والنص يتم حذفهم.

### لحذف إطار النص :

- لتحديد إطار النص قم بتنفيذ إحدى الخطوات التالية:
- باستخدام أداة التحديد ، انقر على الإطار.
- باستخدام أداة الكتابة ، اضغط على مفتاح Ctrl (في حالة نظام التشغيل Windows) أو اضغط على مفتاح Command (في حالة نظام التشغيل OS Mac) ثم انقر على الإطار.
- اضغط على مفتاح الحذف Backspace أو Delete.





## تدفق النص يدوياً أو تلقائياً

عندما يتغير مؤشر الفأرة الخاصة بك ليصبح على شكل أيقونة نص محمل  بعد تضمين نص أو نقر منفذ المدخل أو منفذ المخرج، فإن هذا يعني إنك مستعد لتدفق النص على صفحاتك؛ عندما تضع أيقونة النص المحمل على إطار نص، فإن الأقواس تحوي الأيقونة ؛ عندما تقوم بتغيير موضع أيقونة نص محمل إلى جوار دليل أو محور شبكة، فإن المؤشر الأسود يصبح أبيض .

بالإضافة لذلك فإن الأيقونة من الممكن أن تظهر على هيئة إحدى أي من أشكال ثلاثة طبقاً للطريقة التي حددتها للتحكم في تدفق النص على صفحاتك:

- تدفق النص يدوياً  يضيف النص لإطار واحد في المرة، ويتوقف عن تدفق النص عند نهاية إطار النص أو في نهاية مجموعة من منظومة الإطارات المرتبطة، ويجب عليك إعادة تحميل أيقونة النص لاستكمال تدفق النص.

- تدفق نصف آلي  يعمل مثل تدفق النص يدوياً فيما عدا أن المؤشر يتحول إلى أيقونة نص محمل في كل مرة يصل إلى نهاية الإطار حتى يتم تدفق كل النص داخل وثيقتك.
- التدفق الآلي  يضيف صفحات وإطارات إلى أن يتم تدفق كل النص داخل وثيقتك.

## لتدفق النص يدوياً إطار واحد في المرة:

- استخدم أمر التضمين لتحديد ملف أو انقر منفذ المخرج لإطار النص المحدد.

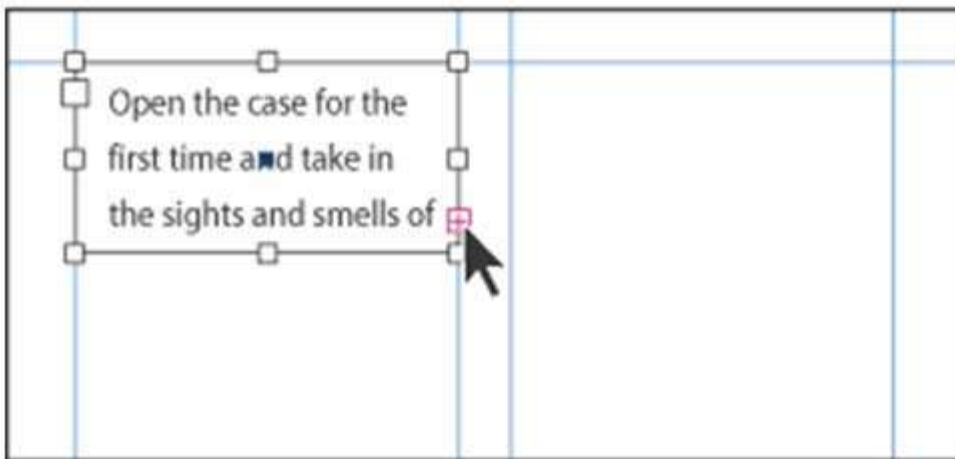

انقر منفذ المخرج للإطار المحدد لتحميل أيقونة النص



- قم بتنفيذ إحدى الخطوات التالية:
- ضع أيقونة النص المحمل في أي مكان داخل الإطار أو المسار الحالي ثم انقر، يتدفق النص داخل الإطار وأي إطارات أخرى مرتبطة به؛ لاحظ أن النص يبدأ في تعبئة الإطار وأي إطارات أخرى مرتبطة به حتى لو قمت بالنقر في عمود آخر.
- ضع أيقونة النص المحمل في عمود لإنشاء إطار نص بعرض هذا العمود، يظهر أعلى الإطار حيث تقوم بالنقر.
- قم بسحب أيقونة النص المحمل لإنشاء إطار نص بعرض وطول المساحة التي حددتها.
- إذا كان هناك نص إضافي سيتم تضمينه، انقر منفذ المخرج ثم أعد الخطوات رقم ١ و ٢ إلى أن يتم تضمين كل النص؛ (راجع إنشاء منظومة إطارات نص مرتبطة).
- ملاحظة: عند تضمين نص في إطار مرتبط بإطارات أخرى، يتدفق النص آلياً عبر الإطارات المرتبطة بغض النظر عن طريقة تدفق النص التي حددتها.

#### لتدفق النص تدفق نصف آلي:

- باستخدام أيقونة نص محمل، اضغط مفتاح Alt (في حالة نظام التشغيل Windows) أو مفتاح Option (في حالة نظام التشغيل OS Mac) أثناء النقر في صفحة أو إطار، يتدفق النص بمعدل عمود في المرة كما في التدفق اليدوي ولكن أيقونة النص المحمل آلياً تقوم بإعادة التحميل آلياً بعد تضمين كل عامود.

#### لتدفق مجموعة نصية بأكملها آلياً:

- أثناء عرض أيقونة النص المحمل، اضغط مفتاح Shift مع تنفيذ إحدى الخيارات التالية:
- انقر أيقونة نص محمل في عمود لإنشاء إطار بعرض هذا العمود، حيث يقوم InDesign بإنشاء إطارات نص جديدة وصفحات وثيقة جديدة إلى أن يتم إضافة كل النص للوثيقة.
- انقر داخل إطار نص مبني على إطار نص أساسي، يتدفق النص داخل إطار صفحة وثيقة آلياً وينشأ صفحات جديدة حسب الحاجة باستخدام خصائص الإطار الأساسي؛



### محاذاة النص:

النص من الممكن محاذاته بحافة واحدة أو الحافتين (أو للداخل) لإطار النص. النص يقال أنه مضبوط عندما تكون المحاذاة من الحافتين. لمحاذاة نص رأسياً داخل إطار نص، راجع محاذاة وضبط النص رأسياً.

يمكنك الاختيار لضبط كل النص في الفقرة بدون السطر الأخير (ضبط لليسار أو ضبط لليمين)، أو يمكنك ضبط النص في فقرة بما في ذلك السطر الأخير (ضبط الكل)؛ عندما يكون فقط حروف قليلة على السطر الأخير، من المحتمل أن تستخدم نهاية خاصة لحرف مجموعة نصية وإنشاء مسافة تسييل



ضبط لليسار (على اليسار) وضبط الكل (على اليمين)

ملاحظة: عندما تقوم بضبط كل السطور لنص باستخدام مؤلف فقرات Adobe، فإن In Design ينقل النص من سطر لسطر، تأكد أن الفقرة تلائم كثافة النص وأن رؤيته مناسبة؛ راجع العمل مع التركيب



## ضبط خصائص إطار النص:

استخدم خيارات إطار نص لتغيير الضوابط مثل عدد الأعمدة في الإطار أو المحاذاة الرأسية لنص داخل إطار أو مسافة الإطار الداخلي والتي تعبر عن المسافة بين النص والإطار.

خيارات إطار النص

عام

خيارات الخط الأساسي

الأعمدة

الرقم: [ 1 ]  
إلحاقه: [ ٤,٢٢٢ ] م  
العرض: [ ٨٥,٥ ] م

عمود ذو عرض ثابت  
 توازن الأعمدة

توزيع المسافات داخلياً

أعلى: [ ٥ ] م  
أسفل: [ ٥ ] م  
يسار: [ ٥ ] م  
يمين: [ ٥ ] م

ضبط رأسي

محاذاة: [ أعلى ]  
حد الفقرة توزيع المسافات: [ ٥ ] م

تجاهل التفاف النص

معاينة

Open the case for the first time and take in the sights and smells of your hand-made instrument. See the way the light reflects off the handrubbed satin finish. Breath in the perfume of the finest exotic tone woods. Then, finally, take it in your hands and begin to play. The experience will leave you swept away, and your life and your music will never be the same again.

For the select few thousand people across the continent playing Anton's it's no mystery why our guitars look and sound so different from the multitude of other instruments available to the discerning musician and collector. To this day, each guitar, mandolin, banjo, and dulcimer produced at Anton is afforded the same care and attention to detail as those he created. Open the case for the first time and take in the sights and smells of your hand-made instrument. See the way the light reflects off the handrubbed satin finish. Breath in the perfume of the finest exotic tone woods. Then, finally, take it in your hands and begin to play. The experience will leave you swept away, and your life and your music will never be the same again.

For the select few thousand people across the continent playing Anton's it's no mystery why our guitars look and sound so different from the multitude of other instruments available to the discerning musician and collector. To this day, each guitar, mandolin, banjo, and dulcimer

discerning musician and collector. To this day, each guitar, mandolin, banjo, and dulcimer produced at Anton is afforded the same care and attention to detail as those he created. Open the case for the first time and take in the sights and smells of your hand-made instrument. See the way the light reflects off the handrubbed satin finish. Breath in the perfume of the finest exotic tone woods. Then, finally, take it in your hands and begin to play. The experience will leave you swept away, and your life and your music will never be the same again.

For the select few thousand people across the continent playing Anton's it's no mystery why our guitars look and sound so different from the multitude of other instruments available to the discerning musician and collector. To this day, each guitar, mandolin, banjo, and dulcimer

قبل (على اليسار) وبعد (على اليمين) ضبط الإطار الداخلي وإنشاء عمودين

- حدد عدد الأعمدة وحدد عرض كل عمود.
- حدد عمود ذو عرض ثابت للحفاظ على عرض العمود عند تحجيم الإطار؛ عند تحديد هذا الخيار، فإن تحجيم الإطار من الممكن أن يغير عدد الأعمدة ولكن ليس عرضهم؛ لا تقم بتحديد هذا الخيار إذا أردت تغيير عرض الأعمدة عند تحجيم إطار النص



## أنشاء نص متوازن للعناوين :

يمكنك ضبط اتزان النص المعرج ضمن الأسطر المتعددة؛ هذه الميزة مفيدة بشكل خاص للعناوين متعددة الأسطر والفقرات المنتصفة؛ يظهر تأثير هذه الميزة فقط في حالة تحديد موحد فقرات Adobe.

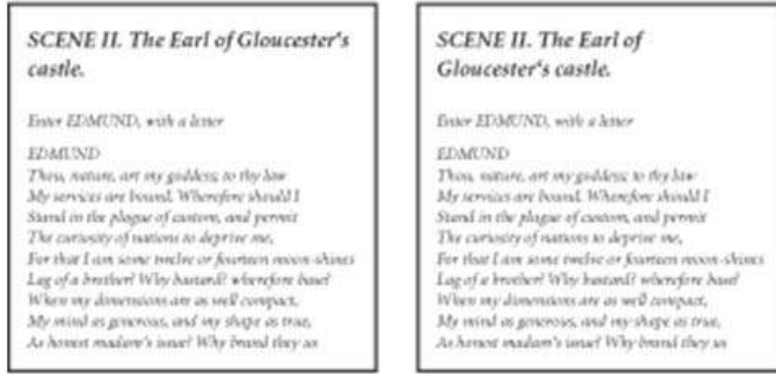

قبل وبعد تطبيق ضبط اتزان الأسطر المعرجة في عنوان

## تحجيم الكتابة :

يمكنك تحديد النسبة بين الارتفاع والعرض للكتابة، نسبة إلى العرض والارتفاع الأصلي للحروف، حيث أن الحروف التي لم يتغير حجمها لها قيمة ١٠٠٪؛ بعض مجموعات الكتابة تحتوي على خط ممتد، حقيقي، الذي يكون مصمم بامتداد أفقي أكبر من نمط الكتابة البسيط؛ يغير التحجيم شكل الكتابة، ولذلك يفضل عامةً استخدام خط مصمم كمختصر أو ممتد، إذا كان متاح. التحجيم يغير شكل الكتابة، ولذلك عامةً يفضل استخدام خط مصمم كمختصر أو ممتد، إذا كان متاح. عندما تقوم بتحجيم إطار نص باستخدام أداة تحجيم، شاشة التحجيم، أو لوحة التحويل، يمكنك تحديد إما أن يكون مظهر النص محجم، أو إما أن تكون خصائص النص مضبوطة



خط محجم أفقياً (على اليسار) وخط ممتد حقيقي (على اليمين)



### لضبط التحجيم الرأسي والأفقي لنص محدد:

في لوحة الحروف، ادخل قيمة رقمية لتغيير نسبة التحجيم الرأسي **IT** أو التحجيم الأفقي



لتحجيم النص بتغيير حجم إطار النص:

قم بتنفيذ أي مما يلي:

- باستخدام أداة التحديد، وبالضغط على مفتاح Ctrl (Windows) أو مفتاح Command (OS Mac)، ثم اسحب زاوية إطار النص لتغيير حجمه.
- باستخدام أداة التحجيم ، قم بتغيير حجم الإطار.

### إنشاء حروف كبيرة لأكثر من سطر

يمكنك إضافة حروف كبيرة لأكثر من سطر لفقرة واحدة أو أكثر الخط الأساسي للحروف الكبيرة لأكثر من سطر تأخذ سطر أو أكثر أسفل الخط الأساسي لأول سطر من الفقرة.

يمكنك أيضاً أن تنشئ نمط حرف يمكن تطبيقه للحروف الكبيرة لأكثر من سطر. على سبيل المثال، يمكنك إنشاء حروف كبيرة طويلة (وتسمى أيضاً حروف كبيرة مرتفعة) بتعيين حرف كبير لسطر واحد وتطبيق نمط يزيد حجم الحرف الأول.



حرف واحد لثلاثة أسطر (يسار)، وخمسة حروف كبيرة لسطرين (يمين)



### لتنسيق الحرف الكبير لأكثر من سطر:

- من لوحة الفقرة أو لوحة التحكم، أدخل عدد السطور **A** لتشير إلى عدد السطور التي تريد الحرف الكبير لأكثر من سطر أن يشغلها.
- لكتابة حرف أو أكثر بحروف كبيرة لأكثر من سطر **Aa** ، أدخل عدد الحروف المكبرة التي تريدها.
- لتطبيق نمط حرف على حرف كبير لأكثر من سطر، اختر حرف كبير لأكثر من سطر وأنماط متداخلة من قائمة لوحة الفقرة، ثم اختر نمط الحرف الذي أنشأته.
- إذا أردت تحجيم ، أو التواء، أو تغيير واجهة الكتابة للحرف الكبير لأكثر من سطر لتأثير مضاف، حدد الحرف أو الحروف وقم بعمل تغييرات التنسيق. على سبيل المثال، إذا كان الحرف الكبير لأكثر من سطر قد تم تغيير نهاية مسار نهاية موقع الكتابة، يمكنك استخدام نقل الخط الأساسي لضبط الوضع.

### إضافة مجددات أعلى وأسفل الفقرات:

- الحدود من خصائص الفقرة التي تنتقل ويتم تحجيمها مع الفقرة على الصفحة. إذا كنت تستخدم حد برؤوس في وثيقتك، من المحتمل أن تريد أن تجعل الحد جزء من تعريف نمط الفقرة.
- الإزاحة للحد العلوي للفقرة يقاس من الخط الأساسي للسطر الأعلى للنص إلى قاعدة الحد.
- إزاحة الحد أسفل الفقرة يقاس من الخط الأساسي للسطر الأخير إلى أعلى الحد.

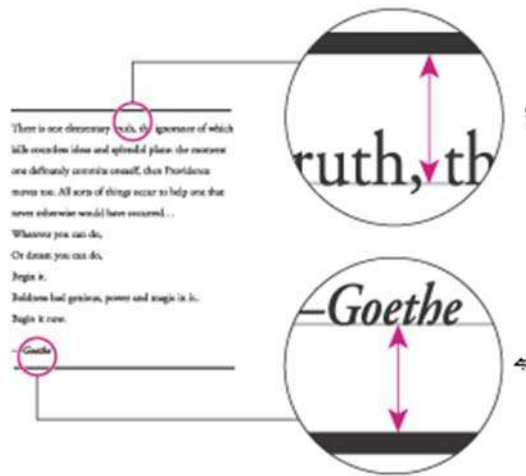

وضع حد الفقرة حد أعلى فقرة ب. حد أسفل فقرة





### لتطبيق حد الفقرة:

- اختر حدود الفقرة من قائمة لوحة الفقرة.
  - أعلى شاشة حد الفقرة، حدد حد لأعلى أوحد لأسفل.
  - حدد تشغيل الحد.
- ملاحظة: إذا أردت كلاً من حد لأعلى وحد لأسفل، تأكد أن تشغيل الحد محدد لكل من حد لأعلى وحد لأسفل.

### تجديد محاذاة الهامش نظرياً:

علامات الترقيم وحروف مثل W يمكن أن تؤدي إلى ظهور الحواف اليمنى أو اليسرى كأنها غير متحاذاة بشكل سليم. محاذاة الهوامش البصرية تتحكم فيما إذا كانت علامات الترقيم (كالنقاط والفواصل والأقواس والكشائد) وحواف الحروف (كالحروف A و W) تتدلى خارج هامش النص، مما يؤدي إلى ظهور محاذاة النص بشكل سليم.

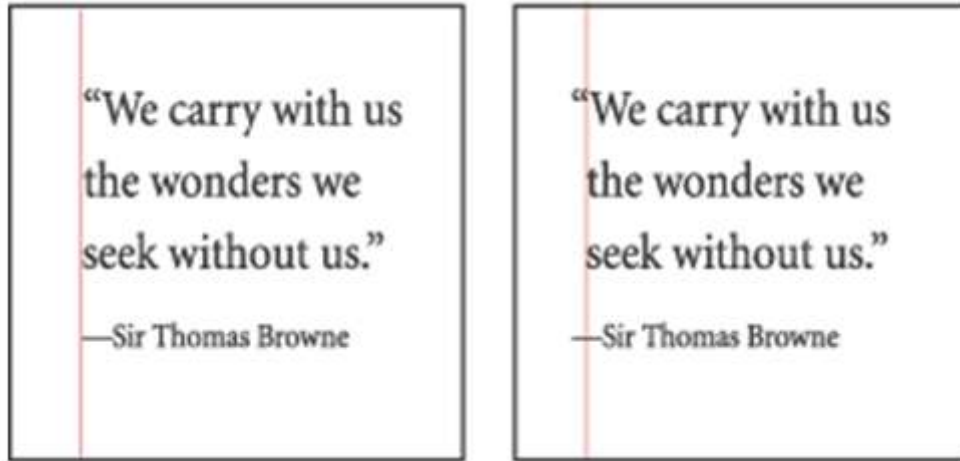

قبل وبعد تطبيق محاذاة الهامش نظرياً

لتجديد محاذاة الهامش نظرياً:

- حدد إطار نص أو انقر أي مكان في المجموعة النصية.
- اختر الكتابة < مجموعة نصية.
- حدد محاذاة الهامش نظرياً.
- حدد حجم خط لضبط المسافة المناسبة لبروز النص خارج الهامش في مجموعتك النصية.
- لأفضل النتائج استخدم نفس الحجم كحجم النص.



### حول الإزاحات الأفقية

الإزاحات الأفقية تحرك النص للداخل من الحواف اليمين واليسار للإطار. استخدم الإزاحات الأفقية للسطر الأول، وليس المسافات أو الجدولة، لإزاحة السطر الأول من الفقرة. الإزاحة الأفقية لأول سطر يتم تحديد موقعها نسبة إلى الإزاحة الأفقية للهامش الأيسر. على سبيل المثال، إذا كانت الحافة اليسرى للفقرة محاذاة أفقياً بمقدار ١ بيكا، ضبط الإزاحة الأفقية للسطر الأول بمقدار ١ بيكا يقوم بمحاذاة السطر الأول للفقرة بمقدار ٢ بيكا من الحافة اليسرى للإطار أو للداخل.

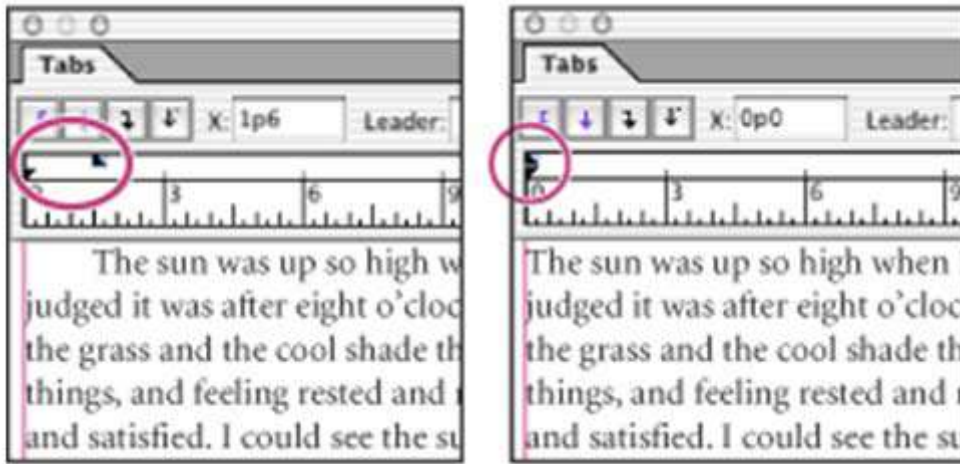

محاذاة أفقية للسطر الأول (على اليسار) وفقرة تمت محاذاتها أفقياً (على اليمين)

### حول ضبط المخطط تلقائياً

عند قيامك بتغيير إعدادات المخطط التي تؤثر على حجم الصفحة أو الهوامش أو الأعمدة وكانت خاصية ضبط المخطط متاحة، فإن هذه الخاصية تستخدم مجموعة من القواعد المنطقية لنقل وتحجيم أدلة وكائنات الصفحة.

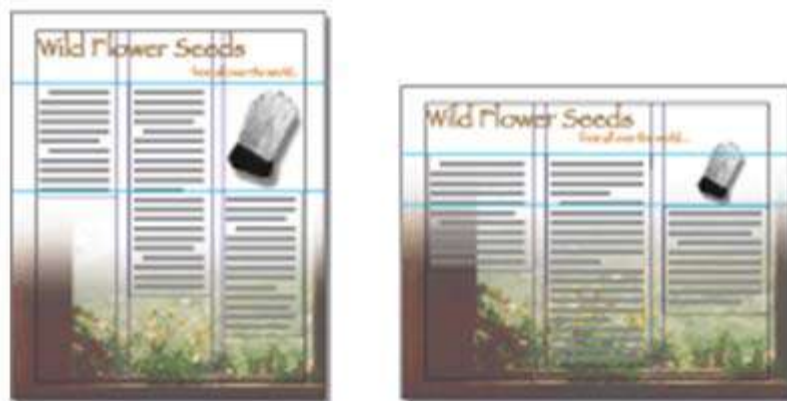



الصفحة المصممة رأسياً للطباعة (على اليسار)، تم تغيير اتجاه الصفحة من أجل العرض على الشاشة، مع إجراء ضبط المخطط تلقائياً باستخدام خاصية ضبط المخطط (على اليمين) يمكنك تعديل القواعد في شاشة ضبط المخطط؛ خاصية ضبط المخطط تحاول تقريب نسب المخطط القديم للمخطط الجديد بعمل الآتي:

- إعادة ضبط أدلة الهوامش مع المحافظة على عرض الهوامش، وفي حالة تغيير حجم الصفحة، تتحرك أدلة الأعمدة والمسطرة وذلك للحفاظ على مسافات تناسبية من حواف الصفحة أو الهوامش أو أدلة الأعمدة.

- إضافة أو إزالة أدلة الأعمدة في الجانب الأيمن للصفحة، إذا كان المخطط الجديد يحدد عدد مختلف من الأعمدة.

- نقل الكائنات التي تمت محاذاتها مسبقاً لأي هامش أو عمود أو دليل المسطرة أو لأي دليلين متعامدين، حتى تبقى الكائنات مرتبطة مع هذه الأدلة إذا تحركت الأدلة أثناء ضبط المخطط.

- التحجيم النسبي للكائنات التي تمت محاذاتها من قبل بالنسبة لدليلي هوامش أو أعمدة أو مسطرة متوازيين أو لأدلة على الجوانب الثلاثة وذلك حتى تبقى الكائنات مرتبطة مع الأدلة إذا تحركت الأدلة أثناء ضبط المخطط.

- تحريك الكائنات لإبقائهم في نفس المواقع بالنسبة لبعضهم البعض على الصفحة في حالة تغيير حجمها.

### استخدام المبرز:

يقوم In Design بإدراج مبرز في النص لعناصر مثل مدخلات الفهارس وعلامات تمييز XML ونص الارتباط التشعبي والروابط، علماً بأن هذه المبرزات ليس لها عرض ولا تؤثر على تكوين النص، ويمكنك تحديد هذه المبرزات وإجراء عمليات القص والنسخ أو الحذف عليها؛ يستخدم InDesign موضع المبرز لإنتاج إشارة مرجعية دقيقة أو مرجع لصفحة في جدول محتويات أو فهرس أو ملفات PDF المصدر.



Growth in production of custom hand-made guitars by year:

1996	1997	1998
12	36	89

Growth in production of custom hand-made guitars by year: ¶

» 1996 » 1997 » 1998 ¶  
» 12 » 36 » 89#

يمكنك عرض كل المبرزات مرة واحدة أو عرض مبرزات الارتباط التشعبي والنص ذو علامات التمييز فقط، ويمكنك كذلك عرض المبرزات في محرر المجموعات النصية، حيث يتم عرض المبرزات بحجم أكبر مما يسهل من التعرف عليهم. (راجع عن محرر المجموعة النصية.)

ملاحظة: عند قيامك بتحديد كلمة، فإن كل المبرزات الخاصة بها سوف يتم تحديدها أيضاً، تذكر هذا عندما تقوم بعمليات قص أو نسخ أو حذف نص.

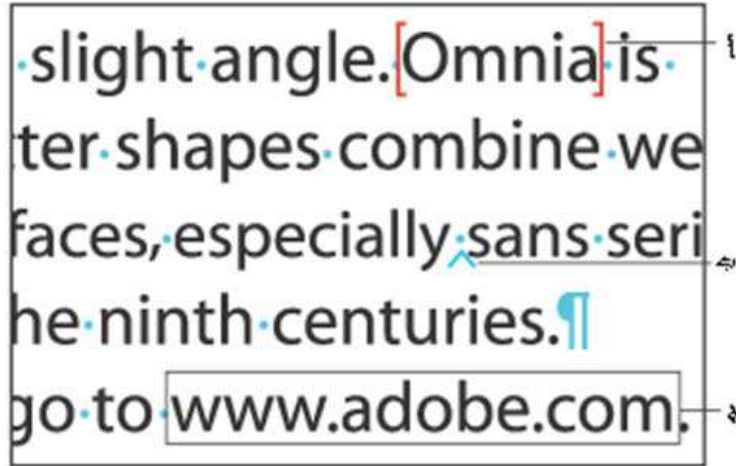

أنواع المبرزات أ. نص ذو علامات تمييز ب. مبرز فهرس ج. ارتباط تشعبي

### لعرض كل المبرزات:

اختر كتابة < إظهار الحروف المختلفة.

لعرض مبرزات الارتباط التشعبي فقط:

اختر عرض < إظهار الارتباطات التشعبية.



لعرض مبرزات النص ذو علامات التمييز فقط:

اختر عرض < هيكل > إظهار مبرزات علامات التمييز.

لتحديد مبرز:

• اختر كتابة < إظهار الحروف المخفية.

• ضع نقطة الإدراج بجوار المبرز.

• مع الضغط على مفتاح Shift اضغط على مفتاح سهم يمين أو مفتاح سهم يسار لتحديد المبرز.

يمكنك أيضاً تحديد موضع المبرز باستخدام عدة طرق مختلفة، على سبيل المثال، يمكنك

تحديد موضع مبرز فهرس بتحديد الخيار انتقل إلى المبرز المحدد من خلال قائمة لوحة

الفهرس.

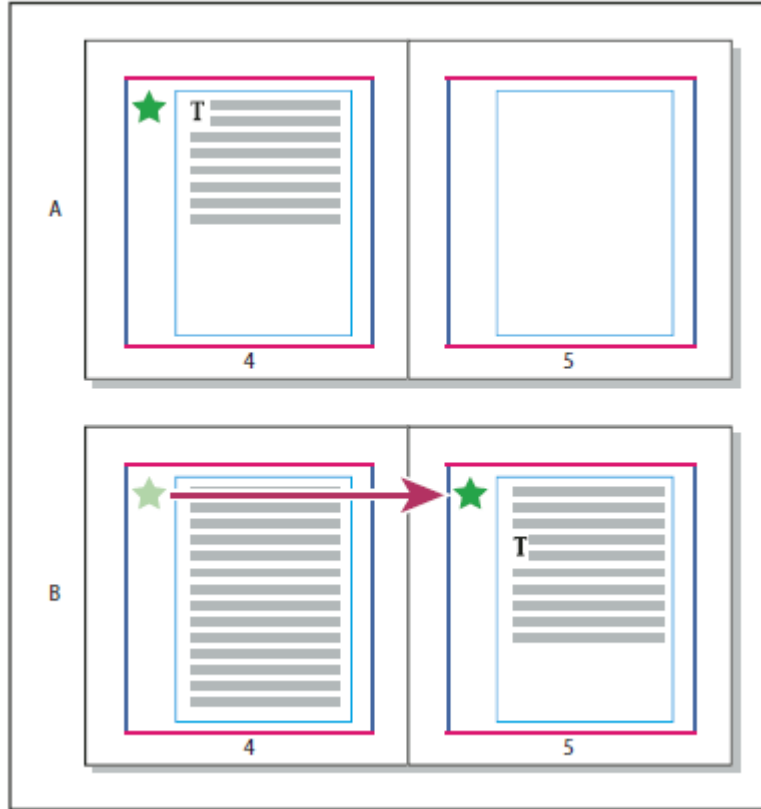

استخدام مسافة تسييل مع النص المضبوط

- استخدام مسافة تسييل يضيف كمية متغيرة من المسافة لآخر سطر لفقرة مضبوطة كلية-
- بين الكلمة الأخيرة وحرف نهاية مجموعة نصية من خط زخرفي. في الاستخدام مع النص الغير مضبوط، مسافة التسييل تظهر كمسافة كلمة عادية. للنص المضبوط، فهي تقوم بالامتداد لامتصاص كل مسافة الزيادة المتاحة على السطر الأخير. باستخدام مسافة التسييل



يمكن أن يقوم بعمل فرق كبير بطريقة أن الفقرة ككل يتم تنسيقها عن طريق مؤلف Adobe لل فقرات.

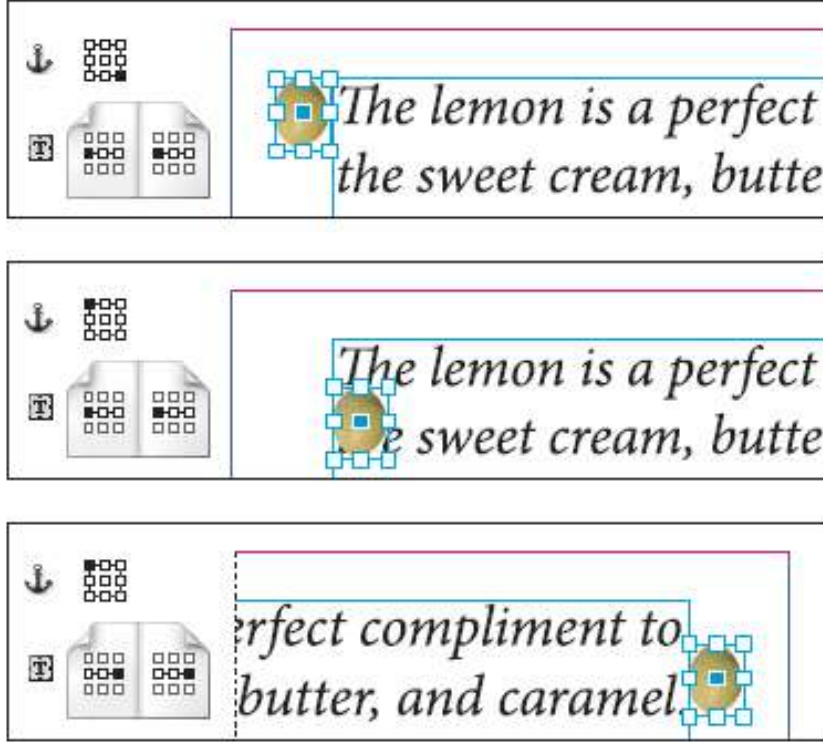

قبل وبعد إضافة حرف مسافة تسييل

### لإدخال مسافة تسييل:

- باستخدام أداة الكتابة، انقر مباشرة من خط لحرف من نهاية مجموعة نصية.
  - اختر الكتابة < إدراج مسافة بيضاء > مسافة تسييل.
- ملاحظة: تأثير مسافة التسييل لن تكون ظاهرة حتى تقوم بتطبيق خيار ضبط كل السطور للفقرة.

### لوحة الطبقات

تقوم لوحة الطبقات بعرض الطبقات مع جعل الطبقة الأمامية تظهر في أعلى اللوحة، ويمكنك استخدام اللوحة لإنشاء وحذف طبقات وإخفائهم وإقفالهم ودمجهم وتحديد الخيارات التي تحدد كيفية إظهار وطباعة الطبقات، كما يمكنك تغيير ترتيب تتابع الطبقات ونقل الكائنات من طبقة لأخرى.

تخيل الطبقات كورقة شفافة متتابعة فوق بعضها البعض؛ إذا كانت الطبقة لا تحتوي على أي كائنات، فإنه يمكنك رؤية أي كائنات واقعة على طبقات خلفها من خلالها.



وثيقة والطبقات الخاصة بها

ملاحظة: الكائنات على الصفحات الأساسية تظهر أسفل كل طبقة، ولذلك فإن الكائنات الأساسية من الممكن أن تظهر أمام كائنات صفحة الوثيقة إذا كانت الصفحة الأساسية واقعة على طبقة علوية. (راجع حول العناصر الأساسية وترتيب التتابع والطبقات). تحتوي الطبقات على كل صفحات الوثيقة متضمنة الصفحات الأساسية، على سبيل المثال، إذا قمت بإخفاء طبقة ١ أثناء قيامك بتحرير صفحة ١ في وثيقتك فإن الطبقة تظل مخفية على كل الصفحات إلى أن تقرر إظهارها مرة أخرى.





لوحة الطبقات أ. الطبقة المستهدفة للكائن الجديد التالي ب. إظهار/إخفاء (حالياً مرئي) ج. طبقة مخفية (أيقونة العين مخفية) د. إقفال/فك إقفال (حالياً مقفل) هـ. طبقات محددة لتنفيذ الأمر التالي و. طبقات تحتوي على كائنات محددة ز. زر طبقة جديدة ح. سلة المهملات

### إضافة كائنات إلى الطبقات:

أي كائن جديد يتم وضعه على الطبقة المستهدفة والتي يتم عرض أيقونة القلم بجوارها في لوحة الطبقات، حيث أن استهداف طبقة يؤدي إلى تحديدها أيضاً، وفي حالة ما إذا تم تحديد أكثر من طبقة فإن استهداف واحدة منهم لا يغير التحديد ولكن استهداف طبقة خارج نطاق الطبقات المحددة يلغي تحديد الطبقات الأخرى.

يمكنك إضافة كائنات للطبقة المستهدفة بأي من الطرق التالية:

• إنشاء كائنات جديدة باستخدام أداة الكتابة أو أدوات الرسم.

• إدراج أو تضمين أو لصق نص أو رسومات.

• تحديد الكائنات على طبقات أخرى ثم نقلهم لطبقة جديدة؛ (راجع تحديد ونقل ونسخ الكائنات على الطبقات).

لا يمكنك رسم أو إدراج ملف على طبقة مخفية أو مقفلة، وعندما تختار أداة رسم أو أداة كتابة أو إدراج ملف وتكون الطبقة المستهدفة مخفية أو مقفلة فإن المؤشر يتغير إلى أيقونة قلم رصاص مشطوب عندما يتم توجيهها على شاشة الوثيقة؛ قم بإظهار أو عدم إقفال الطبقة المستهدفة أو استهداف طبقة مرئية وغير مقفلة، وإذا اخترت تحرير < لصق عندما تكون الطبقة المستهدفة مخفية أو مقفولة، فإن رسالة تحذيرية تخيرك بين إظهار أو عدم إقفال الطبقة المستهدفة.

### لاستهداف طبقة للكائن التالي الجديد:

انقر طبقة في لوحة الطبقات لاستهدافها، وسوف تظهر أيقونة القلم على الطبقة التي قمت بنقرها ويتم إبراز الطبقة أيضاً لتعبر عن كونها مستهدفة.



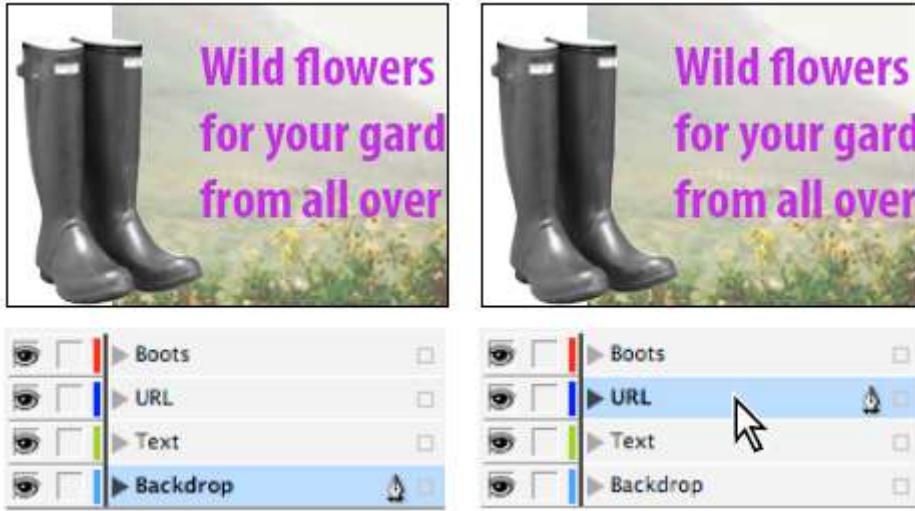

تغيير الطبقة المستهدفة للكائن الجديد التالي

ملاحظة: عندما تقوم بوضع أو لصق نص أو رسومات داخل إطار على طبقة مختلفة، فإن النص أو الرسومات تنتقل إلى طبقة الإطار لأنها ستكون محتواه في الإطار.

### تحديد ونقل ونسخ الكائنات على الطبقات

في الوضع الافتراضي، يمكنك تحديد أي كائن على أي طبقة؛ في لوحة الطبقات، فإنه يتم استخدام النقاط لإبراز الطبقات التي تحتوي على كائنات محددة؛ يساعدك لون تحديد الطبقة على تعريف طبقة الكائن، ولتجنب تحديد كائنات على طبقة معينة، قم بإقفال الطبقة. لتحديد كل الكائنات على طبقة معينة:

اضغط على مفتاح Alt (في حالة نظام التشغيل Windows) أو Option (في حالة نظام التشغيل OS Mac) أثناء نقر طبقة في لوحة الطبقات.

لنقل أو نسخ كائنات إلى طبقة أخرى:

• باستخدام أداة التحديد، حدد واحد أو أكثر من الكائنات على صفحة وثيقة أو صفحة أساسية.

• في لوحة الطبقات، نفذ إحدى الخطوات التالية:

• لنقل كائنات محددة إلى طبقة أخرى، قم بسحب النقطة الملونة الواقعة على الجانب الأيمن لقائمة الطبقات إلى الطبقة الأخرى؛ لنقل الكائنات المحددة إلى طبقة مخفية أو مقفلة،

اضغط مفتاح Ctrl (في حالة نظام التشغيل Windows) أو Command (في حالة نظام التشغيل OS Mac) عندما تقوم بسحب النقطة الملونة.

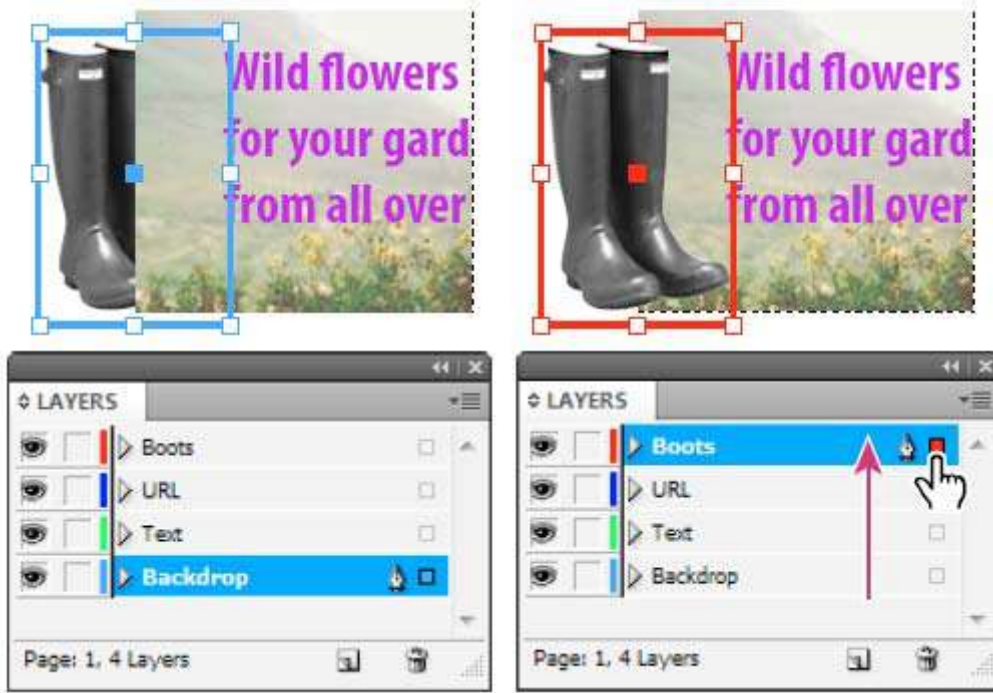

نقل كائن إلى طبقة جديدة

• لنسخ كائنات محددة لطبقة أخرى، اضغط مفتاح Alt (في حالة نظام التشغيل Windows) أو Option (في حالة نظام التشغيل OS Mac) عندما تقوم بسحب النقطة الملونة الواقعة على الجانب الأيمن لقائمة الطبقات إلى الطبقة الأخرى؛ لنسخ الكائنات المحددة إلى طبقة مخفية أو مقفلة، اضغط مفتاحي Alt+Ctrl (في حالة نظام التشغيل Windows) أو Option+Command (في حالة نظام التشغيل OS Mac) عندما تقوم بسحب النقطة الملونة.

تغيير ترتيب الطبقات

قم بتغيير ترتيب تتابع الطبقات في وثيقتك بإعادة ترتيب الطبقات على لوحة الطبقات، حيث أن إعادة ترتيب الطبقات يغير من ترتيب الطبقات على كل صفحة وليس فقط على حيز الصفحات المستهدف.

**تغيير ترتيب الطبقات:**

في لوحة الطبقات، قم بسحب طبقة لأعلى أو لأسفل في القائمة، كما يمكنك أيضاً سحب طبقات متعددة محددة.

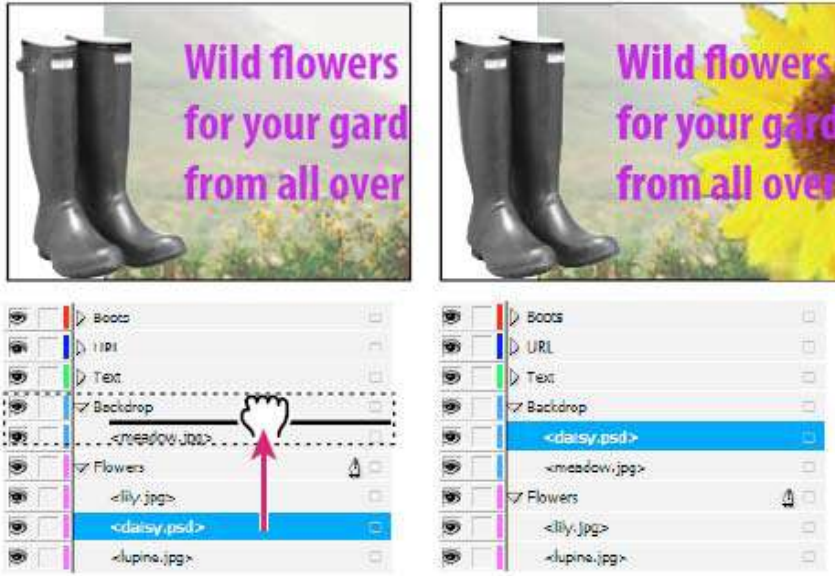

## إعادة ترتيب الطبقات

## استخدام أدوات التصغير والتكبير :

نستطيع استخدام أداة التصغير والتكبير 🔍 لزيادة وانقاص نسبة عرض المستند ويتم ذلك باختيار أداة التقريب من مربع الأدوات وتوضع فوق الصورة نلاحظ ظهور إشارة ( + ) وسط الأداة ثم يتم النقر مرة واحدة يتغير العرض إلى النسبة التالية - وكذلك يتم ذلك عند تصغير الصورة كما في الشكل التالي :

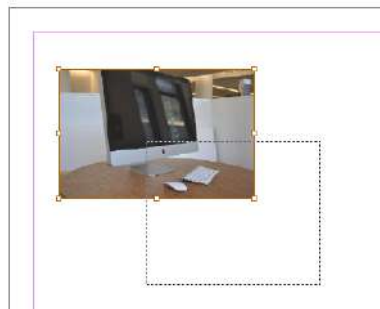

## التفاف النص

يمكنك عمل التفاف للنص حول أي كائن سواء كان إطارات نص أو رسومات مدرجة أو أي كائن تم رسمه من خلال In Design، وعندما تقوم بتنفيذ أمر التفاف النص حول أي كائن سوف يقوم In Design تلقائياً بإنشاء حدود حول الكائن لكي تمنع تدفق النص عبره، والكائن الذي تلتف حوله النصوص يسمى كائن داخل النص .  
بصرف النظر عن نوع الكائن أو طريقة الالتفاف التي تستخدمها، فإنه يمكنك دائماً أن تقوم بعملية ضبط حدود التفاف النص يدوياً.

### ١- التفاف نص حول كائنات بسيطة

لضبط قيم خيارات التفاف النص الافتراضية لكل الكائنات الجديدة عليك بإلغاء تحديد كل الكائنات ثم ضبط الخيارات التالية.

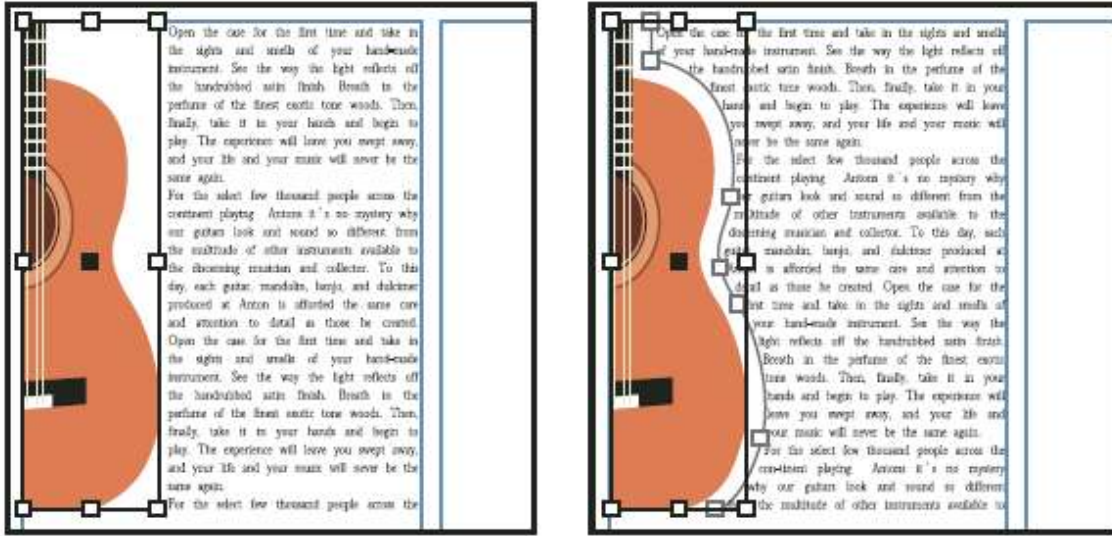





الالتفاف حول مربع التحديد (يسار) والالتفاف حول شكل الكائن (يمين)

### ٢- لتطبيق التفاف النص حول كائن:

• إذا تطلب الأمر عليك باختيار نافذة < الكتابة والجداول < التفاف النص لعرض لوحة التفاف النص.



- استخدم أداة التحديد  أو أداة التحديد المباشر  ، وحدد إطار دائماً للصورة التي ترغب في التفاف النص حولها.
- في لوحة التفاف النص انقر الزر الخاص بتحديد شكل التفاف النص المطلوب:
- يقوم خيار التفاف النص حول مربع التحديد  بإنشاء التفاف مستطيل الشكل ويتم تحديد عرضه وطوله من خلال مربع تحديد الكائن المحدد.
- يقوم خيار التفاف النص حول شكل كائن  وكذلك يعرف بالالتفاف محيط الشكل ، بإنشاء حدود التفاف النص مكافئة لشكل الإطار الذي قمت بتحديدك (ذات قيم إزاحية أكبر أو أقل من التي قمت بتحديدك ) ، وللحصول على مزيد من المعلومات عن تحديد خيارات محيط الشكل؛ راجع التفاف نص حول رسومات مدرجة.

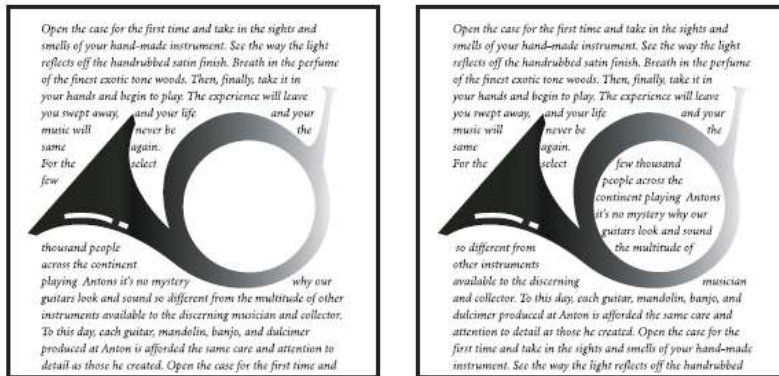

تضمين الحواف الداخلية في حالة إيقاف (يسار) وفي حالة تشغيل (يمين)

- يمنع خيار كائن متحرك  النص من الظهور في المنطقة الواقعة على يمين أو يسار الإطار.



• يجبر خيار اقفز للعمود التالي  الفقرة المحيطة على الانتقال إلى أعلى عمود أو إطار النص التالي كما في الشكل

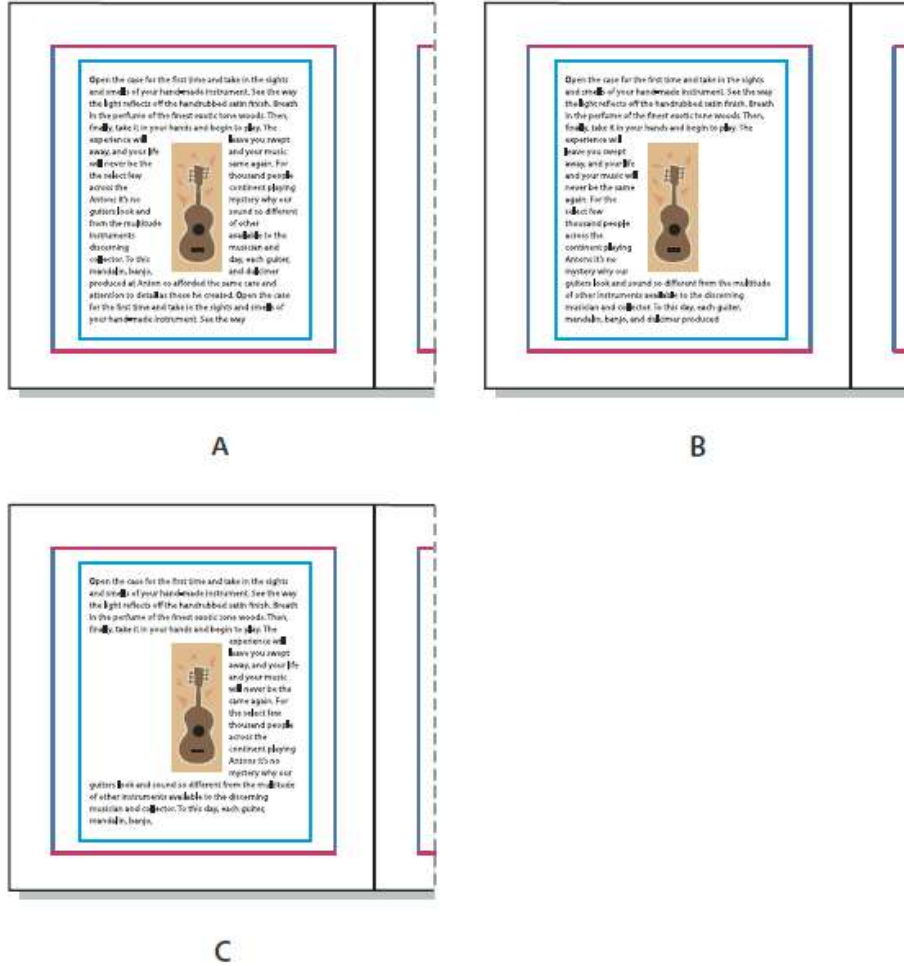

A ضبط التفاف النص من ثلاث جهات B ظهور النص على يسار الكائن C ظهور النص على يمين الكائن

• لتحديد قيم إزاحة التفاف النص، اكتب مسافات الإزاحة، حيث أن القيم الموجبة تحرك التفاف النص بعيداً عن حواف الإطار بينما القيم السالبة تضع حدود التفاف النص داخل نطاق حواف الإطار.

لتطبيق التفاف النص على عناصر الصفحة الأساسية اضغط على مفتاحي Shift+Ctrl (في حالة نظام التشغيل Windows) أو Shift + Command (في حالة نظام التشغيل Mac OS) وانقر العنصر على صفحة الوثيقة؛ قم بتطبيق التفاف النص على الصورة المحددة على صفحة الوثيقة.



## المسارات المدرجة والقنوات الأولية

المسار المدرج هو المسار الذي يتم تضمينه مع الرسومات، حيث أن الاستخدام الأكثر شيوعاً للمسار المدرج هو مسار القص الذي يحذف خلفية رسم؛ في تطبيق Photoshop، يمكنك رسم المسارات باستخدام أداة القلم وحفظهم في لوحة المسارات.

القناة الأولية هي قناة غير مرئية تحدد المساحات الشفافة للرسم، ويتم تخزينها داخل رسمة تحتوى على قنوات RGB أو CMYK؛ القنوات الأولية شائعة الاستخدام في تطبيقات مؤثرات الفيديو؛ يمكنك إنشاء القنوات الأولية باستخدام خصائص حذف الخلفية في Adobe Photoshop مثل أقتعة الطبقة أو لوحة القنوات أو ماسح الخلفية أو الماسح السحري.

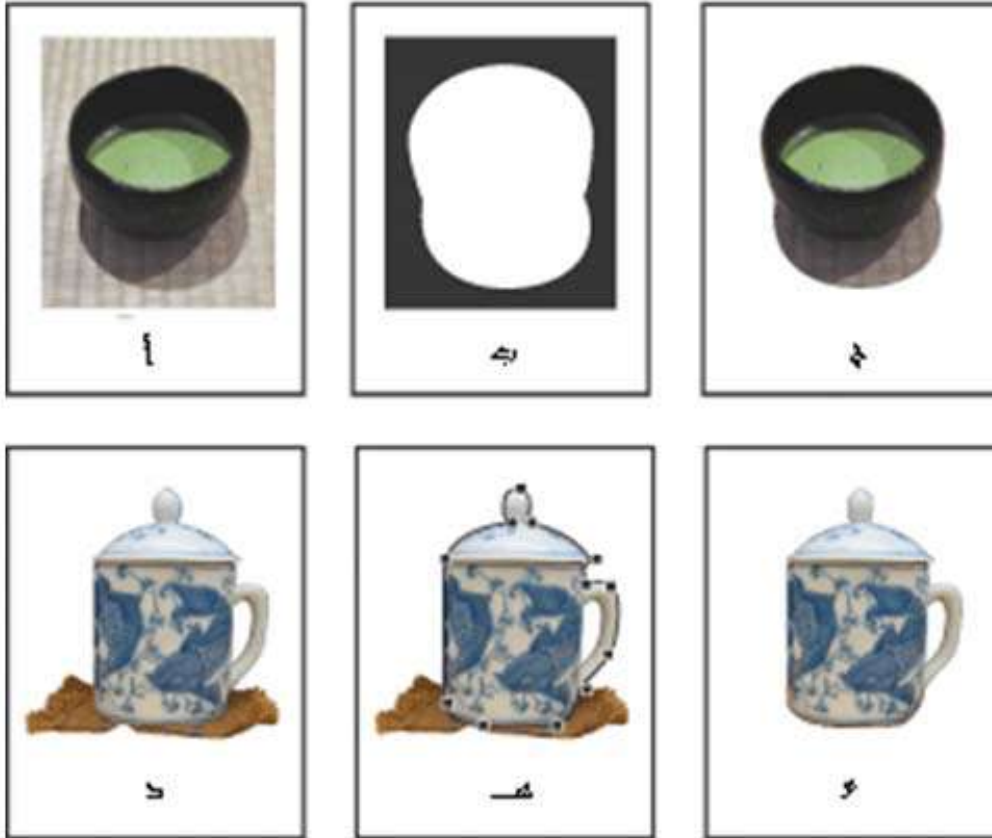

نتائج استخدام القنوات الأولية والمسارات المدرجة أ. الرسمة الأصلية ب. القناة الأولية ج. الرسمة المدرجة د. الرسمة الأصلية هـ. رسمة مع مسار مدرج و. الرسمة المدرجة



### استخدام مسارات القص لحذف الخلفيات من الرسومات المدرجة

يستخدم In Design مسار القص أو القناة الأولية المتضمنة مع الرسومات المدرجة ذات تنسيق EPS أو تنسيق TIFF أو رسومات Photoshop؛ في حالة ما إذا كانت الرسومات المدرجة تحتوي على أكثر من مسار مدرج أو قناة أولية، فإنه يمكنك اختيار أي مسار أو قناة أولية لاستخدامها في عمل مسار قص، مما يمنحك مرونة قصوى في إنشاء خلفيات شفافة للرسومات المدرجة.

إذا أردت حذف الخلفية من الرسمة التي لم يتم حفظها متضمنة مسار القص، فإنه يمكنك فعل ذلك تلقائياً باستخدام خيار اكتشاف الحواف في شاشة أمر مسار القص، حيث يخفى خيار اكتشاف الحواف المساحات الأفتح أو الأعمق من الصورة لتعمل بطريقة مثلى عندما يتم ضبط الرسمة تجاه خلفية مصمتة سوداء أو بيضاء.

إذا لم تكن تريد لـ In Design استخدام مسارات القص المحفوظة مع الرسومات، يمكنك إغلاق إنشاء الإطار من خيار مسار القص.



أسلوب جيد (على اليسار) وأسلوب سيء (على اليمين) لمسار القص التلقائي





### لإنشاء مسار القص باستخدام القنوات الأولية المدرجة أو خيار اكتشاف الحواف تلقائياً:

- حدد رسمة مدرجة واختر كائن < مسار القص.
- اختر إحدى الخيارات التالية من خلال قائمة الكتابة:
- لإنشاء مسار قص يخفي أي من الدرجات الفاتحة أو الغامقة من الصورة، اختر اكتشاف الحواف؛ في الوضع الافتراضي، يتم استبعاد الدرجات الأفتح، ولاستبعاد الدرجات الأعمق، قم بتحديد الخيار عكس.
- لإنشاء مسار قص من قناة أولية تم حفظها مع رسمة، اختر قناة أولية ثم اختر القناة التي تريد استخدامها من قائمة ألفا؛ إن لم تكن قائمة ألفا متاحة، فإن هذا يعني أنه لم يتم حفظ أي قنوات أولية مع الرسمة؛ يتعرف InDesign تلقائياً على الشفافية الافتراضية (خلفية لوحة الشطرنج) كقناة أولية؛ إذا كانت للرسمة خلفية معتمة، فإنه يجب استخدام Photoshop لحذف الخلفية أو إنشاء وحفظ قناة أولية أو أكثر مع الرسمة.
- يمكنك أيضاً اختيار قناة افتراضية من خلال شاشة خيارات إدراج الصور عند إدراج ملف Photoshop؛ فإذا اخترت قناة افتراضية عند إدراج ملف Photoshop، سوف يتم حصد الصورة فعلياً حسب القناة الافتراضية التي تم اختيارها.
- حدد الخيارات التالية ثم انقر موافق:

### الحد الفاصل

اكتب قيمة أو اسحب المنزلق لتحديد قيمة البيكسل الأعمق الذي يعرف مسار القص الناتج، حيث أن زيادة هذه القيمة تجعل الكثير من البيكسل أكثر شفافية عن طريق زيادة نطاق القيم الفاتحة المضافة إلى المساحة المخفية، ابتداءً من ٠ (أبيض)؛ على سبيل المثال، إن كنت ترغب في حذف الظل المسقط الخفيف عند استخدام اكتشاف الحواف، حاول زيادة الحد الفاصل حتى يختفي الظل؛ إن كانت البيكسل الفاتحة المفترض أن تكون مرئية، غير مرئية فإن هذا يعني أن قيمة الحد الفاصل كبيرة جداً.

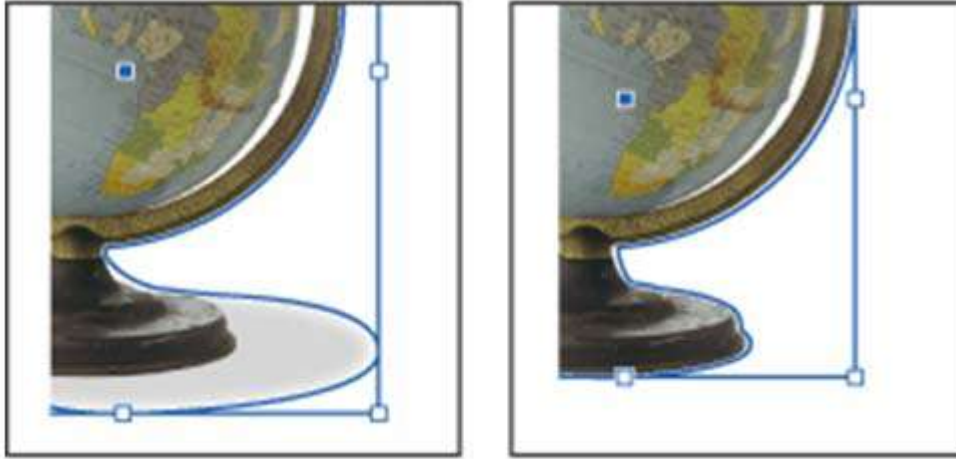

مستوى الحد الفاصل عند ٢٥ (يسار) و ٥٥ (يمين)

### السماحية

اكتب قيمة أو اسحب المنزلق لتحديد مدى تشابه قيمة درجة تفتيح البيكسل لقيمة الحد الفاصل قبل إخفاء البيكسل بواسطة مسار القص؛ يمكن الاستفادة من زيادة قيمة السماحية في حذف الأخطاء الغير مرغوب فيها والنتيجة عن البيكسل الشاردة الغامقة ولكن أقرب من قيمة درجة التفتيح لقيمة الحد الفاصل؛ عادة ما تنشئ القيم العليا من السماحية مسار قص أكثر سلاسة ومرونة عن طريق زيادة نطاق القيم الأقرب لقيمة السماحية التي تشتمل على البيكسل الغامقة الشاردة، ويعتبر إنقاص قيمة السماحية مثل تضيق مسار القص حول اختلافات بسيطة في القيم؛ قيم السماحية المنخفضة تنشئ مسار قص أكثر خشونة بإضافة نقاط الرابط التي تجعل طباعة الصورة أكثر صعوبة.

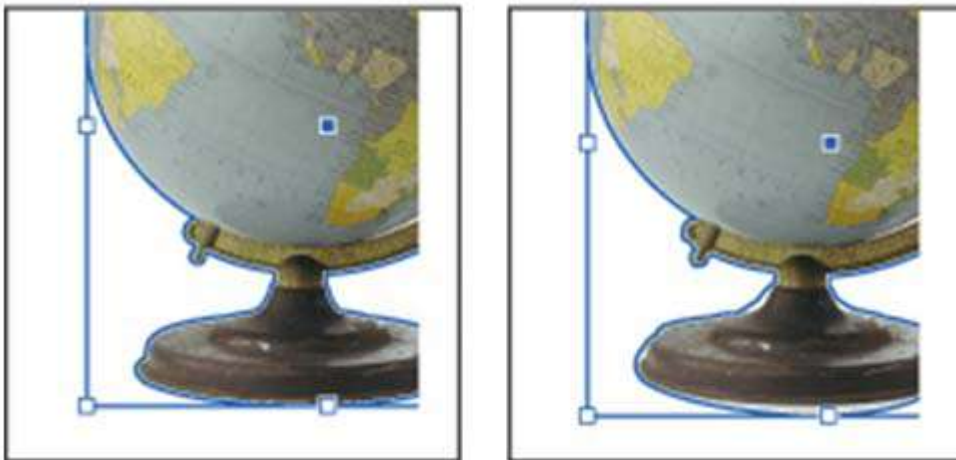

مستوى السماحية عند ٠ (يسار) و ٥ (يمين)



### مسار قص الإطار الداخلي

اكتب قيمة تحدد مدى تقلص مسار القص الناتج بالنسبة إلى مسار القص المحدد بقيم الحد الفاصل والسماحية؛ باختلاف الحد الفاصل والسماحية، لا تأخذ قيمة الإطار الداخلي في الاعتبار قيم درجة التفتيح، ولكن بدلاً من ذلك تقلص شكل مسار القص بطريقة منتظمة؛ يمكن إخفاء البيكسل الشاردة التي لا يمكن حذفها باستخدام قيم الحد الفاصل والسماحية بضبط القيمة الداخلية، ادخل قيمة سالبة لجعل مسار القص الناتج أكبر من مسار القص المحدد بقيم الحد الفاصل والسماحية.

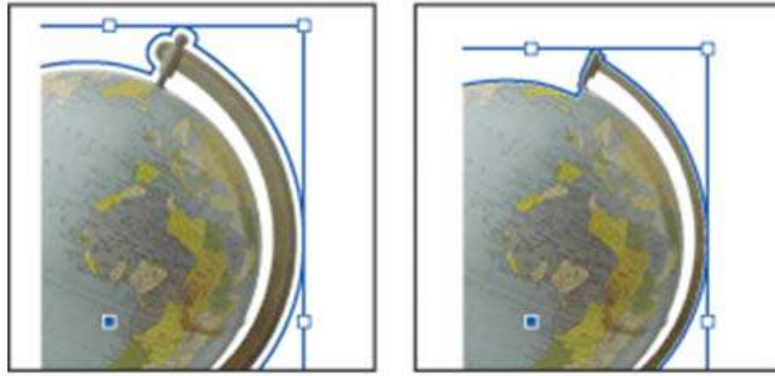

الإطار الداخلي عند - ١p٠ (يسار) و ٣p٠ (يمين) العكس

### العكس

قم بتحديدده للتحويل بين المساحات المرئية وغير المرئية عن طريق بدء مسار القص مع الدرجات الأعمق.

### تضمين الحواف الداخلية

اختر هذا الخيار لجعل المساحات شفافة إن تواجدت داخل مسار القص الأصلي وإن كانت قيمهم الفاتحة داخل نطاق الحد الفاصل والسماحية، في الوضع الافتراضي، يجعل فقط أمر مسار القص المساحات الخارجية شفافة، لذلك استخدم تضمين الحواف الداخلية لتمثيل «الفتحات» بطريقة صائبة داخل الرسم؛ يعمل هذا الخيار بطريقة مثلى عندما لا تتلائم المستويات الأفق للمساحات التي ترغب في جعلها شفافة مع أي مساحات يجب أن تكون مرئية، على سبيل المثال، إذا قمت باختيار تضمين الحواف الداخلية لرسم عدسات عين فضية ثم أصبحت العدسات شفافة فإنه من المحتمل أن تصبح المساحات الفاتحة جداً للإطار الزجاجي شفافة مثل التحديدات المرئية؛ إذا أصبحت المساحات شفافة بدون قصد حاول ضبط قيم الحد الفاصل والسماحية والإطار الداخلي.



## قصر على الإطار

اختر هذا الخيار لإنشاء مسار قص يتوقف عند الحافة المرئية للرسم؛ يمكن أن ينتج عن ذلك مسار أكثر بساطة عند استخدام إطار الرسم لحصد الرسم.

## استخدام صورة ذات درجة وضوح عالية

للدقة القصوى، حدد هذا الخيار لحساب المساحات الشفافة باستخدام الملف ذاته، وقم بإلغاء هذا الخيار لحساب الشفافية المبنية على دقة وضوح عرض الشاشة والتي تكون أسرع وأقل دقة؛ لا يكون هذا الخيار متاحاً، إذا قمت باختيار القناة الأولية، لأن InDesign دائماً يستخدم قناة أولية عند دقة وضوحها الحقيقية؛ (راجع تحديد الشفافية).

## لإنشاء مسار قص باستخدام المسار المدرج للرسم المدرجة:

- حدد رسمه مدرجة واختر كائن < مسار القص.
- اختر مسار Photoshop، وحدد الخيارات التالية ثم انقر موافق:

المسار

اختر المسار الذي ترغب في استخدامه، إذا كانت قائمة المسار غير متاحة ومسار واحد فقط تم حفظه مع الرسم وبالفعل يستخدمه InDesign.

## الإطار الداخلي

اكتب قيمة لتحديد مدى إمكانية تقليص الإطار الناتج، حيث يمكنك استخدام هذا الخيار «لتضييق» المسار حول الرسم.

## العكس

حدد هذا الخيار للتبديل بين المساحات المرئية والمخفية.

## قصر على الإطار

حدد هذا الخيار لإنشاء مسار قص يتوقف عند الحافة المرئية للرسم.



### لتحويل مسار القص لإطار الرسم:

قم بنقر الزر الأيمن للفأرة (في حالة نظام التشغيل Windows) أو النقر مع الضغط على مفتاح Control (في حالة نظام التشغيل os Mac) على الصورة أو إطارها ثم اختر تحويل مسار القص إلى إطار من خلال القائمة الجانبية التي ستظهر.

### لإعادة ضبط مسار القص للإطار المستطيل الافتراضي:

- حدد رسمة مدرجة ثم اختر كائن < مسار القص.
- اختر لا شيء من قائمة الكتابة ثم انقر موافق.

### إنشاء التفاف نص عكسي

يمكنك تطبيق التفاف نص عكسي على كائن، والذي يؤدي إلى التفاف النص إلى داخل التفاف النص.

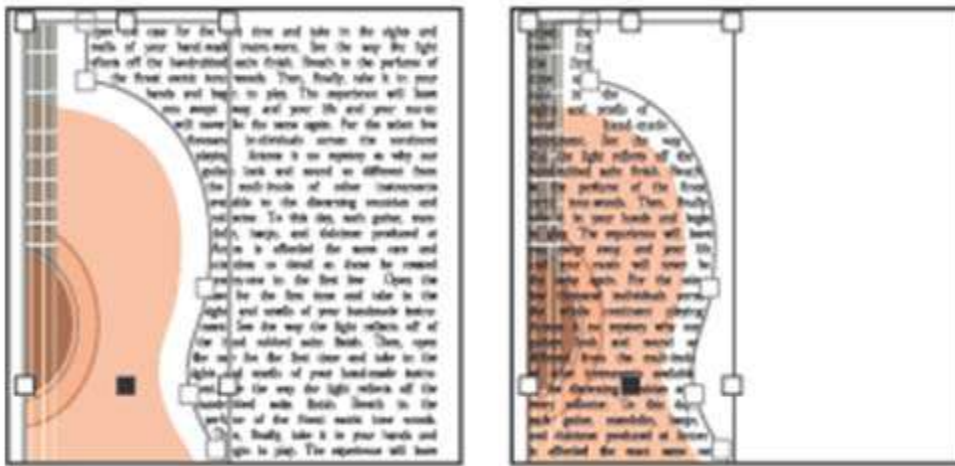

الفاف حول شكل الكائن (يسار) وتشغيل خيار عكس (يمين)

### لإنشاء التفاف «داخل الخارج»:

- باستخدام أداة التحديد أو أداة التحديد المباشر، اختر كائن مستخدماً خيار مسار مركب والذي سيسمح للنص بالفاف داخله.
- إذا لزم الأمر، عليك باختيار نافذة < الكتابة والجداول > التفاف النص لعرض لوحة التفاف النص وقم بتطبيق التفاف النص على الكائن مستخدماً خيار شكل الكائن.
- حدد خيار عكس، في معظم الأحيان يتم استخدام خيار عكس مع خيار شكل الكائن.



## تغيير شكل التفاف النص

يمكنك تحريك حدود التفاف النص في أي مكان تريده في الصفحة الحالية وفي حيز الصفحات، ويمكنك تعديل شكل حدود الالتفاف بحيث تتشابه مع الإطار. استخدم أداة التحديد المباشر لتحديد المسار وإضافة النقاط، واستخدم أداة القلم لإضافة النقاط وحذفها أو تغيير التحكم في النقاط الخاصة بحدود التفاف النصوص.

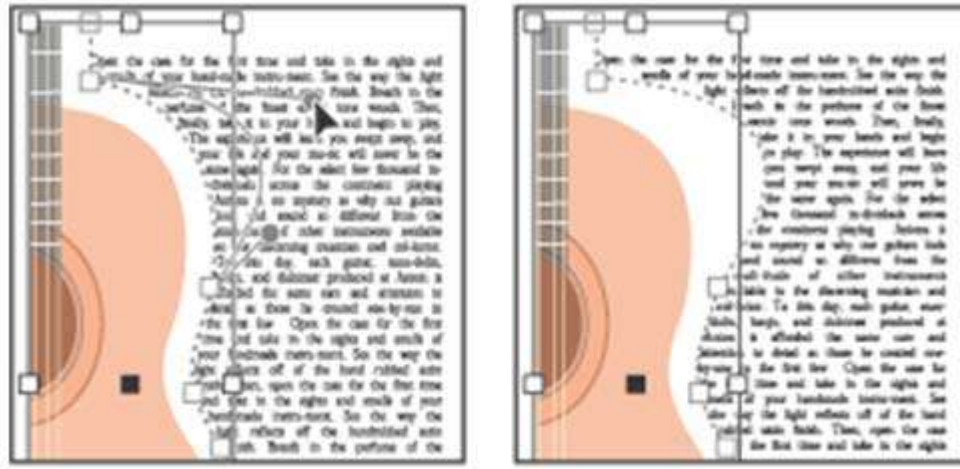

تحرير حدود التفاف النص

## لتغيير شكل التفاف النص:

- باستخدام أداة التحديد المباشر قم بتحديد الكائن الذي ترغب بتطبيق التفاف النص عليه؛ إذا كانت حدود التفاف النص متطابقة مع شكل الكائن فإن الحدود سوف تكون متراكبة مع الكائن.
- نفذ إحدى الخطوات التالية:
- لتغيير المسافة بين النص والنص الذي يتم التفافه بشكل متناسق، قم بتحديد قيم الإزاحة في لوحة التفاف النص.
- لتحرير حدود التفاف النص، استخدم أداة القلم  وأداة التحديد المباشر لتحرير حدود التفاف النص.



## تجاهل التفاف النص

في بعض الأحيان، لن تقوم بإيقاف تشغيل التفاف النص في إطار النص، على سبيل المثال، ربما تريد أن يلتف إطار النص حول صورة وفي نفس الوقت تريد أن يظهر إطار نص مختلف داخل الصورة؛ يمكنك تحديد خيار تجاهل التفاف النص لإطار النص الذي سوف يظهر فوق الصورة.

### لتجاهل التفاف النص لإطار النص:

- حدد إطار نص ثم اختر كائن < خيارات إطار النص.
- حدد خيار تجاهل التفاف النص ثم انقر موافق.

### ملاحظات مختصرة حول التفاف النص

تذكر دائماً هذه التعليمات المختصرة أثناء عملك مع التفاف النص:

• إذا كنت تريد أن يلتف النص حول شكل رسمة مدرجة، احفظ مسار القص باستخدام التطبيق الذي تم إنشاء الرسمة بواسطته إذا كان ذلك متاحاً؛ عند تضمين الرسمة في In Design، حدد خيار تطبيق مسار القص الخاص ب Photoshop في شاشة خيارات تخصيص الصورة.

• تتجاهل إطارات النص الموجودة داخل مجموعة أي نوع من التفاف النص تقوم بتطبيقه على المجموعة.

• لمنع النص الموجود داخل إطار من الالتفاف حول حدود التفاف النص، استخدم أداة التحديد لتحديد إطار النص ثم اختر كائن < خيارات إطار النص؛ حدد خيار تجاهل التفاف النص ثم انقر موافق.

• إذا لم يكن بمقدورك تطبيق التفاف النص حول صورة، تأكد من أن خيار تجاهل التفاف النص غير محدد لإطار النص الذي لا يطبق الالتفاف، كما أنه في حالة تحديد خيار التفاف النص يؤثر فقط على النص السفلي في قسم التكوين في شاشة التفضيلات، تأكد من أن إطار النص يقع أسفل الكائن المراد الالتفاف حوله.

## استخدام الكتابة على المسار

يمكنك تنسيق النص بحيث يتدفق بانسيابية بمحاذاة حواف مسار مغلق أو مفتوح بأي شكل؛ قم بتطبيق خيارات وتأثيرات الكتابة على مسار والتي يمكنك من: جعل النص مناسباً بمحاذاة المسار أو قلب النص إلى الجهة الأخرى من المسار أو استخدام شكل المسار لتحديد شكل انسياب الحروف؛ الكتابة على مسار لها منفذ مدخل ومنفذ مخرج مثل إطارات النص مما يمكنك من ربط النصوص به أو ربطه إلى نصوص أخرى.

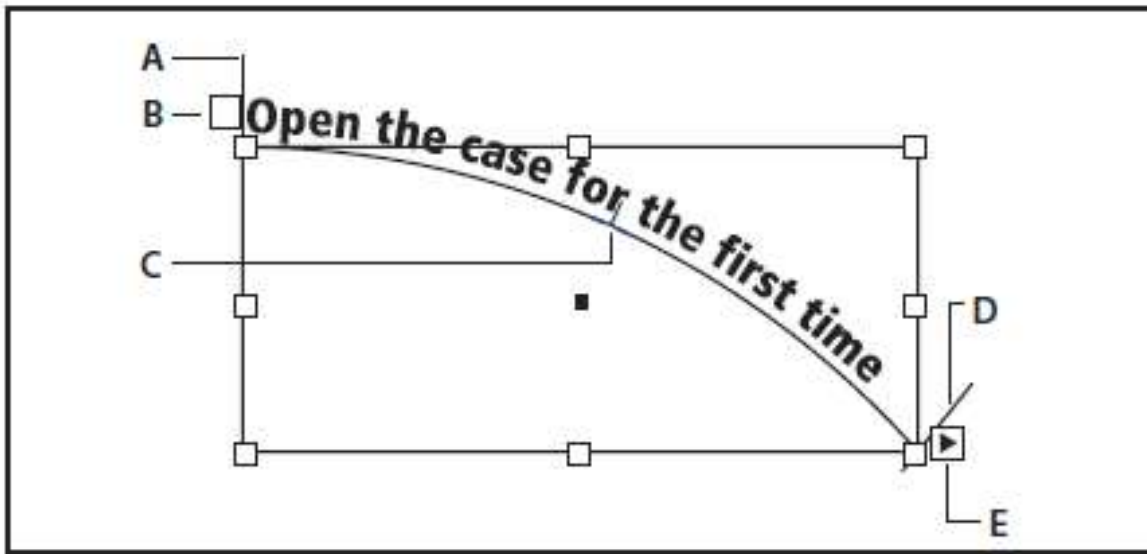

الكتابة على مسار A. نقطة البداية B. منفذ المدخل C. نقطة الوسط D. نقطة النهاية E.. منفذ المخرج يشير إلى النص المرتبط

### إنشاء الكتابة على مسار

يمكنك شمول سطر واحد من الكتابة على المسار، مما يعني أن أي جزء من الكتابة يمتد خارج حدود المسار سوف يصبح غير ظاهر (مختفي) إلا إذا إنك قمت بربط المسار إلى مسار آخر أو إطار نصي آخر.

لا يمكنك إنشاء كتابة على مسار باستخدام المسارات المركبة، مثل هذه المسارات الناتجة من استخدام أمر إنشاء حدود الشكل.





### لإنشاء كتابة على مسار:

- اختر أداة كتابة على مسار .
- ثبت مؤشر الفأرة فوق المسار حتى تظهر علامة الجمع الصغيرة بجوار المؤشر ثم اتبع الخطوات التالية:
- للكتابة باستخدام الضوابط الافتراضية، انقر المسار، سوف تظهر نقطة إدراج الكتابة عند بداية المسار تلقائياً؛ إذا كانت القيم الافتراضية الحالية لضوابط الفقرة تحدد مسافة بادئة أو أي وضع للمحاذاة غير المحاذاة لليمين فإن نقطة الإدراج ربما تظهر في مكان آخر غير بداية المسار.
- لتحديد موقع النص على المسار قم بسحبه بمحاذاة المسار.

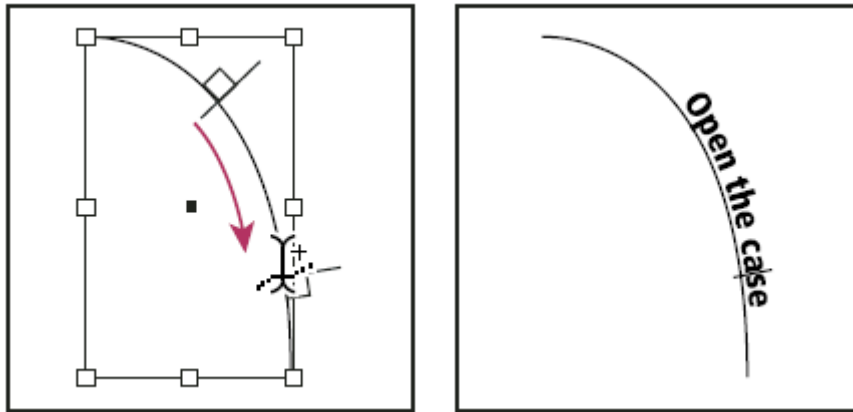

### اسحب بمحاذاة المسار لتحديد موقع النص

- ملاحظة: إذا لم تتمكن من تنفيذ عمليات النقر أو السحب تأكد من أن علامة الجمع الصغيرة تظهر بجانب أداة الكتابة على مسار.
- اكتب النص الذي تريده، إذا نقرت المسار لتحديد مكان نقطة الإدراج على المسار فإن الكتابة سوف تظهر بمحاذاة المحيط الكلي للمسار أما إذا قمت بتنفيذ عملية السحب فإن الكتابة سوف تظهر بمحاذاة طول المحيط الذي قمت بسحبه فقط.
- ملاحظة: إذا كان المسار أصلاً مرئياً فسوف يظل مرئياً بعد أن تقوم بالكتابة عليه؛ ولإخفاء المسار، قم بتحديد استخدام أداة التحديد أو أداة التحديد المباشر ثم قم بتطبيق بدون لون أو تدرج لكل من التعبئة وحدود الشكل.





## تحرير وضبط الكتابة على مسار

يمكنك تطبيق خيارات الفقرات والحروف على الكتابة على مسار، علماً بأن، خيارات توزيع مسافات الفقرة وتسطير الفقرة غير مطبقة على الكتابة على مسار؛ تتحكم ضوابط المحاذاة المعرفة بلوحة الفقرة في الكتابة على مسار.

## لتحرير حروف الكتابة على مسار:

١. باستخدام أداة الكتابة على مسار قم بتنفيذ إحدى الخطوات التالية:
    - لإضافة نقطة إدراج، انقر بين أي حرفين في الكتابة على مسار.
    - لتحديد الحروف، قم بتنفيذ عملية السحب على مسار الكتابة.
- حرر النص حسب احتياجك.

## لحذف الكتابة من على المسار:



١. استخدم أداة التحديد  أو أداة التحديد المباشر  ، لتحديد كائن أو أكثر من كائنات الكتابة على مسار.
٢. اختر كتابة < الكتابة على مسار < حذف الكتابة من على المسار.

إذا كان النص الموجود على المسار في حالة ربط مع أي من النصوص الأخرى فإن الكتابة سوف تنتقل إلى إطار النص المرتبط التالي أو كائن الكتابة على مسار التالي، إذا لم يكن النص على المسار في حالة ربط فإن النص سوف يتم حذفه؛ سيظل المسار بعد عملية حذف النص ولكن كل خصائص الكتابة على مسار سوف تحذف وكذلك كل نقاط البداية والنهاية والوسط ومنفذ المدخل ومنفذ المخرج وخصائص الربط.

ملاحظة: إذا كانت قيم كل من التعبئة وحدود الشكل للمسار تم ضبطها على لا شيء، فإن المسار لن يكون مرئياً بعد حذف الكتابة؛ لجعل المسار مرئياً، اضغط مفتاح D مباشرة بعد اختيار كتابة < الكتابة على مسار < حذف الكتابة من على المسار؛ هذا سوف يطبق القيم الافتراضية لكل من التعبئة وحدود الشكل على المسار المحدد.



لتغيير موضع بداية ونهاية الكتابة على مسار:

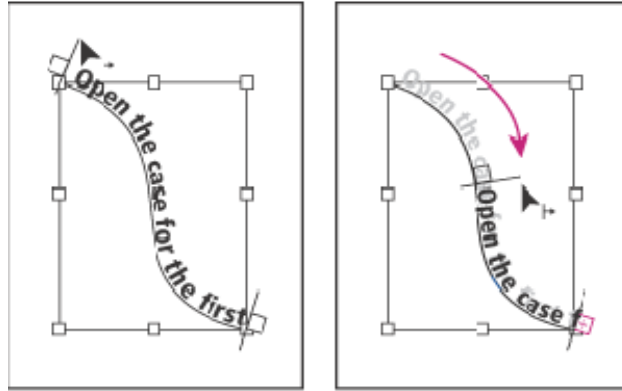

١. باستخدام أداة التحديد  ، قم بتحديد الكتابة على مسار.
٢. ثبت مؤشر الفأرة على نقاط بداية ونهاية الكتابة على المسار حتى تظهر أيقونة صغيرة بجانب المؤشر  ؛ ولا تثبت المؤشر فوق منافذ المدخل أو المخرج .
٣. اسحب نقطة البداية أو نقطة النهاية بمحاذاة المسار.



ثبت مؤشر الفأرة على نقطة البداية أو نقطة النهاية ثم قم بتنفيذ عملية السحب لتعيد ضبط حدود الكتابة على المسار.

ملاحظة : إذا كنت قد حددت قيمة للإزاحة الأفقية للفقرة فإن هذه القيمة يتم قياسها بداية من نقطة البداية ونقطة النهاية.

لجعل الكتابة على مسار مناسبة بمحاذاة مسار:

١. باستخدام أداة التحديد  ، قم بتحديد الكتابة على مسار.
٢. ثبت مؤشر الفأرة على نقطة وسط الكتابة على مسار حتى تظهر أيقونة نقطة الوسط بجانب المؤشر  .
٣. اسحب نقطة الوسط بمحاذاة المسار.

ملاحظة : لن يتحرك النص إذا كانت كل من نقطة البداية ونقطة النهاية عند نهاية طرقي المسار، لإنشاء مسافة كافية لسحب النص عليك بسحب نقطة البداية أو نقطة النهاية بعيداً عن نهاية طرقي المسار.



للتحكم في المحاذاة الرأسية للكتابة على مسار :

١. باستخدام أداة التحديد أو أداة الكتابة قم بتحديد الكتابة على مسار.
٢. اختر كتابة < الكتابة على مسار > خيارات.
٣. اختر إحدى الخيارات التالية من خلال قائمة محاذاة لتحديد كيفية محاذاة الحروف على المسار وذلك بالتناسب مع الارتفاع الكلي للخط المحدد :
  - للمحاذاة باستخدام الحواف العليا للخط استخدم الخيار الحدود العليا للحروف.
  - للمحاذاة باستخدام الحواف السفلية للخط استخدم الخيار الحدود السفلى للحروف.
  - للمحاذاة باستخدام نقطة المنتصف بين الحدود العليا والسفلى للحروف، استخدم الخيار المركز.
  - للمحاذاة باستخدام الخط الأساسي للحروف استخدم الخيار الخط الأساسي وهذا هو الخيار الافتراضي.

ملاحظة : الحروف التي ليس لها حدود عليا أو سفلى (مثل حرف e) أو ليس لها خط أساسي (مثل حرف فاصلة عليا (')) تتم محاذاتها رأسيا مع الحروف التي لها حدود عليا وحدود سفلى وخطوط أساسية؛ أبعاد الخطوط يتم تحديدها من قبل مصمم الخط.

- اختر إحدى الخيارات التالية من خلال قائمة إلى مسار لتحديد كيفية محاذاة المسار إلى كل الحروف بالتناسب إلى سمك حدود شكل المسار عند رسمه من اليسار إلى اليمين :
- لمحاذاة المسار إلى الحواف العليا لحدود شكله استخدم الخيار أعلى.
  - لمحاذاة المسار إلى الحواف السفلية لحدود شكله استخدم الخيار أسفل.
  - لمحاذاة المسار إلى المنتصف لحدود شكله استخدم الخيار منتصف وهذا هو الخيار الافتراضي.

💡 لمزيد من التحكم في عمليات المحاذاة الرأسية يمكنك استخدام خيار الإزاحة عن الخط الأساسي من خلال لوحة الحروف، على سبيل المثال قم بكتابة قيمة سالبة في مربع النص الخاص بخيار الإزاحة عن الخط الأساسي وذلك لتحريك الكتابة إلى أسفل .



### لقب الكتابة على المسار عن طريقة عملية السحب :

١. انقر أداة التحديد.
٢. ثبت مؤشر الفأرة على نقطة الوسط لمسار الكتابة حتى تظهر أيقونة نقطة الوسط بجوار المؤشر.
٣. قم بسحب نقطة الوسط عبر المسار.

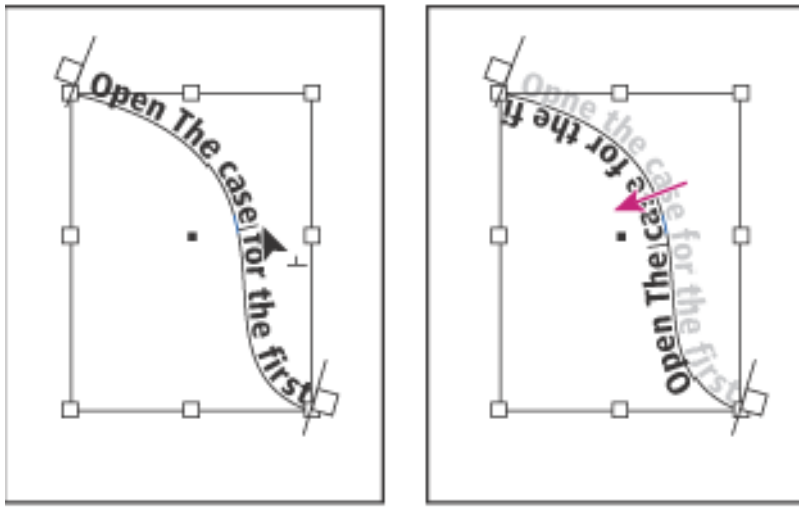

ثبت المؤشر على نقطة الوسط ثم اسحب عبر المسار لقب الكتابة.

### لقب الكتابة على مسار باستخدام شاشة :

١. باستخدام أداة التحديد أو أداة الكتابة قم بتحديد الكتابة على مسار.
٢. اختر كتابة < الكتابة على مسار < خيارات.
٣. حدد الخيار لقب ثم انقر زر موافق.

لتطبيق التأثيرات على الكتابة على مسار :

١. باستخدام أداة التحديد أو أداة الكتابة قم بتحديد الكتابة على مسار.
٢. اختر كتابة < الكتابة على مسار < خيارات.
٣. اختر إحدى الخيارات التالية من قائمة التأثير ثم انقر موافق :



للحفاظ على مركز الخط الأساسي الخاص بكل حرف موازياً لمماسات المسار، عليك بتحديد خيار قوس قزح وهذا هو الخيار الافتراضي لأنه يؤدي إلى ظهور الكتابة طبيعية.

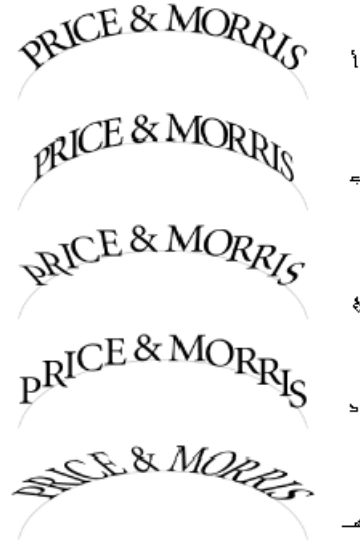

تأثيرات الكتابة على مسار أ . تأثير قوس قزح ب . تأثير التواء ج . تأثير شريط ثلاثي الأبعاد د . تأثير درجة السلم هـ . تأثير جاذبية

- للحفاظ على حواف الحروف الرأسية دائماً رأسية بغض النظر عن شكل المسار مع جعل حواف الحروف العرضية مناسبة تبعاً لشكل المسار فعليك بتحديد الخيار التواء، حيث أن الاعوجاج العرضي الناتج من تطبيق هذا الخيار يصبح مناسباً لظهور النص على أسطح متموجة أو أسطوانية، على سبيل المثال العنوان المستخدم على العلب المعدنية للمشروبات.
- للحفاظ على حواف الحروف العرضية أفقية دائماً بغض النظر عن شكل المسار مع الحفاظ على حواف الحروف الرأسية متعامدة على المسار فعليك بتحديد الخيار شريط ثلاثي الأبعاد.
- للحفاظ على الحافة اليسرى للخط الأساسي الخاص بكل حرف منطبقاً على المسار بدون تدوير أي حرف فعليك بتحديد الخيار درجة السلم.
- للحفاظ على مركز الخط الأساسي لكل حرف متطابقاً مع المسار مع الحفاظ على الحواف الرأسية متطابقة مع نقطة مركز المسار فعليك بتحديد الخيار جاذبية. يمكنك التحكم في تأثير هذا الخيار عن طريق ضبط قوس مسار النص.



لتضيق تباعد الحروف حول المنحنيات الحادة و الزوايا القاطعة :

١. باستخدام أداة التحديد أو أداة الكتابة قم بتحديد الكتابة على مسار.
٢. اختر كتابة > الكتابة على مسار > خيارات.
٣. لتوزيع المسافات، اكتب القيمة مستخدماً وحدة النقاط، حيث أن القيم الأعلى تحذف المسافة الإضافية من بين الحروف الموجودة على منحنيات حادة أو زوايا.



الكتابة على مسار قبل تطبيق توزيع المسافات (على اليسار) وبعد توزيع المسافات (على اليمين)

ملاحظة :تؤثر قيمة توزيع المسافات على الحروف الواقعة حول دوران أو زاوية حادة بينما ليس لها أي تأثير على الحروف الواقعة على الأجزاء المستقيمة، ولتغيير توزيع المسافات في أي مكان ما على المسار قم بتحديد الحروف ثم نفذ الأمر المسافات بين السطور أو الأمر المسافات بين الحروف.

### تصدير وثيقة أو كتاب إلى PDF Adobe

إنه من السهل تصدير وثيقة أو كتاب إلى PDF Adobe عند استخدامك للضوابط الافتراضية الخاصة بـ [نشر] أو عند قيامك بتخصيص ما تود من الضوابط لملائمة المهمة؛ ضوابط تصدير PDF Adobe التي حددتها يتم حفظها مع التطبيق، وسوف يتم تطبيقها مع كل وثيقة أو كتاب InDesign يتم تصديره إلى PDF Adobe حتى يتم تغييرها مرة أخرى، ولتطبيق الضوابط المخصصة بسرعة على ملفات PDF Adobe فإنه يمكنك استخدام الإعدادات المسبقة.

يمكنك تصدير الوثيقة أو الكتاب أو الوثيقة المحددة في كتاب كملف PDF Adobe مفرد محتفظاً بعناصر InDesign الخاصة بالتصفح مثل الارتباطات التشعبية ومدخلات جداول المحتويات ومدخلات الفهرس والإشارات المرجعية، كما أنك تستطيع أيضاً أن تنسخ



محتويات من مخطط InDesign إلى الحافظة ثم إنشاء ملف PDF Adobe تلقائياً من هذه المحتويات، ويكون هذا مفيداً في حالة لصق ملف PDF إلى تطبيق آخر مثل Adobe Illustrator.

### لتصدير وثيقة مفتوحة إلى PDF Adobe:

• اختر ملف < تصدير.

• من خلال حفظ كنوع (على نظام التشغيل Windows) أو تنسيق (على نظام التشغيل OS Mac)، قم باختيار PDF Adobe، اكتب اسم الملف ثم اختر موقع لهذا الملف وانقر حفظ.

لعرض أو تغيير الضوابط الحالية، حدد فئة من القائمة الموجودة بيسار شاشة تصدير PDF ثم قم بتخصيص الخيارات، للحصول على توصيف لكل هذه الخيارات بكل فئة بالشاشة، انقر تصدير.

### لتصدير كتاب إلى PDF Adobe:

بالاعتماد على تحديد أو عدم تحديد الملفات في لوحة كتاب، اختر تصدير كتاب إلى PDF أو اختر تصدير الوثائق المحددة إلى PDF من خلال قائمة لوحة الكتاب.

### لتصدير الوثائق المحددة إلى كتاب:

• حدد وثيقة أو عدة وثائق في لوحة الكتاب.

• اختر تصدير الوثائق المحددة إلى PDF من خلال قائمة اللوحة.

لتصدير وثيقة أو كتاب مستخدماً إعداد مسبق:

• اختر ملف < تصدير.

• حدد موقع واسم لهذا الملف ثم اختر PDF Adobe من خلال قائمة التنسيقات، وانقر حفظ (على نظام التشغيل Windows) أو تصدير (على نظام التشغيل OS Mac).

• اختر إعداد مسبق من خلال قائمة الإعدادات المسبقة ثم انقر تصدير.





## التعامل مع الجدولة

تقوم الجدولة بوضع النص في مواقع أفقية محددة في إطار. ضوابط الجدولة الافتراضية تعتمد على وحدة القياس المحددة في شاشة تفضيلات وحدات وزيادات. الجدولة تطبق لفقرة ككل. أول تقوم بوضعها تحذف كل وقفات الجدولة الافتراضية التي على يسارها. الجدولة التالية تحذف كل الفواصل الافتراضية بين الجدولة التي قمت بوضعها.

### استخدام لوحة الجدولة

يمكنك ضبط الجدولة عن طريق لوحة الجدولة.

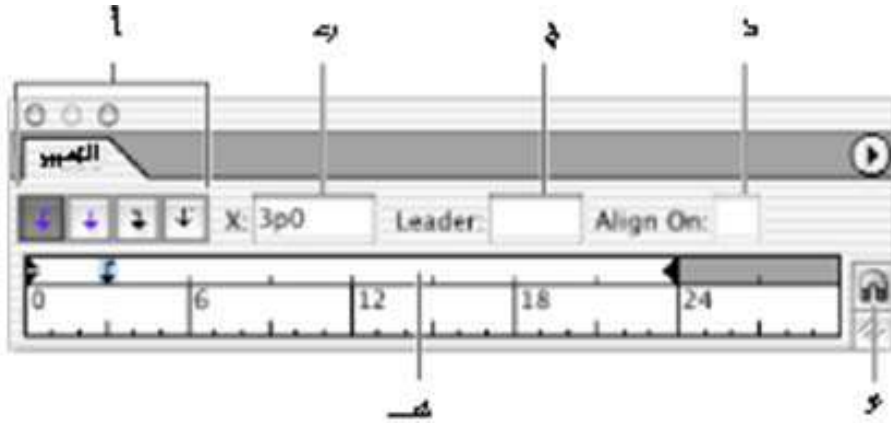

لوحة الجدولة أ. أزرار محاذاة الجدولة ب. موضع الجدولة ج. مربع بادئ الجدولة د. مربع المحاذاة إلى هـ. مسطرة الجدولة و. انجذاب اللوحة أعلى الإطار



## لعرض لوحة الجدولة :

• استخدم أداة الكتابة وانقر إطار النص.

• اختر كتابة < جدولة.

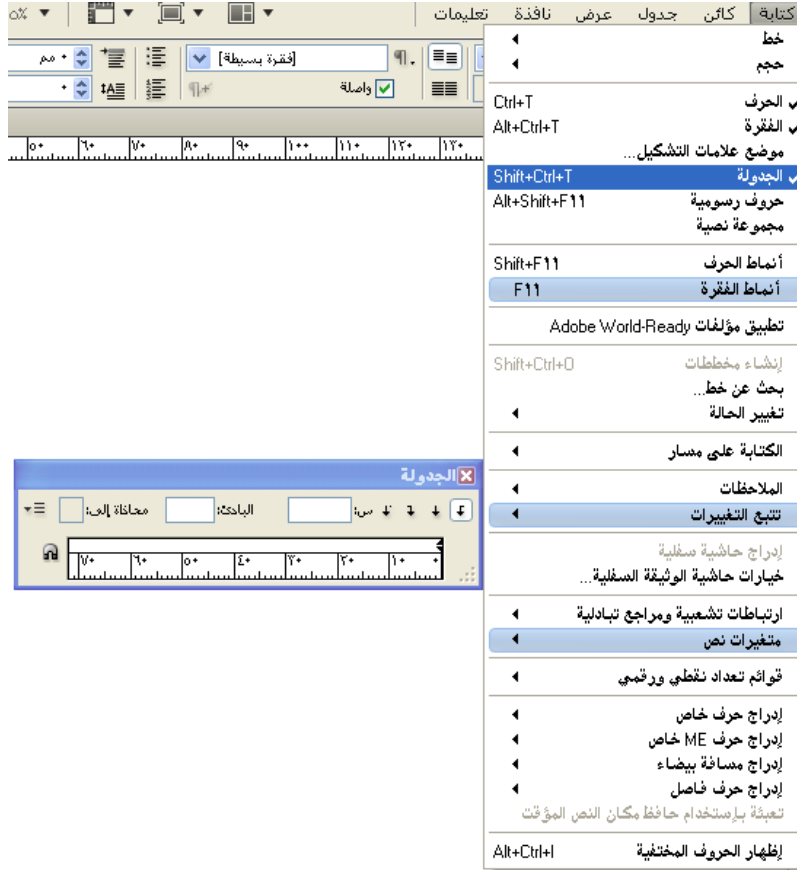

إذا كان أعلى الإطار مرئياً ، فإن لوحة الجدولة تنجذب إلى إطار النص الحالي ويتوافق

عرضها مع عرض العمود الحالي.

لمحاذاة مسطرة لوحة الجدولة مع النص الخاص بك :

قم بالتمرير خلال وثيقتك لعرض أعلى إطار النص ثم انقر أيقونة المغناطيس  على لوحة

الجدولة؛ سوف تنجذب لوحة الجدولة إلى أعلى العمود الذي يحتوي على التحديد أو نقطة

الإدراج.



## ضبط الجدولة

يمكنك ضبط الجدولة لليسار أو للمركز أو لليمين أو عشري أو حرف خاص. عندما تستخدم الجدولة حرف خاص، يمكنك ضبط الجدولة للمحاذاة لأي حرف تختاره، مثل الفاصل أو علامة الدولار.

## لضبط الجدولة:

- اضغط مفتاح حرف الجدولة Tab في الفقرات التي تريد إضافة مسافة أفقية فيها. (يمكنك أيضاً إضافة حروف جدولة بعد إنشاء ضوابط الجدولة).

» Act 1	» Scene 1: King Lear's palace.
» » Scene 2: The Earl of Gloucester's castle.	
» » Scene 3: The Duke of Albany's palace.	
» » Scene 4: A hall in the same.	
» » Scene 5: Court before the same.	
» Act 2	» Scene 1: Gloucester's castle
» » Scene 2: Before Gloucester's castle.	
» » Scene 3: A wood.	

استخدام حقول الجدولة لضبط محاذاة النص

- لتحديد أي فقرات سيتم التأثير عليها، حدد فقرة أو مجموعة من الفقرات.
- لأول جدولة، انقر زر محاذاة الجدولة (لليسار أو لليمين أو للمركز أو عشري) في لوحة الجدولة لتحديد كيفية محاذاة النص لموقع جدولة.
- قم بتنفيذ واحد من الآتي:
- انقر مكان على مسطرة الجدولة لتحديد موقع جدولة جديد.

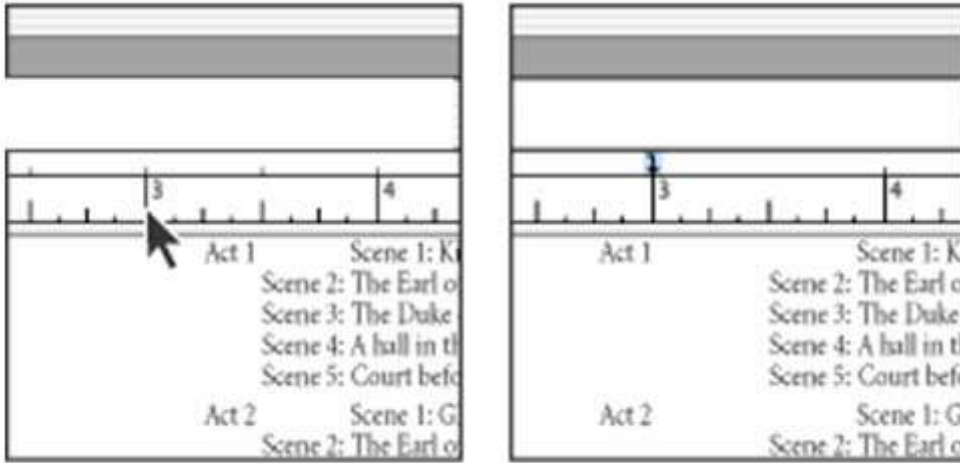

إضافة ضوابط جدولة جديدة

- أدخل موقع في مربع X ثم اضغط Enter أو Return. إذا كانت قيمة X محددة، اضغط مفتاح سهم أعلى أو أسفل لزيادة أو إنقاص قيمة الجدولة بمقدار ١ نقطة، بالتتابع.
- لجدولة متتالية بمحاذاة مختلفة ، كرر الخطوات ٣ و ٤.

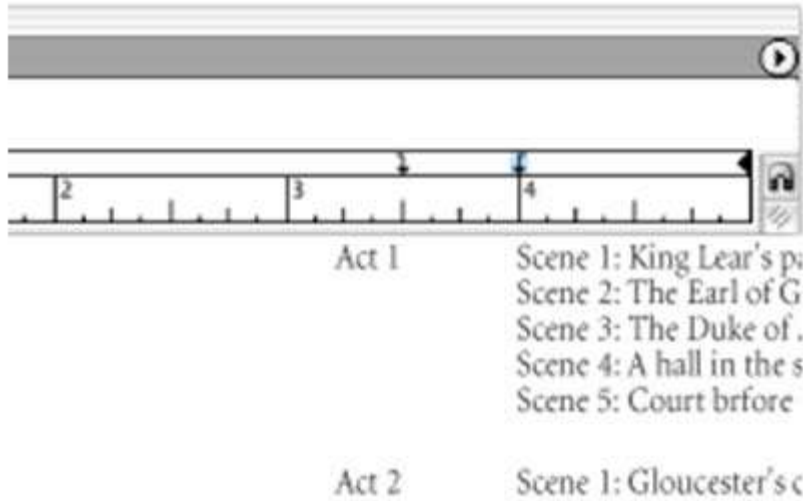

- أول ضبط جدولة محاذاة لليمين؛ ثاني ضبط جدولة محاذاة لليسار
- ملاحظة: لا يمكنك ضبط جدولة باستخدام زيادات أقل من واحد نقطة باستخدام مسطرة الجدولة ، لكنه يمكنك إدخال جدولة بدقة قياس ٠,٠١ من النقطة بإدخال قيمة X.



لإدخال حرف الجدولة في جدول:

اختر الكتابة < إدخال حرف خاص > جدول.

تكرار الجدولة

ينشئ أمر تكرار الجدولة حقول جدول متعددة بناءً على المسافة بين حقل الجدولة والإزاحة الأفقية لليسار أو حقل الجدولة السابق.

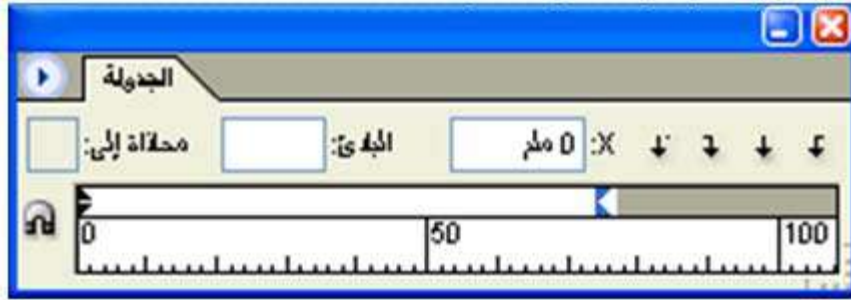

لتكرار الجدولة:

• في لوحة الجدولة، حدد الجدولة على مسطرة الجدولة.

• اختر تكرار الجدولة من قائمة لوحة الجدولة.

### نسخ خصائص الكتابة باستخدام الشافطة

يمكنك استخدام الشافطة لنسخ خصائص الحرف والفقرة والتعبئة وحدود الشكل، ثم تقوم بتطبيق هذه الخصائص على الكتابة الأخرى، حيث من المفترض أن، الشافطة تقوم بنسخ كل خصائص الكتابة المحددة.

لتخصيص الخصائص التي تريد نسخها بالشافطة، استخدم شاشة خيارات الشافطة. لمعلومات أكثر عن استخدام الشافطة وشاشة خيارات الشافطة، راجع نسخ الخصائص بين الكائنات. لنسخ خصائص الكتابة لنص غير محدد:

• باستخدام الشافطة ، انقر النص الذي تريد أن تنسخ الخصائص منه، (النص من

الممكن أن يكون في وثيقة In Design أخرى مفتوحة). الشافطة تعكس اتجاهها، وتظهر ممثلة ، لتشير إلى أنها محملة بالخصائص التي قمت بنسخها. عندما تقوم بتوجيه

الشافطة على نص، تظهر عارضة I بجانب الشافطة المحملة .

• باستخدام الشافطة، حدد النص الذي تريد تغييره. النص المحدد يأخذ الخصائص المحملة في الشافطة. طالما أن الشافطة محملة، يمكنك تحديد نص إضافي لتطبيق التنسيق المحمل.



• لإلغاء تحديد الشافطة، انقر أداة أخرى.

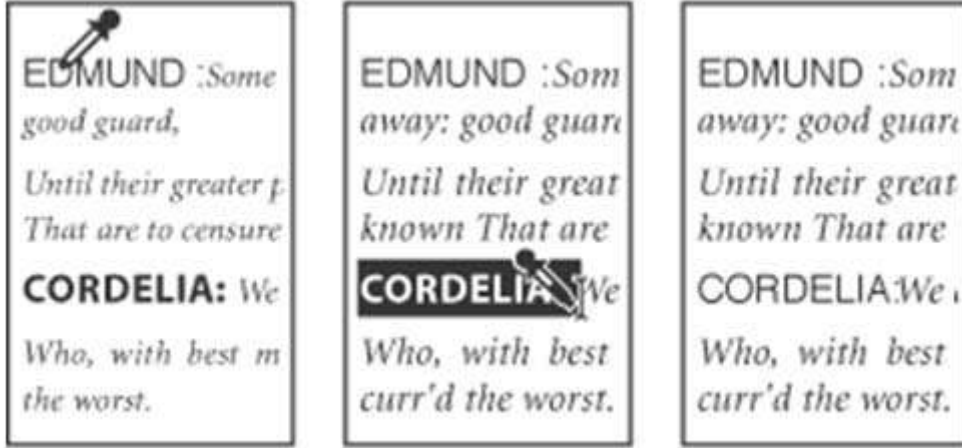



النقر بالشافطة على النص المنسق (يسار)، ثم تم سحبها عبر النص غير المنسق (وسط) لنسخ التنسيق (يمين).

ملاحظة: إذا قمت باستخدام الشافطة لنسخ نمط فقرة من نص في وثيقة لنص في وثيقة أخرى، وكان نمط الفقرة له نفس الاسم ولكن لديه مجموعات مختلفة من الخصائص، فإن أي اختلافات في النمط ستظهر كاستبدالات محلية للنمط المستهدف.

### لنسخ خصائص الكتابة لنص تحده:

• باستخدام أداة الكتابة **T** أو أداة الكتابة على مسار ، حدد النص الذي تريد نسخ الخصائص إليه. النص الذي تريد أن تقوم بنسخ التنسيق منه يجب أن يكون في نفس وثيقة InDesign مثل النص الذي تريد تغييره.

• باستخدام الشافطة ، انقر النص الذي تريد أن تقوم بنسخ الخصائص منه. الشافطة تعكس الاتجاه وتظهر ممتلئة  لتشير إلى أنها محملة بالخصائص التي قمت بنسخها. الخصائص المطبقة للنص الذي حددته في الخطوة السابقة.

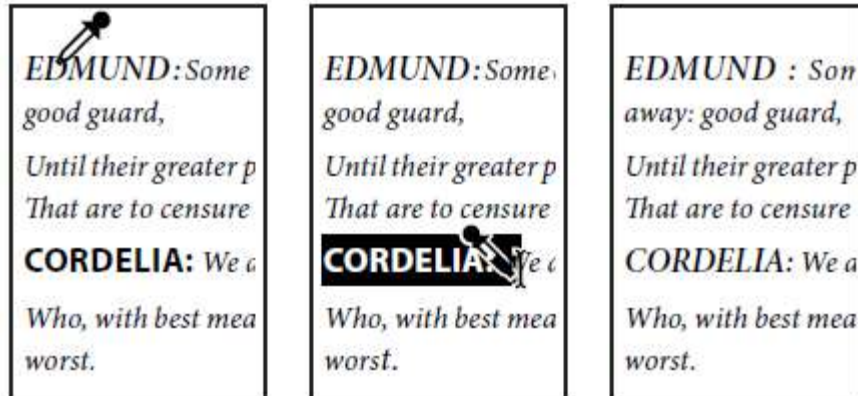



خصائص الكتابة التي تم نسخها للنص المحدد

لالتقاط خصائص جديدة عندما تكون الشافطة محملة:

- اضغط (Alt) (Windows) أو (Option) (Mac OS) أثناء تحميل الشافطة. الشافطة تعكس الاتجاه وتظهر فارغة  ، لتشير إلى أنها جاهزة لالتقاط خصائص جديدة.
- بدون أن تترك مفتاح Alt أو Option، انقر كائن يحتوي على الخصائص التي تريد نسخها، ثم اترك مفتاح Alt أو Option وبذلك يمكنك إسقاط الخصائص الجديدة لكائن آخر.

### لتغيير خصائص النص المتأثرة بالشافطة:

- في شريط الأدوات، انقر نقرا مزدوجا على الشافطة.
- اختر ضوابط الحرف وضوابط الفقرة من القائمة أعلى شاشة خيارات الشافطة.
- حدد الخصائص التي تريد نسخها بالشافطة، ثم انقر موافق.
- لنسخ أو تطبيق خصائص الفقرة فقط بدون وجود ما يدعي تغيير الضوابط في شاشة خيارات الشافطة، اضغط مفتاح Shift أثناء نقر النص بأداة الشافطة.



## الرسم

### حول المسارات والأشكال:

يمكنك إنشاء مسارات وتجميعها بطرق مختلفة مستخدماً InDesign، تختلف المسارات أو الأشكال الناتجة تبعاً للطريقة التي استخدمتها في إنشائها، يقوم InDesign بإنشاء أنواع المسارات والأشكال التالية:

- المسارات البسيطة : هي حجر الأساس لإنشاء المسارات والأشكال المركبة؛ تتكون المسارات البسيطة من مسار واحد مفتوح أو مقفل، وأحياناً يتقاطع المسار مع نفسه.
- تتكون المسارات المركبة من مسارين بسيطين أو أكثر متقاطعة أو متداخلة مع بعضها، المسارات المركبة أكثر تداولاً من الأشكال المركبة ومتعارف عليها من قبل كل التطبيقات المتوافقة مع PostScript؛ المسارات المجتمعة في المسار المركب يتم التعامل معها ككائن واحد مشترك الخصائص (مثل الألوان وأنماط حدود الشكل).
- تتكون الأشكال المركبة من مسارين أو أكثر أو مسارات مركبة أو مجموعات أو مساحات المزج أو مخططات النص أو إطارات النص أو أي من الأشكال المتقاطعة أو متداخلة مع بعضها لتكوين شكل جديد قابل للتعديل؛ بعضاً من الأشكال المركبة تظهر كمسارات مركبة ولكن مكونات المسارات الخاصة بها يمكن تحريرها باستخدام طريقة مسار بمسار ولن يكون هناك حاجة إلى الخصائص المشتركة.

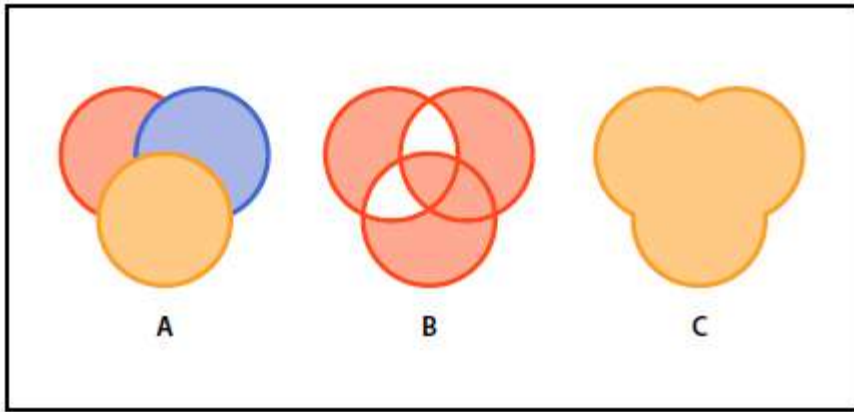

أنواع المسارات والأشكال A. ثلاثة مسارات بسيطة B. مسار مركب C. شكل مركب تشترك المسارات في خصائص معينة يمكن استخدامها لإنشاء نطاق واسع من الأشكال.





## الإقفال

إما أن يكون المسار مفتوح مثل القوس أو مغلق مثل الدائرة.

## الاتجاه

يحدد اتجاه المسار أي من المساحات معبئة وبدايات ونهايات الأشكال (مثل رؤوس الأسهم).

## التحديد والتعبئة

يسمى مخطط المسار التحديد؛ اللون أو التدرجات اللونية المطبقة على المساحات الداخلية للمسارات المفتوحة أو المقفلة تسمى التعبئة؛ قد يكون للتحديد سمك ولون ونموذج شرط؛ بعد إنشاء أي مسار، تستطيع تغيير خصائص الحدود والتعبئة.

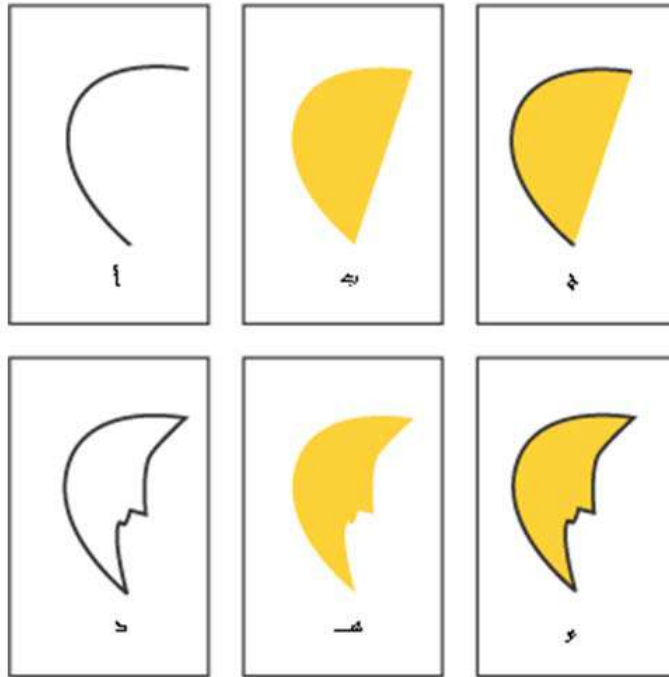

التحديد والتعبئة أ. تحديد مسار مفتوح ب. تعبئة مسار مفتوح ج. كلاً من تحديد وتعبئة مسار مفتوح د. تحديد مسار مغلق هـ. تعبئة مسار مغلق و. كلاً من تحديد وتعبئة مسار مغلق المحتويات

تستطيع وضع نص أو رسوم داخل المسار أو الشكل، عند وضع محتويات داخل مسار مفتوح أو مغلق، فإنك تستخدم المسار كإطار؛ ليست المحتويات كالتعبئة، فمثلاً، الإطار الواحد قد يحتوي على نص ويستخدم تعبئة متدرجة في أن واحد.



### أجزاء من المسار

يتكون المسار من واحد أو أكثر من الأجزاء المستقيمة أو المنحنية، بداية ونهاية كل جزء يتم تعليمها بواسطة نقاط ربط والتي تعمل كأوتاد تحمل خيط، يمكنك تغيير شكل المسار عن طريق تحرير نقاط الربط؛ في المسار المفتوح، نقاط الربط البادئة والمنتهاية تسمى نقط النهاية، تستطيع التحكم في المنحنيات عن طريق سحب خطوط الاتجاه التي تظهر عند نقاط الربط للحصول على منحنى.

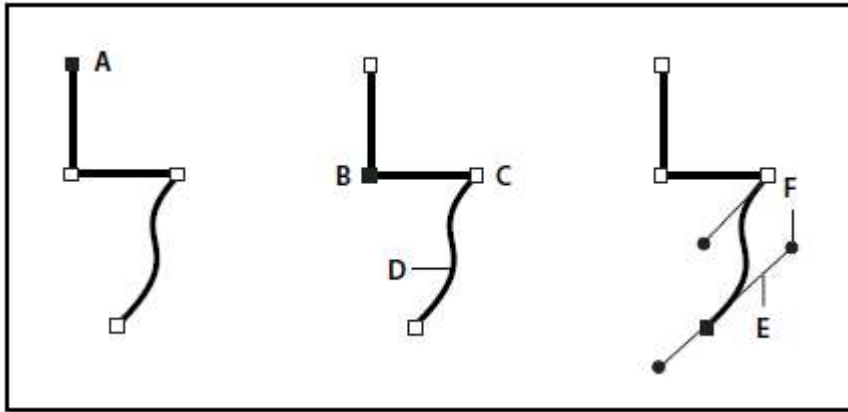

استخدام خطوط الاتجاه لتغيير منحنى مسار A. نقطة النهاية المحددة (مصمتة) B. نقطة الربط المحددة C. جزء مسار منحنى D. خط اتجاه يمكن أن يتواجد نوعان من نقاط الربط في المسارات وهي نقاط الركن والنقاط الانسيابية، في حالة نقطة الركن يتغير اتجاه المسار فجأة، أما في حالة النقطة الانسيابية تتصل أجزاء المسار وكأنها منحنى متصل، يمكنك رسم مسار مستخدماً أي مزج من نقاط الركن والانسيابية؛ إذا قمت برسم نوع خاطئ من المسار، فإنه بإمكانك دائماً تغييره.

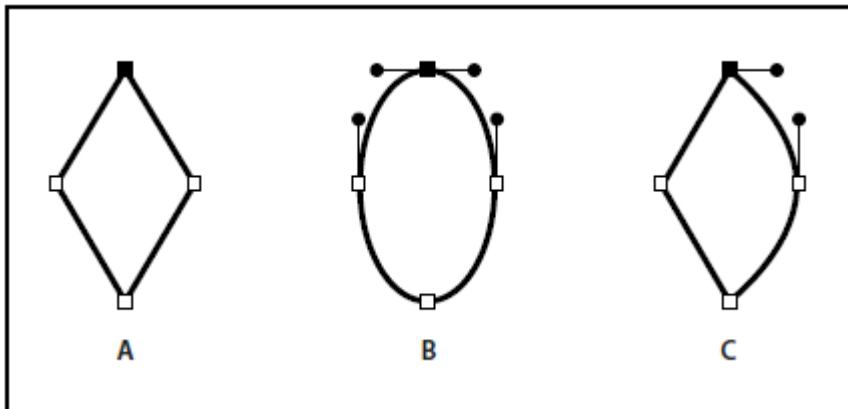



تغيير نقاط الركن إلى نقاط انسيابية A. أربعة نقاط ركن B. نفس مواضع النقاط باستخدام النقاط الانسيابية C. نفس

مواضع النقاط باستخدام مزج من نقاط الركن والنقاط الانسيابية لا تخلط بين نقاط الركن والنقاط الانسيابية مع الأجزاء المستقيمة والمنحنية، تستطيع نقطة الركن الوصل بين أي جزئين مستقيمين أو منحنيين، أما النقطة الانسيابية تقوم دائماً بالوصل بين جزئين منحنيين.

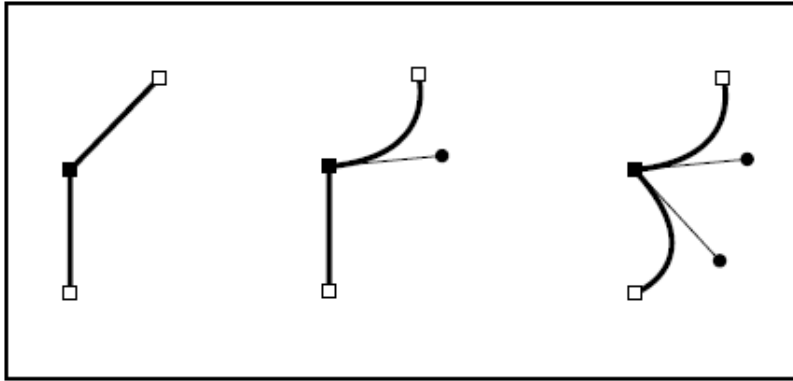

تستطيع نقطة الركن الوصل بين أي جزئين مستقيمين أو منحنيين.

أيضاً يحتوي كل مسار على نقطة مركز، تستطيع استخدام هذه النقطة لسحب المسار وذلك لكي تحاذي المسار مع العناصر الأخرى أو من أجل تحديد كل نقاط الربط الموجودة بالمسار؛ نقطة المركز دائماً مرئية، ولا يمكن إخفائها أو حذفها.

للحصول على مزيد من المعلومات عن كيفية التعامل مع نقاط الربط والأجزاء، راجع التعامل مع نقاط الربط المتعددة والأجزاء.

### نسخ جزء مسار محدد عن طريق السحب:

- ضع المؤشر فوق الجزء اضغط لأسفل زر الفأرة،
- اضغط إلى أسفل على كلاً من مفتاح Option/Alt وزر الفأرة أثناء سحبك للجزء المحدد.
- عند سحبك لجزء إلى المكان المرغوب فيه اترك زر الفأرة، سيتم نسخ الجزء المحدد ويترك باقي المسار.

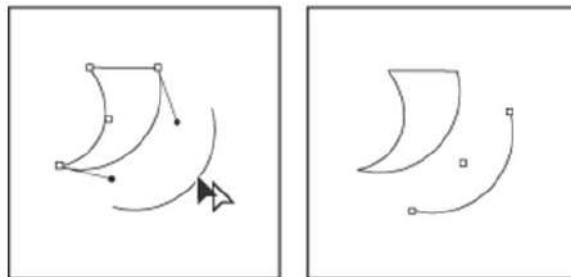

سحب الجزء المحدد (اليسار) بعد ذلك ترك زر الفأرة (اليمين)







### رسم الأشكال الأساسية والخطوط المستقيمة



تستطيع سريعا إنشاء مسارات بسيطة، مثل الخطوط والمستطيلات والقطع الناقص والمضلعات الاعتيادية وباستخدام الأدوات الموجودة بصندوق الأدوات، كما يحتوي صندوق الأدوات أيضاً على أدوات لإنشاء نفس الأشكال كمتغيرات للمخطط.

لرسم أو تعديل المسارات بإتقان، استخدم لوحة التحكم لمراقبة حجم ومكان المسار أثناء رسمه.

لرسم خط مستقيم أو القطع الناقص أو مستطيل أو مضلع اعتيادي:

• في صندوق الأدوات، نفذ أي مما يلي :

• لرسم مسار، اختر أداة الخط  أو أداة القطع الناقص  أو أداة المستطيل  أو أداة المضلع .

• لرسم إطار فارغ اختر أداة القطع الناقص  أو إطار المستطيل  أو إطار المضلع .

• اسحب في نافذة الوثيقة لإنشاء المسار أو الإطار

لحصر الخط لزاوية ٤٥ درجة، أو لحصر عرض أو ارتفاع المسار أو الإطار لنفس النسب، اضغط على مفتاح Shift وأنت تسحب.

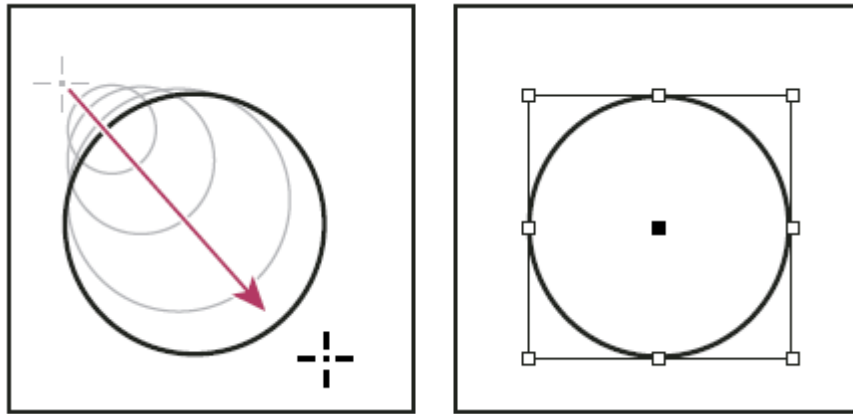

السحب لإنشاء دائرة بدائية

ملاحظة: الناتج الظاهر بأعلى يعرض مربع تحديد حول المسار، إذا كانت أداة التحديد نشطة حديثا، سوف ترى هذا المربع، إذا كانت أداة التحديد المباشر تم تنشيطها أحدث، يظهر المسار وبه نقاط ربط بدلا من ذلك. (راجع اختيار الكائنات)



لإنشاء مستطيل أو مضلع أو قطع ناقص أو خط بالسحب من المركز:  
 • اضغط على مفتاح Alt في (Windows) أو Option في (OS Mac) مع أداة المستطيل  
 □ أو المضلع ⬡ أو القطع الناقص ○ أو الخط \ أو المختارة.  
 ضع المؤشر حيث تريد أن يكون مركز الشكل ثم قم بالسحب قطريا لأي ركن أو حافة  
 حتى يصبح الشكل بالحجم المراد. -Shift مع السحب لحصر الشكل لارتفاع وعرض  
 موحد أو لتضاعفات الـ ٤٥ درجة، وطبقاً للأداة التي تستخدمها.

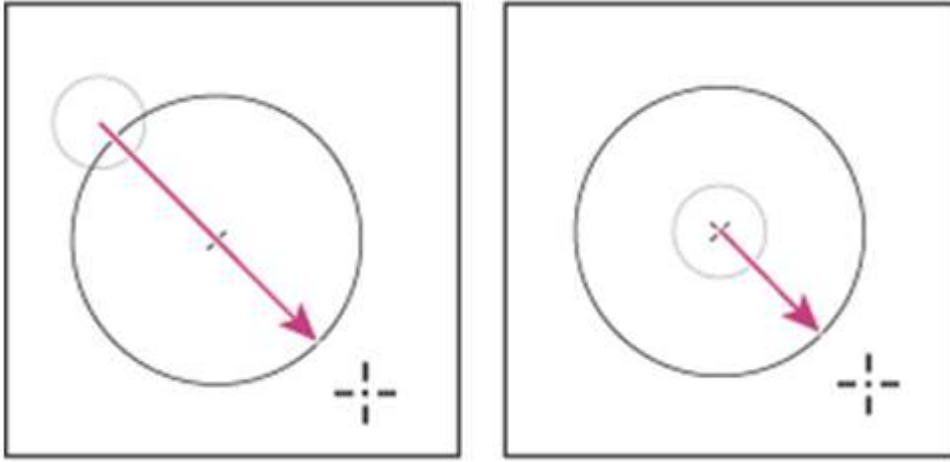

رسم من الركن (اليسار) ورسم من المركز (اليمين)

### لتحديد الضبط للمضلعات الاعتيادية الجديدة:

انقر نقرة مزدوجة على أداة المضلع، ثم حدد الضوابط التالية وانقر موافق.  
 • لعدد الضلع اكتب قيمة عدد الضلع التي تريدها للمضلع.  
 • النجمة الداخلية للإطار الداخلي: اكتب قيمة نسبية لتحديد الطول والسمك لأضلع النجمة،  
 تلمس حواف الأضلع الخارجية لمربع التحديد الخاص بالمضلع، والنسبة تحدد عمق المساحة بين  
 كل ضلع، النسب الأعلى تنشئ أضلع أطول وأرفع.  
 ملاحظة: ضوابط الضلع تطبق فقط على الضلع التالي للرسم؛ ولا تستطيع تطبيقها على ضلع  
 قد أنشأته فعليا .

الرسم باستخدام أداة القلم الرصاص

استخدم أداة القلم الرصاص ✎ لرسم المسارات المفتوحة والمقفلة وكأنك ترسم بقلم رصاص  
 على ورقة، هذه الأداة أكثر إفادة في الرسم السريع أو إنشاء شكل لرسم يدوي.



### لرسم مسار حر باستخدام أداة القلم الرصاص:

• اختر أداة القلم الرصاص.

- ضع المؤشر حيث تريد بدأ المسار ثم اسحب لرسم المسار، أداة القلم الرصاص تظهر علامة X صغيرة لتوضيح أنه مسار حر.
- أثناء السحب يتبع الأداة خط منقوطة، عند الانتهاء من الرسم تظهر نقاط الربط في كلاً من طرفي المسار وعند نقاط مختلفة حوله، يأخذ المسار خصائص التحديد والتعبئة الحالية ويبقى محدد افتراضياً.

### لرسم مسار مقفل باستخدام أداة القلم الرصاص:

• اختر أداة القلم الرصاص.

- ضع المؤشر حيث تريد بدأ المسار ثم ابدأ في السحب لرسم المسار .
- أثناء السحب استمر بالضغط لأسفل على مفتاح Alt في (Windows) أو Option في (OS Mac). تقوم أداة القلم الرصاص بعرض حلقة صغيرة وممحاة مصمتة  لتوضيح أنك ترسم مسار مقفل.
- عندما يكون المسار بالحجم والشكل الذي تريده أطلق زر الفأرة (و لكن ليس مفتاح Alt أو Option) بعد انغلاق المسار أطلق مفتاح Alt أو Option .

### لتوصيل أو دمج مسارين:

• اختر مسارين.

• اختر أداة القلم الرصاص.

- ضع المؤشر على مسار واحد لاستكمال المسار ثم ابدأ السحب لرسم المسار المتصل.
- أثناء السحب استمر بالضغط لأسفل على مفتاح Ctrl في (Windows) أو Command في (OS Mac) تقوم أداة القلم الرصاص بعرض علامة دمج صغيرة  لتوضيح عملية الدمج للمسارين.

• عند اتصال المسارين أطلق زر الفأرة ثم أطلق مفتاح Ctrl أو Command.



### تنعيم مسار باستخدام أداة التنعيم

استخدم أداة التنعيم لإزالة الزوايا الزائدة من مسار موجود أو مقطع من المسار، تحتفظ أداة التنعيم بأقرب ما يمكن للشكل الأصلي للمسار، المسارات المنعومة عامة يكون لديها نقاط أقل والتي تجعلها سهلة التعديل والعرض والطباعة.

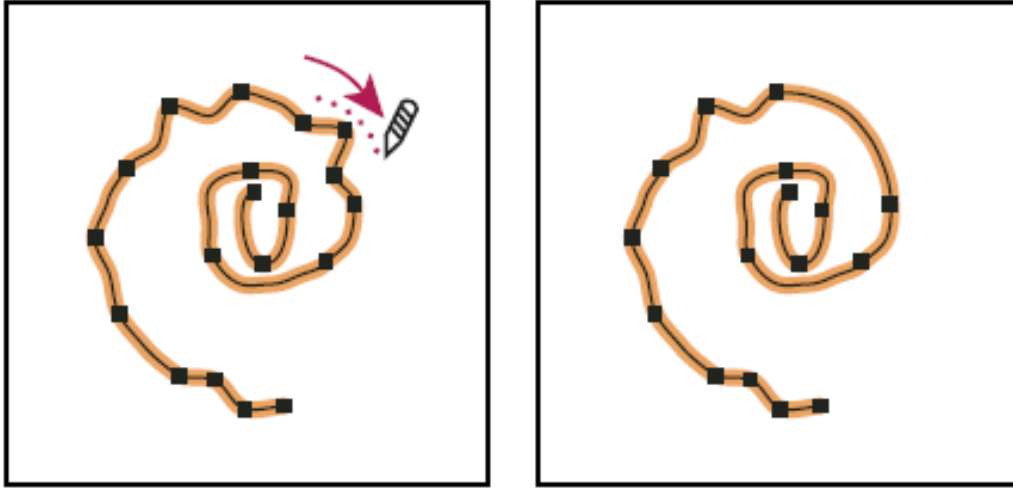

المسار قبل وبعد استخدام أداة التنعيم

لاستخدام أداة التنعيم:

- اختر المسار الذي تريد تنعيمه باستخدام أداة التحديد المباشر .
- نفذ إحدى الخطوات التالية :
- استخدم أداة التنعيم .
- إذا تم اختيار أداة القلم الرصاص استمر بالضغط لأسفل على مفتاح Alt في (Windows) أو Option في (OS Mac) لتغيير القلم الرصاص إلى أداة تنعيم.
- اسحب الأداة بمحاذاة طول جزء المسار الذي تريد تنعيمه، غالبا ما يكون لدى المسار أو التحديد المعدل نقاط ربط أقل من الأصل
- استمر في التنعيم حتى يصبح التحديد أو المسار بالنعومة المرغوب فيها.



### إزالة مسار باستخدام أداة المححاة

استخدم أداة المححاة لإزالة جزء من مسار أو تحديد موجود ، تستطيع استخدام أداة المححاة مع المسارات ولكن ليس مع النص.

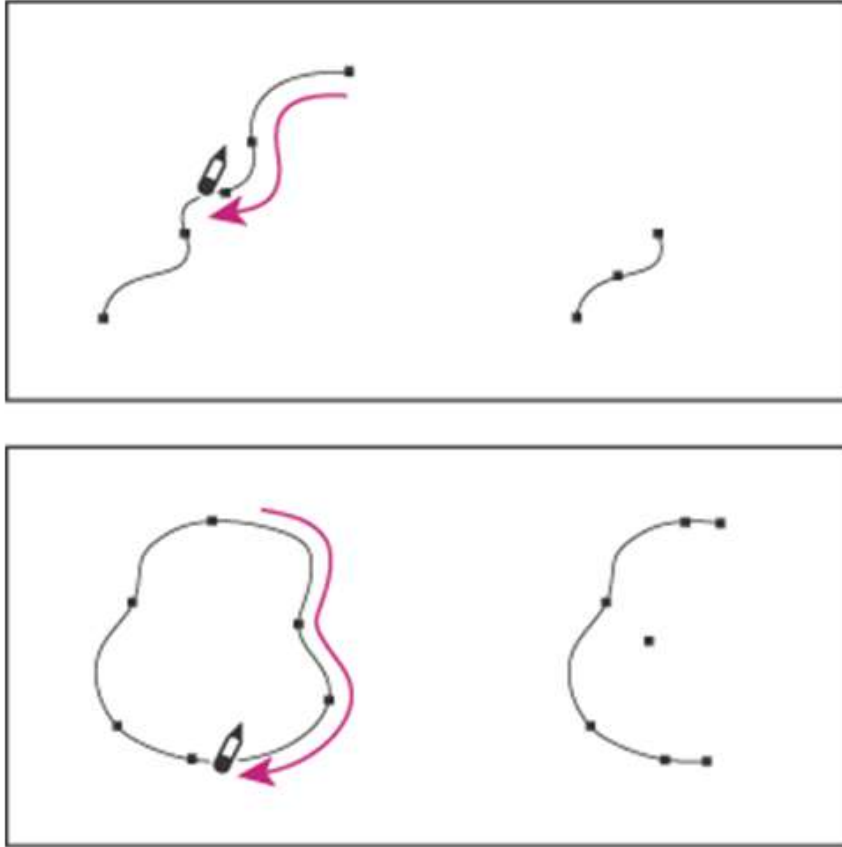

التحديدات قبل استخدام أداة المححاة (اليسار) وبعد استخدام أداة المححاة (اليمين).

### لاستخدام أداة المححاة:

- استخدم المسار المراد مسحه باستخدام أداة التحديد المباشر .
- اختر أداة المححاة .
- اسحب الأداة بمحاذاة طول جزء المسار الذي تريد مسحه (وليس عبر المسار) ، للحصول على نتيجة مثلتي استخدم حركة سحب فردية وناعمة .
- تضاف نقاط الربط في نهايات المسارات الجديدة.





### ضبط إعدادات أداة القلم الرصاص وأداة التنعيم

تستطيع ضبط التفضيلات لأداة القلم الرصاص وأداة التنعيم، تحتوي التفضيلات على الاختلافات التي تحكم مدى حساسية أدوات القلم الرصاص والتنعيم بالنسبة لحركتك للفأرة؛ خيار للمسار أن يبقى محدد بعد أن ترسمه، وخيار لتغيير أو دمج المسار عندما تكون أداة القلم الرصاص على بعد معين منه.

يحسب الاختلاف بالبيكسل، كلما كان عدد البيكسل الذي تحدده أكبر كلما يكون المسار أقل تعقيدا.

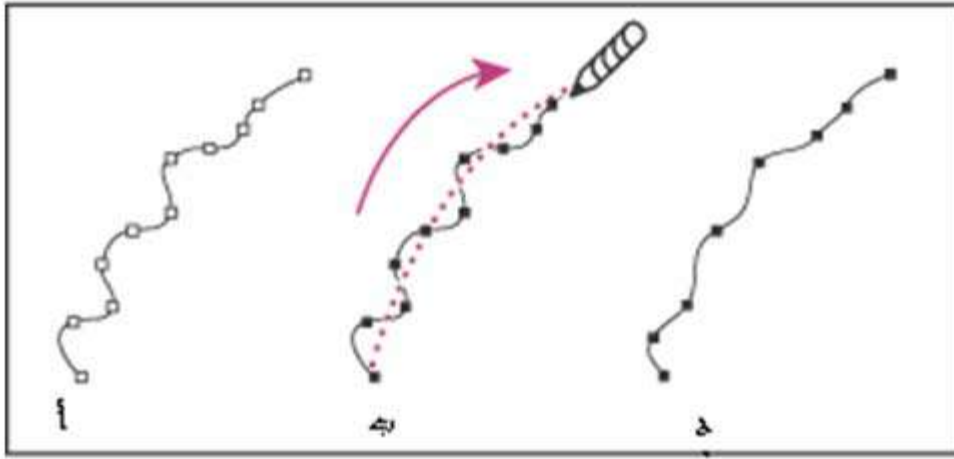

استخدام أداة التنعيم أ. المسار الأصلي ب. السحب عبر المسار مستخدماً أداة التنعيم ج. المسار الجديد.

لضبط التفضيلات لأداة القلم الرصاص وأداة التنعيم:

- انقر نقرة مزدوجة على أداة القلم الرصاص أو أداة التنعيم .
- استخدم أشرطة انزلاق التطويح والتنعيم أو أكتب القيم:
- يتحكم شريط انزلاق التطويح في مدى البعد (بالبيكسل) الذي تستطيع فيه المنحنيات أن تتحرف قبل التعديل في المسار، فمع قيم التطويح الأقل سوف تكون المنحنيات مجارية عن قرب حركة المؤشر ومؤديا إلى زوايا أكثر حدة، ومع قيمة تطويح أعلى سوف يهمل المسار حركات المؤشر الصغيرة ومؤديا إلى منحنيات أكثر نعومة، مجال قيمة البيكسل هو من ٠,٥ إلى ٢٠

- يتحكم شريط انزلاق التنعيم بمقدار التنعيم (بالنسبة) المطبق حين تستخدم الأداة، قيم التنعيم الأقل عادةً تؤدي إلى نقاط ربط أكثر واحتفاظ بعدم تساوي الخط أكثر، القيم



الأعلى تؤدي إلى نقاط ربط أقل ومسار أكثر نعومة، مجال القيمة النسبية هو من ٠٪ حتى ١٠٠٪، القيمة الافتراضية ٠٪ تعني لا تطبيق تلقائي للتنعيم أثناء استخدام أداة القلم الرصاص.

- للاحتفاظ بمسار محدد بعد رسمه انقر الاحتفاظ بالاختيار، هذا الخيار محدد كقيمة افتراضية.

- (أداة القلم الرصاص فقط) اختر تحرير المسارات المختارة (قيمة افتراضية) لتحرير أو دمج المسار عندما تكون على مسافة محددة منه.

- (أداة القلم الرصاص فقط) من خلال كتابة القيمة أو سحب شريط الانزلاق لتحديد مسافة البيكسل.

ملاحظة: إذا كان خيار تحرير المسارات المحددة غير مختار، فلا يمكنك تحرير أو دمج المسارات باستخدام أداة القلم الرصاص، ولكن يمكنك أن تحرر وتدمج باستخدام أداة القلم.

- انقر موافق.

### الرسم بأداة القلم

استخدم أداة القلم لرسم مسار لا يمكنك رسمه باستخدام أدوات الرسم الأبسط، يمكنك أداة القلم من إنشاء الخطوط المستقيمة والناعمة والمنحنيات الانسيابية بإتقان عالي، سوف يكون مألوفاً لديك إن كنت قد استخدمت أدوات القلم في Illustrator Adobe و Photoshop.

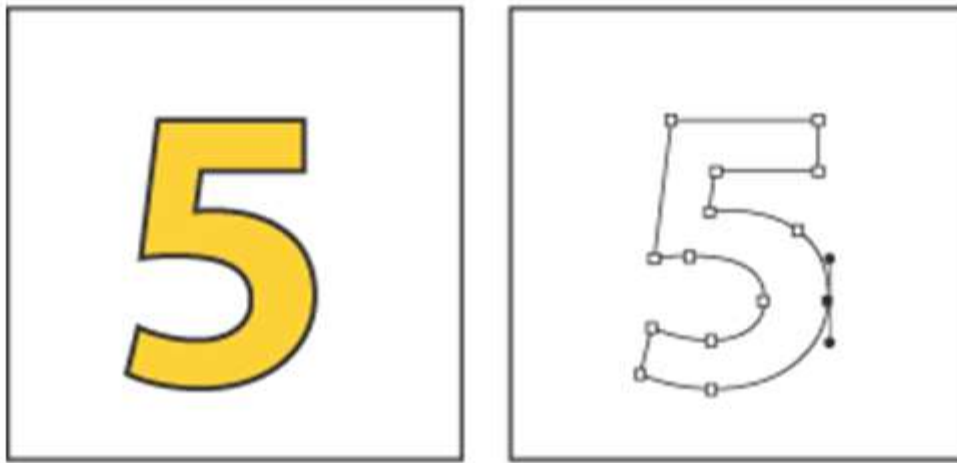

استخدام أداة القلم لرسم المسارات التي يمكن أن تحتوي على أي دمج بين الأجزاء المستقيمة والمنحنية.



### خطوط الاتجاه ونقاط الاتجاه

قبل رسم أو تعديل الأجزاء المنحنية باستخدام أداة القلم، من المهم أن تفهم نقاط الربط الموجود على المنحنيات، وعندما تستخدم أداة التحديد المباشر من أجل تحديد نقطة الربط التي توصل الأجزاء المنحنية، فإن الأجزاء المنحنية تظهر خطوط الاتجاه والتي تنتهي بنقاط اتجاه تحدد زاوية وطول خطوط الاتجاه شكل وحجم الأجزاء المنحنية، تحريك خطوط الاتجاه تعيد تشكيل المنحنيات ولا تطبع خطوط الاتجاه.

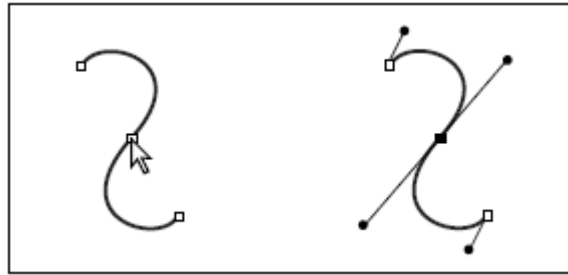

بعد تحديد نقطة الربط (اليسار)، تظهر خطوط الاتجاه على أي جزء منحنى متصل بنقطة الربط (اليمين) النقطة الانسيابية لديها خطي اتجاه والتي تتحرك معا كوحدة واحدة مستقيمة، عندما تسحب أحد خطوط الاتجاه على نقطة انسيابية كلاً من خطوط الاتجاه تتحرك متزامنة، مع الإبقاء على منحنى متواصل عند نقطة الربط هذه.

بالمقارنة يمكن أن يكون لنقطة الركن خطين خط أو بدون خطوط اتجاه، معتمدة على ما إذا كانت تربط اثنين واحد أو لا من الأجزاء المنحنية بالتتابع، وتبقى خطوط الاتجاه الخاصة بنقطة الركن بالركن باستخدام زوايا مختلفة، وعندما تقوم بسحب خط اتجاه لنقطة الركن فإن خط الاتجاه الآخر إن كان موجوداً فإنه لا يتحرك.

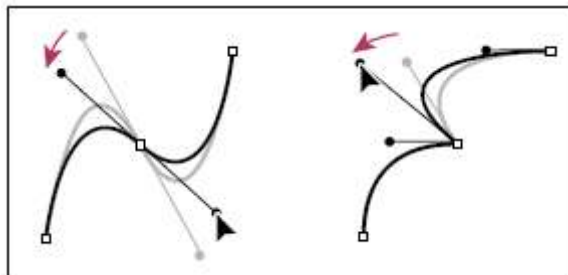

ضبط خطوط الاتجاه على نقطة انسيابية (اليسار) ونقطة الركن (اليمين)



خطوط الاتجاه دائماً ما تكون مماسة (عمودية على نصف قطر) للمنحنى عند نقطة الربط، تحدد زاوية كل خط اتجاه ميل المنحنى ويحدد طول كل خط اتجاه الارتفاع أو عمق المنحنى.

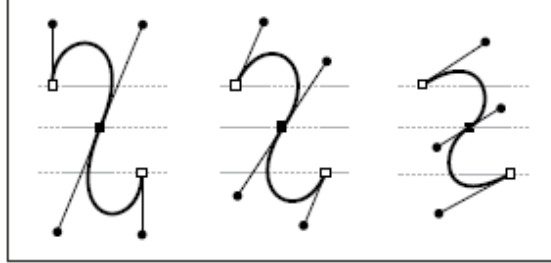

تحريك وتغيير حجم خطوط الاتجاه يغير ميل المنحنى.

### رسم الأجزاء المنحنية

قم بإنشاء المنحنيات باستخدام أداة القلم من أجل إضافة نقاط ربط في مواضع تغيير اتجاه المنحنى، ولذلك قم بسحب خطوط الاتجاه التي تشكل المنحنيات. المنحنيات أسهل في التحرير ويستطيع النظام الخاص بك عرضها وطباعتها أسرع، وهذا عندما ترسمها باستخدام نقاط ربط أقل مما يمكن، واستخدام نقاط عديدة يمكن أن يؤدي إلى ظهور تعرجات غير مرغوب فيها في المنحنى، وبدلاً من ذلك قم برسم نقاط ربط ذات مسافات متباعدة وتدريب على تشكيل المنحنيات عن طريق ضبط الأطوال والزوايا لخطوط الاتجاه.

### لرسم جزء منحني:

- اختر أداة القلم .
- ضع سن القلم حيث تريد بدأ المنحنى، استمر في الضغط على زر الفأرة، تظهر أول نقطة تحديد ويتغير سن القلم إلى رأس سهم .
- اسحب لضبط ميل جزء المنحنى الذي تنشأه، وعمامة قم بمد خط الاتجاه بحوالي ثلث المسافة بالنسبة لنقطة الربط التي تنوي رسمها. Shift - مع السحب لحصر خطوط الاتجاه لمضاعفات الـ ٤٥ درجة .

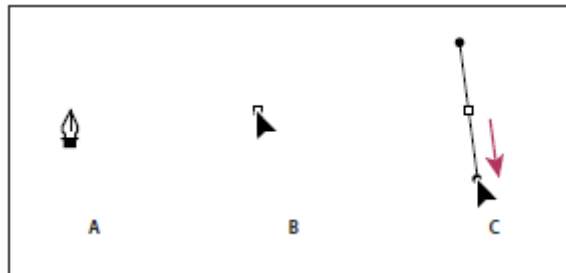

كيفية مد خطوط الاتجاه A. تحديد موضع أداة القلم B. البدء في السحب وزر الفأرة مضغوط C. السحب لمد خطوط الاتجاه



• اترك زر الفأرة.

ملاحظة: لن يظهر الجزء الأول الذي قمت برسمه إلى أن تقوم بنقر نقطة الربط الثانية.

• ضع أداة القلم حيث تريد الجزء المنحني أن ينتهي، ثم نفذ أيًا مما يلي:

• لإنشاء منحنى بشكل C - اسحب بالاتجاه المعاكس لخطوط الاتجاه السابقة.

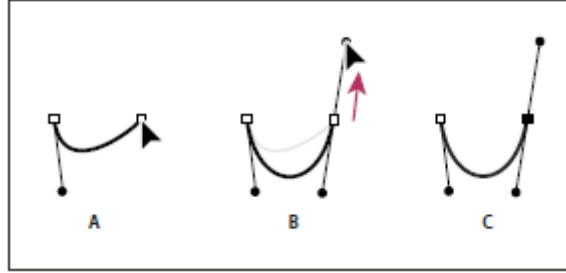

كيفية إنشاء منحنى على شكل حرف C A. البدء في سحب النقطة الانسيابية الثانية B. اسحب بعيدا عن خط الاتجاه السابق لإنشاء منحنى بشكل حرف C C. المنحنى الناتج بعد ترك زر الفأرة

• لإنشاء منحنى بشكل S - اسحب بالاتجاه المماثل لخطوط الاتجاه السابقة

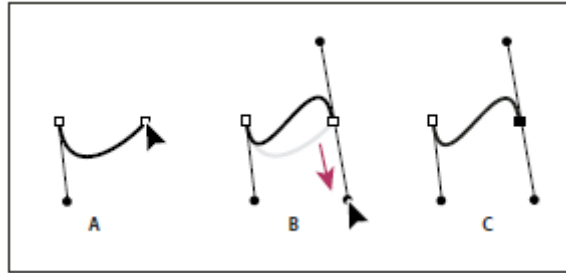

كيفية إنشاء منحنى على شكل حرف S A. البدء في سحب نقطة انسيابية جديدة B. اسحب في نفس اتجاه خط الاتجاه السابق لإنشاء منحنى على شكل حرف S C. المنحنى الناتج بعد ترك زر الفأرة

• استمر في سحب أداة القلم من أماكن مختلفة لإنشاء نقاط انسيابية إضافية.

• أكمل المسار بتنفيذ واحد مما يأتي:

• لغلاق المسار ضع أداة القلم فوق أول نقطة ربط (فارغة) تظهر دائرة  صغيرة أمام أداة القلم إذا كانت موضوعة صحيحة، انقر أو اسحب لغلاق المسار.

• لترك المسار مفتوح، انقر مفتاح Ctrl على نظام التشغيل (Windows) أو انقر مفتاح

Command على نظام التشغيل (OS Mac) في أي مكان بعيدا عن كل الكائنات، ثم

اختر تحرير < لإلغاء تحديد الكل أو لاختيار أداة أخرى في صندوق الأدوات.



### خط المنحنيات والأركان والأجزاء المستقيمة أثناء الرسم

يمكنك بحرية تغيير أنواع النقاط وخطوط الاتجاه التي تستخدمها أثناء رسمك للمسار، هذا مفيد وفعال لرسم الأجزاء المستقيمة والمنحنية على مسار واحد، أو عندما تريد رسم جزئين منحنيين متصلين بنقطة الركن.

#### لرسم جزء مستقيم يليه جزء منحنى:

- باستخدام أداة القلم انقر نقاط الركن في موقعين لإنشاء جزء مستقيم.
- ضع أداة القلم فوق نقطة النهاية المختارة، تظهر أيقونة المؤشر المقلوب أمام أداة القلم إذا كانت موضوعة صحيحا، ولضبط ميل الجزء المنحني الذي سوف تنشأه انقر نقطة الربط واسحب الخط المتجه الذي سيظهر.

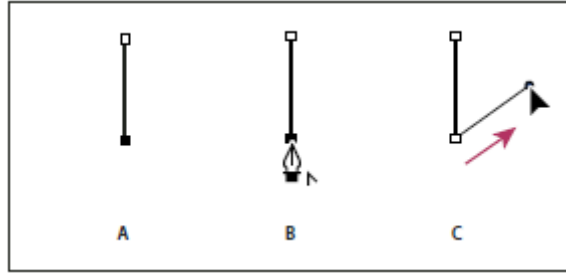

- كيفية رسم جزء مستقيم يليه جزء منحنى (جزء ١) A. إتمام رسم جزء مستقيم B. تحديد موضع أداة القلم فوق نقطة النهاية C. سحب نقطة الاتجاه.
- انقر واسحب ثالث نقطة ربط لإتمام رسم المنحنى.

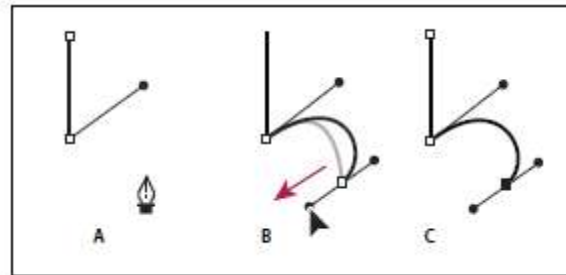

- كيفية رسم جزء مستقيم يليه جزء منحنى (جزء ٢) A. الضغط لأسفل بأداة القلم B. سحب خط الاتجاه C. إتمام رسم الجزء المنحنى الجديد



### لرسم جزء منحنى يليه جزء مستقيم :

- باستخدام أداة القلم اسحب لإنشاء أول نقطة انسيابية للجزء المنحني.
- قم بتغيير وضع أداة القلم حيث تريد الجزء المنحني أن ينتهي واسحب لإتمام رسم المنحنى ثم اترك زر الفأرة.

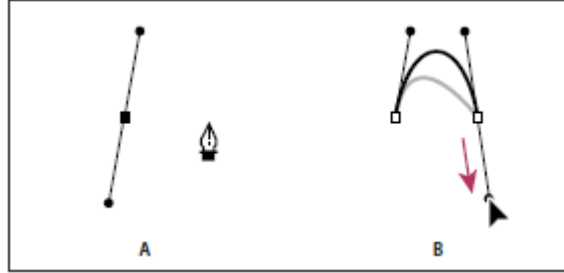

- كيفية رسم جزء منحنى يليه جزء مستقيم (الجزء ١) A. تم تنفيذ أول نقطة انسيابية للجزء المنحني وتم تحديد موضع أداة القلم فوق نقطة النهاية B. السحب لإتمام رسم المنحنى
- ضع أداة القلم فوق نقطة النهاية المختارة، تظهر أيقونة المؤشر المقلوب أمام أداة القلم إذا كانت موضوعة صحيحا، انقر نقطة الربط لتحويل النقطة الانسيابية لنقطة الركن.
  - انقر نقطة الركن التالية لإتمام رسم الجزء المستقيم .

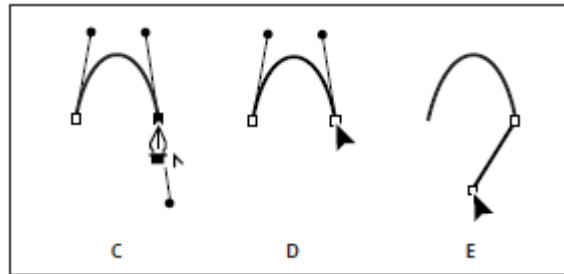

- كيفية رسم جزء منحنى يليه جزء مستقيم (الجزء ٢) A. تحديد موضع أداة القلم فوق نقطة نهاية المنحنى B. النقر على نقطة النهاية C. النقر لإتمام رسم الجزء المستقيم
- لرسم منحنين متصلين بركن:

- باستخدام أداة القلم اسحب لإنشاء أول نقطة انسيابية للجزء المنحني.
- قم بتغيير موضع أداة القلم، اسحب لإنشاء منحنى بنقطة انسيابية ثانية، ثم اضغط لأسفل مفتاح Alt في (Windows) أو Option في (OS Mac) أثناء سحبك لخط الاتجاه لضبط ميل المنحنى التالي. ثم اترك المفتاح وزر الفأرة، يحول هذا النقطة الانسيابية لنقطة الركن بفصل خطوط الاتجاه.

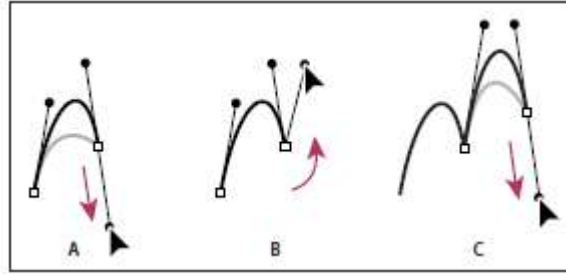

كيفية رسم منحنيين A. سحب نقطة انسيابية جديدة B. الضغط على مفتاح Option/Alt لفصل خطوط الاتجاه أثناء السحب، وتمييل خطوط الاتجاه لأعلى C. النتيجة بعد ترك زر الفأرة

- قم بتغيير وضع أداة القلم حيث تريد إنهاء جزء المنحنى الثاني، ثم اسحب نقطة انسيابية جديدة لإتمام رسم الجزء المنحني الثاني.
- للتحويل بين النقاط الانسيابية ونقاط الركن باستخدام أداة تحويل اتجاه النقطة:
- باستخدام أداة التحديد المباشر اختر المسار الذي تريد تعديله.
- تحول إلى أداة تحويل اتجاه النقطة .
- ضع أداة تحويل اتجاه النقطة فوق نقطة الربط التي تريد تحويلها، ثم قم بتنفيذ أي مما يلي:
- لتحويل نقطة ركن إلى نقطة انسيابية اسحب خطوط الاتجاه خارج نقطة الركن.

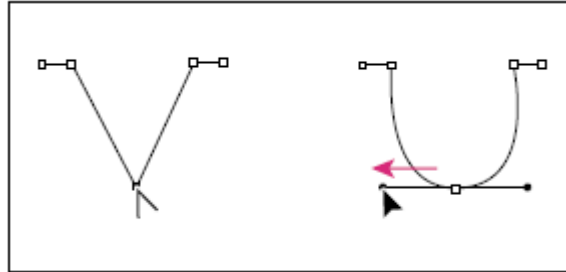

سحب خطوط الاتجاه خارج نقطة ركن لإنشاء نقطة انسيابية

- لتحويل نقطة انسيابية إلى نقطة ركن بدون استخدام خطوط الاتجاه انقر نقطة انسيابية.

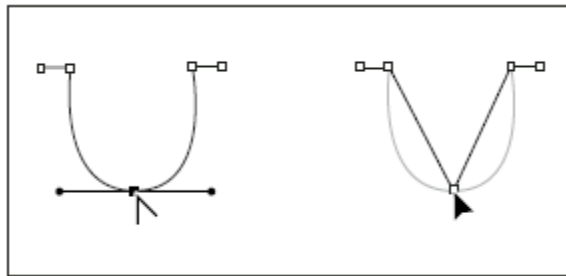

نقر نقطة انسيابية لإنشاء نقطة ركن





• لتحويل نقطة ركن بدون استخدام خطوط اتجاه إلى نقطة ركن بخطوط اتجاه مستقلة، أولاً قم بسحب خطوط الاتجاه خارج نقطة ركن (لجعلها نقطة انسيابية) اترك زر الفأرة ثم اسحب أحد خطوط الاتجاه.

• لتحويل نقطة انسيابية إلى نقطة ركن بخطوط اتجاه مستقلة اسحب أحد خطوط الاتجاه .

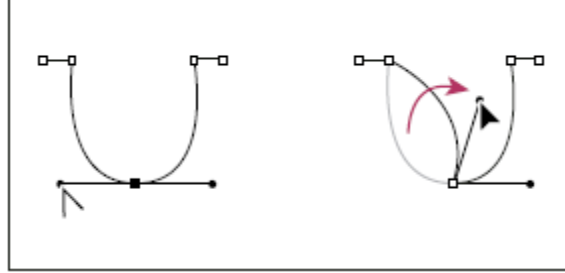

تحويل نقطة انسيابية إلى نقطة ركن

للتحويل مؤقتاً بين أداة تحويل اتجاه النقطة وآخر أداة مستخدمة اضغط **Ctrl** في (Windows) أو **Command** في (OS Mac).

### التعامل مع أنماط حدود الشكل

يمكنك تطبيق حدود الشكل (أو أنماط الخط) على كلاً من المسارات والأشكال وإطارات النص ومخططات النص؛ لوحة حدود الشكل تمكنك من التحكم في سمك ومظهر حدود الشكل، كما يمكنك اختيار حدود الشكل في لوحة التحكم عندما يكون المسار أو الإطار محدد.

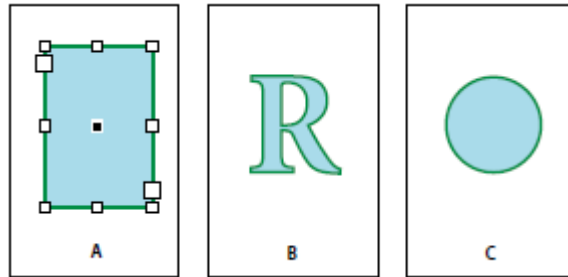

حدود الشكل مطبقة على كلاً من إطار النص (اليسار) ومخططات النص (المنتصف) والدائرة (اليمين)

كما يمكنك استخدام لوحة حدود الشكل لتعريف أنماط حدود شكل مخصصة (راجع تعريف أنماط حدود الشكل المخصصة) وتطبيق أشكال البداية والنهاية (راجع إضافة أشكال البداية والنهاية) وتطبيق التأثيرات الخاصة على الأركان (راجع تطبيق تأثيرات الركن).



## تطبيق تأثيرات الركن:

لا يمكنك تحرير تأثير الركن، ولكن يمكنك تغيير مظهره عن طريق تغيير نصف قطر الركن أو تعديل حدود الشكل.

إذا قمت بتطبيق تأثيرات الركن ولم تتمكن من رؤيتها، تأكد من أن المسار يستخدم نقاط ركن وأن لون حدود الشكل أو تدرج الألوان قد تم تطبيقه عليه، ثم قم بتكبير خيار الحجم في شاشة تأثيرات الركن أو قم بتكبير سمك حدود الشكل في لوحة حدود الشكل.

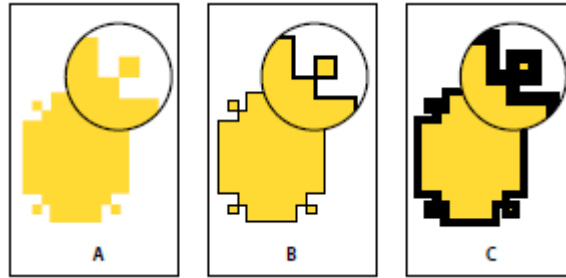

تأثيرات اختلاف سمك الخط على أشكال الركن A. تأثير ركن مزخرف بدون حدود شكل B. نفس التأثير بحدود شكل ذات سمك نقطة C. نفس التأثير بحدود شكل ذات سمك ٤ نقاط

## لتطبيق تأثير الركن:

- باستخدام أداة التحديد، حدد مسار.
- اختر كائن < تأثيرات الركن.
- اختر تأثير الركن من قائمة التأثير.
- للحجم، اكتب قيمة لتحديد نصف القطر الذي عن طريقه يمتد تأثير الركن من كل نقطة الركن.

• اختر معاينة إذا أردت رؤية نتائج التأثير قبل تطبيقه، ثم انقر موافق.

## تحرير المسارات المركبة

تذكر التوجيهات التالية عند تحريرك للمسارات المركبة:

- التغيير في خصائص مسار (مثل حدود الشكل والتعبئة) دائماً ما يغير كل المسارات الفرعية بمسار مركب لا يهم أي أداة تحديد تستخدمها أو كم من مسارات فرعية تحددتها، للاحتفاظ بخصائص حدود الشكل وتعبئة فردية للمسارات التي تريد ضمها، قم بتجميعها بدلاً من ذلك.



- في المسار المركب أي تأثير موضوع متعلقاً بمربع تحديد المسار - - ، مثل التدرج أو صورة ملصقة بالداخل - - هو حقيقة موضوع متعلقاً بمربع التحديد الخاص بالمسار المركب كله ، أي المسار الذي يشمل كل المسارات الفرعية
- إذا قمت بعمل مسار مركب قم بتغيير خصائصه وحرره ، باستخدام أمر تحرير تراث المسارات المحررة خصائص المسار المركب ولا يحتفظوا بخصائصهم الأصلية .
- إذا احتوت وثيقتك على مسارات مركبة بنقاط انسيابية كثيرة ، فإن بعض أجهزة المخرجات قد تكون لديها مشكلة في طباعتها ، فإذا كان الأمر كذلك قم بتبسيط أو إزالة المسارات المركبة ، أو قم بتحويلهم إلى صورة باستخدام برنامج مثل Photoshop Adobe .
- إذا قمت بتطبيق التعبئة على مسار مركب ، فإن في بعض الأحيان لا تظهر الفجوات حيث تتوقعها ، فبالنسبة لمسار بسيط مثل المستطيل فإن الداخل أو المساحة التي تقوم بتعبئتها تكون سهلة الرؤية - - فهي المساحة الداخلية للمسار المغلق ، ولكن بالنسبة لمسار مركب فإنه يجب على InDesign تحديد ما إذا كانت التقاطعات المنشأة بواسطة المسارات الفرعية لمسارات مركبة بالداخل (مساحات معبئة) أو بالخارج (فجوات) ، إن اتجاه كل مسار فرعي - - ترتيب إنشاء نقاطه تحدد ما إذا كانت المساحة التي تحدها داخلية أم خارجية ، فإذا كان هناك مسار فرعي معبئاً بينما تريده فجوة أو العكس قم بتغيير اتجاه المسار الفرعي

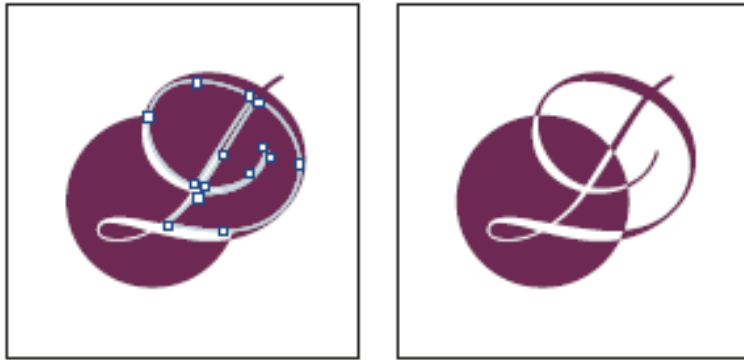

مسار مركب يحتوي على مسارين فرعيين بنفس اتجاهات المسار (يسار) وعكس اتجاهات المسار (يمين)



## إنشاء وتحرير المسارات المركبة

يمكنك إنشاء مسار مركب من اثنين أو أكثر من مسارات مفتوحة أو مغلقة، عند إنشائك لمسار مركب، فإن كل المسارات المحددة من الأصل تصبح مسارات فرعية للمسار المركب الجديد، وترث المسارات المحددة ضوابط حدود الشكل والتعبئة للكائن الأكثر بعدا في ترتيب التابع.

ملاحظة: إذا كان لدى كائن محدد أو أكثر محتويات، مثل نص أو صور مدرجة، فإن الخصائص والمحتويات للمسار المركب تضبط بخصائص ومحتويات الكائن الأبعد، الكائنات المحددة الأبعد والتي لا تحتوي على محتويات مسار مركب، لن تؤثر على المسار المركب، يمكنك تغيير شكل أي جزء للمسار المركب باستخدام أداة التحديد المباشر لاختيار نقطة ربط واحدة على مسار فرعي واحد، يمكنك تفكيك مسار مركب بتحريره والذي يحول كل من مساراته الفرعية إلى مسارات مستقلة، أخيرا يمكنك تحديد مكان ظهور الفجوات في مسار مركب بعكس اتجاه المسار.

### لإنشاء مسار مركب:

- استخدم أداة التحديد لتحديد كل المسارات التي تريد احتوائها بالمسار المركب.
- اختر كائن < مسارات مركبة > تنفيذ تظهر فجوة أينما تتراكب المسارات المحددة

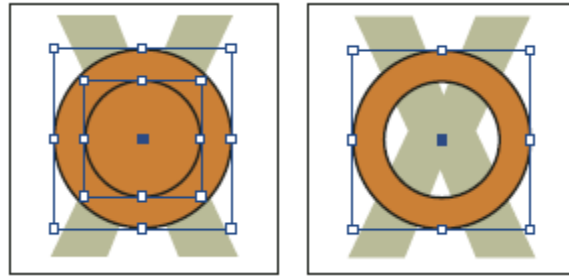

مسارين مغلقين منفصلين (يسار) ومسارين فرعيين لنفس المسار المركب (يمين)، المسار المركب يستخدم مركز الدائرة كفجوة

لتفكيك مسار مركب:

- باستخدام أداة التحديد حدد مسار مركب
- اختر كائن < مسارات مركبة > تحرير.

ملاحظة: أمر تحرير غير متاح عندما يحتوى المسار المركب المحدد داخل إطار أو عندما يحتوى المسار على نص.



### لعكس اتجاه مسار فرعي:

- باستخدام أداة التحديد المباشر حدد نقطة على المسار الفرعي الذي تريد عكسه، لا تحدد المسار المركب بأكمله.
- اختر كائن < عكس مسار.

### التعامل مع الأشكال المركبة

يمكنك إنشاء الأشكال المركبة مستخدماً لوحة مستكشف المسار؛ تتكون الأشكال المركبة من مسارات مركبة أو بسيطة، أو إطارات نصوص، أو مخططات نصوص، أو أشكال أخرى؛ يعتمد مظهر الشكل المركب على زر مستكشف المسار الذي قمت باختياره.

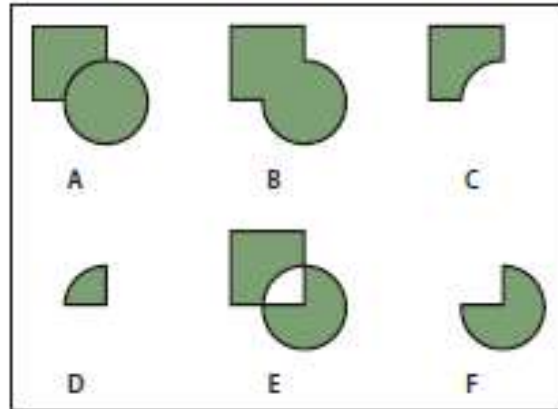
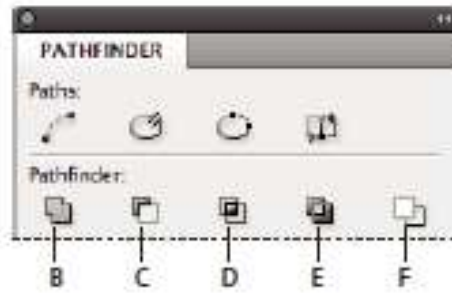

لوحة مستكشف المسار

A. الكائنات الأصلية B. إضافة C. استقطاع D. تقاطع E. استبعاد التداخل F. تراجع سلبي إضافة يتعقب مخططات كل الكائنات لإنشاء شكل واحد.



في أغلب الأحيان، يتبع الشكل الناشئ قيم الخصائص (التعبئة وحدود الشكل والطبقات الخ...) الخاصة بأول كائن من الأمام، عندما تقوم باستقطاع الكائنات، فإن الكائنات الأمامية يتم حذفها، وعليه الشكل الناشئ يتبع قيم خصائص آخر كائن من الخلف. عند قيامك بتضمين إطار نص في شكل مركب، فإن شكل إطار النص يتغير ولكن يظل النص كما هو، ولتغيير النص، قم بإنشاء مسار مركب مستخدماً مخططات النص. (راجع إنشاء مسارات من مخططات النص)

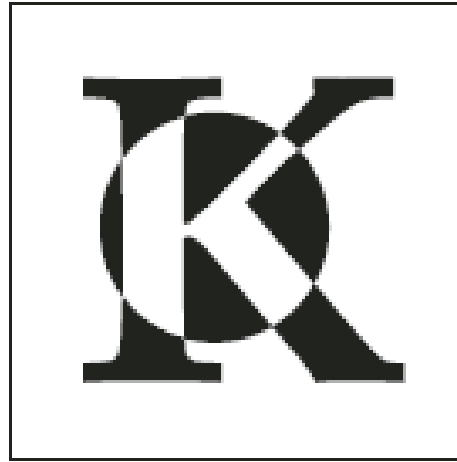
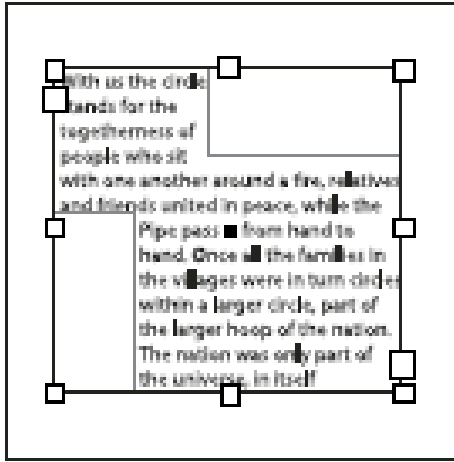

شكل مركب مستخدم كإطار نص (اليسار) مقارنةً بشكل مركب تم إنشائه من مخططات نص (اليمين)

### إنشاء شكل مركب

يمكنك التعامل مع الشكل المركب كوحدة واحدة أو يمكنك تحرير مسارات مكوناتها مرة أخرى للتعامل معها منفصلة كل على حدى، مثال، في إمكانك تطبيق تعبئة متدرجة على جزء من شكل مركب، وفي نفس الوقت تترك باقي الشكل بدون تعبئة.

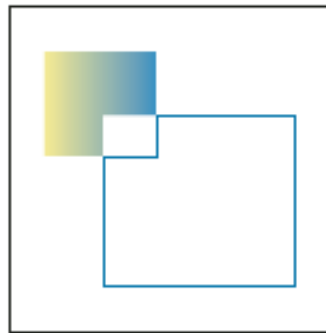

التعبئة مطبقة على شكل مركب (اليسار) مقارنةً بالتدرج مطبق على جزء واحد من الشكل المركب (اليمين)



لإنشاء شكل مركب:

- اختر نافذة < مستكشف المسار، لفتح اللوحة.
- حدد الكائنات التي ترغب في تجميعها في شكل مركب
- انقر زر على لوحة مستكشف المسار
- لتحرير المسارات في شكل مركب:

حدد الشكل المركب، من خلال قائمة كائن، اختر مسارات مركبة < تحرير، سوف يتم تجزئة الشكل المركب إلى مسارات مكوناته.

لتجميع مسارات المكونات بدون أن تفقد التغييرات التي قمت بتطبيقها على المسارات المنفردة، اختر مجموعة من خلال قائمة الكائنات أو يمكنك استخدام مسارات مركبة < عمل.

### حول إنشاء مخططات النص

إن أمر إنشاء حدود يحصل على المعلومات الأصلية عن حدود الخط من ملفات Type أو TrueType أو OpenType، عند إنشائك للحدود فإن الحروف يتم تحويلها في أماكنها الحالية وتكون محتفظة بكل تنسيقات النص مثل حدود الشكل والتعبئة.

عند تحويل الكتابة إلى مخططات حروف فإنها تفقد بياناتها الخصائص المخزنة عن مخططات الخطوط لضبط أشكالها؛ لذلك يقوم النظام بعرضها أو طباعتها بالطريقة المثلى عند الأحجام الصغيرة، وبالتالي الكتابة ذات المخططات ربما لا تعرض بصورة جيدة عند تحويلها لأحجام صغيرة أو دقة وضوح منخفضة.

بعد تحويل الكتابة إلى مخططات حروف يمكنك تنفيذ أي مما يلي:

- قم بتعديل نماذج الحروف عن طريق سحب نقاط الربط الفردية باستخدام أداة التحديد المباشر.
- استخدم أمر تحرير < لصق في اللصق إلى الحروف ذات الحدود المحولة.
- استخدم مخططات الحروف المحولة كإطارات نصية حتى يمكنك كتابة أو تضمين نص داخلها.
- قم بتغيير خصائص حدود شكل نماذج الحروف
- استخدم مخططات النص لإنشاء أشكال مركبة

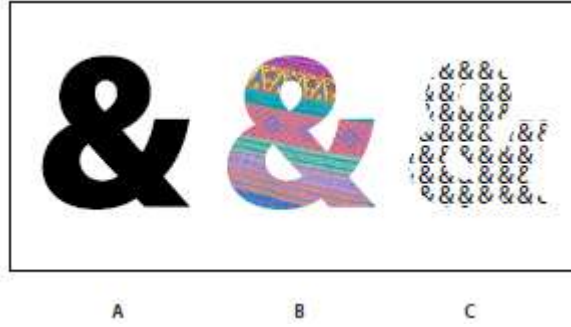

التعامل مع مخططات النص A. حرف مكتوب قبل تحويله إلى مخطط نص B. مخطط نص مع صورة ملصقة به C. مخطط نص مستخدم كإطار نص لأن مخططات النص المحول تصبح مجموعة من المسارات المركبة فإنه يمكنك تحرير مسارات فرعية فردية للمخططات المحولة باستخدام أداة التحديد المباشر، يمكنك أيضاً تقطيع مخططات الحروف لتتحول إلى مسارات مستقلة عن طريق تحريرهم من المسار المركب. (راجع إنشاء وتحرير مسارات مركبة .)

### ترتيب وتجميع الكائنات

من الممكن أن يشتمل تطبيق Adobe InDesign على أي عنصر تستطيع إنشائه أو إضافته من خلال نافذة الوثيقة، متضمناً المسارات المفتوحة والمسارات المغلقة والأشكال والمسارات المركبة والكتابة والأعمال الفنية النقطية والكائنات ثلاثية الأبعاد وأي ملفات متضمنة، مثل الصور.

يمكنك تنظيم وإخراج مخططات أعمالك الفنية بواسطة Adobe InDesign وذلك باستخدام الأدوات التي يمكنك من اختيار وتحديد موضع وترتيب تتابع الكائنات بدقة، حيث أن هذه الأدوات متاحة لكي يمكنك من محاذاة وتجميع الكائنات وبالتالي يمكن التعامل معهم ككائن واحد وكذلك يمكنك من تحديد إقفال أو إخفاء الكائنات، كما يمكنك أيضاً ابتكار الأشكال المعقدة عن طريق عمليات الدمج أو باستخدام الأقتعة.





## تعديل الكائنات باستخدام إطار الرسومات

- إذا تواجد الرسم داخل الإطار (مثل كل الرسومات المدرجة) فإنه يمكن تحديثها عن طريق تغيير علاقتها مع إطارها كما في المثال التالي:
- قم بحصد الرسمة بجعل إطارها أصغر من الرسمة.
  - قم بإنشاء أقنعة مختلفة ومؤثرات المخطط بلصق الكائن داخل إطار.
  - قم بإضافة حدود أو خطوط عريضة للرسمة بتغيير سمك حدود الشكل وألوان الإطار.
  - قم بضبط الرسمة في وسط مستطيل الخلفية بتكبير إطارها وضبط لون التعبئة للإطار.

### لصق كائن داخل إطار:

- نفذ إحدى الخطوات التالية:
- للصق كائن واحد داخل إطار قم بتحديد الكائن.
- للصق كائنين أو أكثر داخل إطار، قم أولاً بتجميعهم لأن الإطار يحتوى على كائن واحد فقط.
- للصق إطار نص داخل إطار آخر وحفظ مظهرها الحالي قم بتحديد كل إطار النص باستخدام التحديد أو أداة التحديد المباشر وليس أداة النص.
- اختر تحرير < نسخ (أو تحرير < قص، إن لم تكن تريد الاحتفاظ بالأصل).
- قم بتحديد مسار أو إطار ثم قم باختيار تحرير < لصق في.

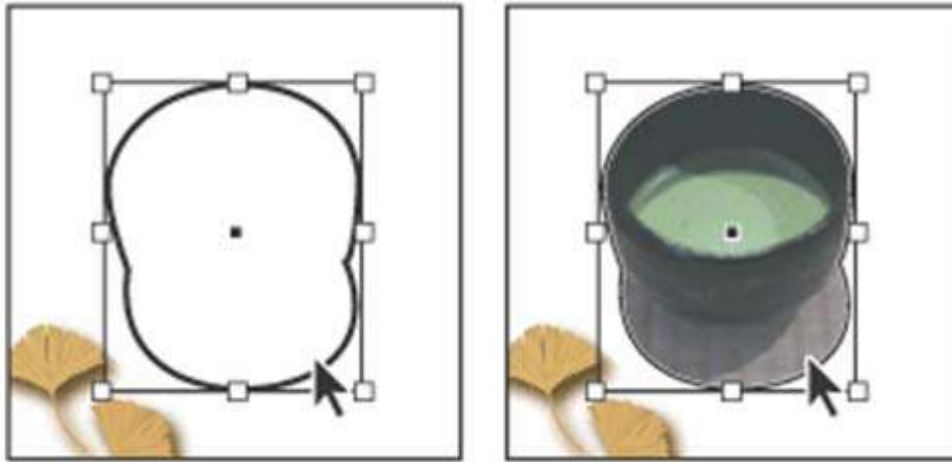

صور تم لصقها داخل إطار



## لحذف مكونات الإطار:

• نفذ إحدى الخطوات التالية:

• عند حذف رسمة أو إطار نص قم بتحديد الكائن عن طريق أداة التحديد المباشر  ، أداة التحديد المباشر تتغير تلقائياً إلى أداة اليد  عند وضعها فوق محتوى الإطار، وذلك عندما تكون الصورة قد تم استيرادها وهي منتجة باستخدام برنامج آخر ولكن ليس عندما يكون النص أو الصورة تم إخراجهم بواسطة InDesign.

• عند حذف حروف النص قم بتحديدهم بأداة الكتابة  .

• نفذ إحدى الخطوات التالية:

• لحذف المحتوى بصورة دائمة، قم بضغط مفتاح حذف أو مسافة خلفية أو اسحب المحتوى إلى سلة المحذوفات.

• لوضع المحتوى في مكان آخر على المخطط، قم باختيار تحرير < قص ثم قم بإلغاء تحديد الإطار ثم اختر تحرير < لصق.

ملاحظة: لا يمكن أن تتواجد صورة مدرجة دون إطار، إذا قمت بقص الصورة المدرجة من إطارها ثم تم لصقها في مكان آخر في الوثيقة، سيتم إنشاء إطار جديد لها تلقائياً.

## محاذاة الكائن داخل إطار الرسومات

عندما تضع أو تلتصق كائن داخل إطار يظهر افتراضياً عند الركن الأعلى الأيسر للإطار، أما إذا كانت أحجام الإطار ومحتوياته مختلفة يمكن استخدام أوامر الملائمة لتحقيق أفضل ملائمة تلقائية.

يتم تطبيق خيارات محاذاة الإطار للإطارات التي تحتوي على أي من الرسم أو إطار نص آخر، ولكن لا تؤثر في الفقرات الموجودة في نص الإطار - - تتحكم في محاذاة وضبط وضع النص نفسه باستخدام أوامر خيارات إطار النص وأنماط الفقرات ولوحات مجموعة نصية.

ملاحظة: استخدم أوامر الملائمة لمحاذاة إطار نص متداخل في إطار آخر ولكن ليس مع فقرات في إطار النص.



### لمحاذاة كائن داخل إطار الرسومات :

ننذ إحدى الخطوات التالية :

- لضبط المحتوى في وسط الإطار قم بتحديد إطار الرسمة واختر كائن < ملائمة > توسيط المحتوى، حيث يتم الحفاظ على التناسب بين الإطار ومحتواه.
- لتغيير حجم الإطار ليتوافق مع محتواه قم بتحديد إطار واختر كائن < ملائمة > ملائمة الإطار للمحتوى، وإذا لزم الأمر يتم تعديل نسب الإطار لتطابق نسب المحتوى، حيث يكون هذا مفيداً لـ «إعادة ضبط» إطار رسومات تم تغيير أبعاده عن طريق الخطأ.

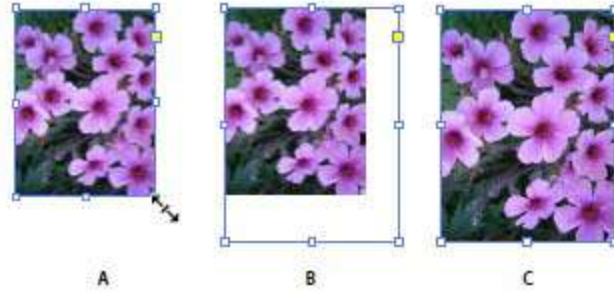

A. أصلي B. تغيير حجم الإطار ليتوافق مع المحتوى C. تغيير حجم المحتوى ليتوافق مع الإطار

- لتغيير حجم المحتوى ليتوافق مع الإطار بينما يتم الاحتفاظ بتناسب المحتوى، قم بتحديد إطار الرسومات واختر كائن < ملائمة > ملائمة المحتوى بالتناسب، حيث لا يتم تغيير أبعاد الإطار، وسينتج عن اختلاف نسب الإطار والمحتوى مسافة خالية.
  - لتغيير حجم المحتوى لي مطابق للإطار والسماح بتغيير نسب المحتوى، اختر كائن < ملائمة > ملائمة المحتوى للإطار، حيث لن يتم تغيير الإطار ولكن يمكن أن يظهر المحتوى كأنه تم مطّله إذا كان المحتوى والإطار غير متماثلين في الأبعاد.
- ملاحظة: تقوم أوامر الملائمة بضبط الحواف الخارجية للمحتوى إلى منتصف شكل الإطار فإذا كان للإطار سمك حدود الشكل، ستختفي الحواف الخارجية للمحتوى، ومن الممكن ضبط حواف الإطار إلى المنتصف من الداخل أو الخارج



## تحريك إطار الرسومات أو محتواها

عند تحريك إطار باستخدام أداة التحديد ، فسوف يتحرك محتوى الإطار معه؛ التقنيات الآتية تتضمن طرق لتحريك أي من الإطار أو محتواها بصورة مستقلة كل عن الآخر، وهذه التقنيات تكون مفيدة لضبط كيفية حصد ووضع قناع للرسم بواسطة إطارها. إذا لم تعمل أداة التحديد بالطريقة التي ترغب فيها، أولاً حاول إلغاء تحديد كل شيء، وافعل ذلك بالضغط على **A+Shift+Control** (في حالة نظام التشغيل Windows) أو **A+Shift+Command** (في حالة نظام التشغيل OS Mac).

## لتحريك إطار الرسم أو محتواها:

نفذ إحدى الخطوات التالية:

- لتحريك الإطار مع محتواها قم بسحبهم باستخدام أداة التحديد .
- لتحريك المحتوى دون تحريك الإطار باستخدام أداة التحديد المباشر ، اسحب المحتوى، سوف تتغير أداة التحديد المباشر تلقائياً إلى أداة اليد عند وضعها فوق محتوى الإطار، ولكن ليس عند وضعها على نص أو صورة مخرجة بواسطة In Design.



## تحريك المحتوى دون تحريك الإطار

ملاحظة : عند الاستمرار بالضغط على زر الفأرة فوق رسمة قبل أن تقوم بتحريكها، سوف تظهر معاينة رسومات ديناميكية للرسم كله، ولكن شكل الصورة التي تتحرك داخل الإطار لن يتكون لها ظل، وبهذا تجعل النظر إلى كيفية وضع الصورة الكاملة داخل الإطار سهلاً.



• لتحريك الإطار دون تحريك محتواه، باستخدام أداة التحديد المباشر حدد الإطار ثم اضغط نقطة المركز الخاصة به لجعل كل نقاط الربط مصممة ثم قم بسحب الإطار ولا تقوم بسحب أي من نقاط الربط لأنك إذا سحبت أي من نقاط الربط فسوف تغير في شكل الإطار.

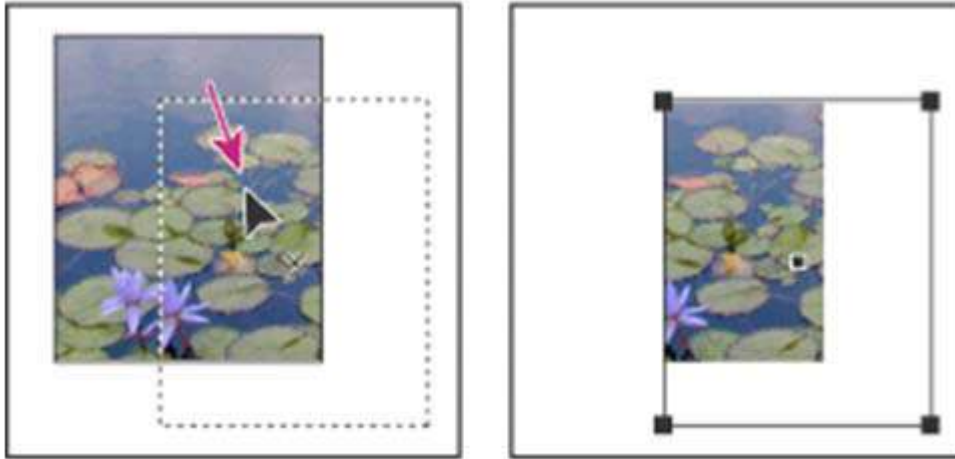

تحريك الإطار وليس تحريك أي من نقاط الربط

### لتحريك إطار متداخل ومحتواه دون تحريك الإطار الرئيسي:

باستخدام أداة التحديد المباشر، قم بالضغط على مفتاح Ctrl (في حالة نظام التشغيل Windows) أو Command (في حالة نظام التشغيل OS Mac) أثناء سحب حافة الإطار الذي ترغب في تحريكه؛ لا تسحب المحتوى.

ملاحظة : يحتاج هذا الإجراء تحديد أداة التحديد المباشر في صندوق الأدوات؛ لن يعمل إذا قمت بتنشيط مؤقت لأداة التحديد المباشر بالضغط على مفتاح Ctrl (في حالة نظام التشغيل Windows) أو Command (في حالة نظام التشغيل OS Mac).

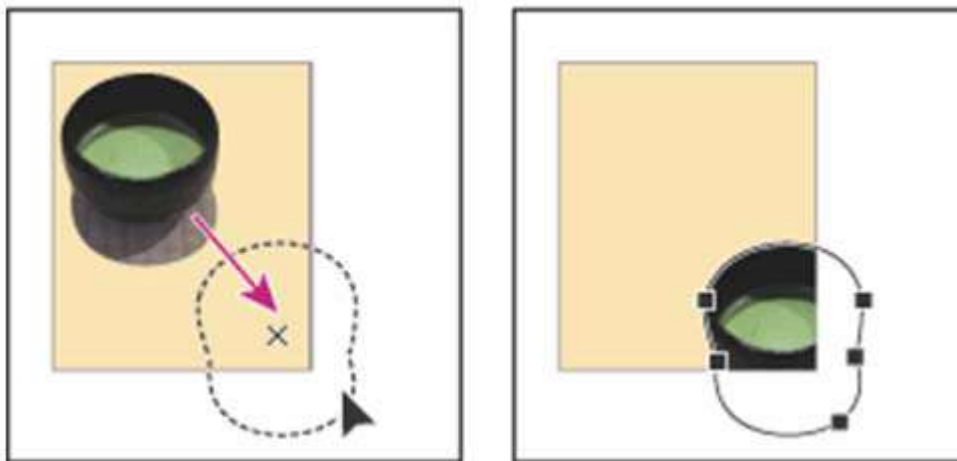

سحب الكائنات المتداخلة داخل الإطار الرئيسي



### إنشاء الخلفية أو الحدود باستخدام إطار الرسومات

يكون إطار الرسم ملائماً للاستخدام كحد أو خلفية لمحتواه، لأنك تستطيع تغيير حدود الشكل وتعبئة محتواه بصورة مستقلة.



إضافة حواف خارجية إلى إطار الرسومات: أ. صورة في إطار الرسوم الخاص بها ب. تم تطبيق إطار حدود الشكل ج. تكبير إطار مع حدود الشكل وتطبيق التعبئة لإضافة حدود الشكل المستطيلة أو حد لرسم مدرج:

- استخدم أداة التحديد ، ثم انقر الرسم المدرج لاختيار مربع التحديد لإطاره.
  - استخدم لوحة النماذج وصندوق الأدوات لتطبيق لون حدود الشكل للإطار.
  - حسب حاجتك، قم بضبط سمك حدود الشكل والنمط في لوحة حدود الشكل.
- لاستخدام إطار كخلفية لمحتواه:

• باستخدام أداة التحديد، انقر إطار لاختيار مربع التحديد.

• اسحب مقبض مربع التحديد للخارج لتكبير الإطار دون تغيير حجم الرسم.

• تطبيق حدود الشكل أو تعبئة للإطار طبقاً لاحتياجك.

يمكن تكبير إطار بسرعة حول كل الجوانب عن طريق استخدام لوحة التحويل. قم بتحديد

الإطار باستخدام أداة التحديد المباشر، اضبط بروكسي اللوحة  على نقطة المنتصف ثم

أدخل قيم جديدة للحجم الأفقي والرأسي



## تعديل الكائنات

الكائن هو أي عنصر قابل للطباعة في نافذة الوثيقة أو لوحة اللصق، مثل المسار أو الرسمة المدرجة؛ الإطار أو المسار هو الكائن الذي ترسمه بحيث يمكنك استخدامه كخط أو رسمة معبئة أو حاوي لنص أو رسومات. (راجع تخطيط الصفحات باستخدام الإطارات). قبل أن تستطيع تعديل كائن فإنه يجب عليك أن تحدد باستخدام أداة التحديد.

هناك طريقتين يمكنك استخدامهما لتحديد كائن في InDesign:

- يمكنك تحديد إطار الكائن أو مربع حدود الكائن (مربع ذو ثمانية مقابض) لإجراء مهام عامة على المخطط، مثل تغيير موضع وتحجيم كائنات. (راجع تحديد مربع حدود كائن).
- يمكنك تحديد محتويات إطار (مثل النص أو الرسمة المدرجة) أو نقاط مفردة على مسار لإجراء المهام المتعلقة بإعادة تحجيم الرسومات المدرجة ورسم وتحرير المسارات وتحرير النص. (راجع تحديد نص أو رسومات داخل إطار وتحديد مسار أو نقاط على مسار)

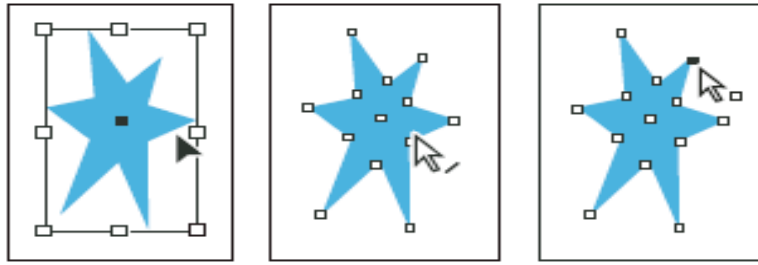

مسار ذو مربع حدود محدد (اليسار) مقارنة بمسار ذو نقاط رابط محددة (اليمين)

ملاحظة: أي رسمة مدرجة دائماً ما تكون محتواه داخل إطار ومن الممكن تحديد الرسمة والإطار الخاص بها أو الرسمة فقط أو الإطار فقط، ولمعرفة كيفية إبراز InDesign لما يتم تحديده، راجع تعديل الكائنات باستخدام إطار الرسومات.

باستخدام الكائنات المستطيلة سوف يكون من الصعب الفصل بين الكائن ومربع التحديد، حيث أن مربع التحديد يعرض ثمانية نقاط رابط كبيرة مفرغة، بينما مسار المستطيل يعرض أربعة نقاط رابط صغيرة (والتي تكون مجوفة أو مصمتة).

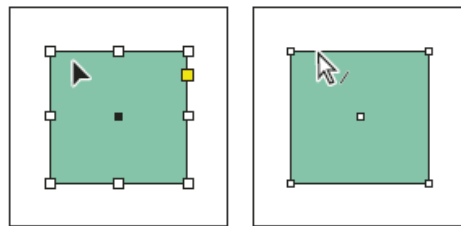

مربع حدود محدد (اليسار) مقارنة بمسار مستطيل محدد (اليمين)



توجد تقنيات خاصة لاختيار أدلة المسطرة والكائنات داخل إطارات أو مجموعات والكائنات الأساسية في صفحات الوثائق والكائنات داخل السطر (والتي تتدفق مع نص) وكذلك الكائنات التي تقع أمام أو خلف كائنات أخرى متداخلة معها.

### عن تحويل الكائنات

يمكنك التعديل في أي من الحجم أو الشكل الخاص بالكائنات وتغيير اتجاههم في لوحة اللصق باستخدام أي من الأدوات أو الأوامر، حيث أن صندوق الأدوات يحتوي على ثلاثة من أدوات التحويل، ألا وهم أداة التحجيم وأداة التدوير وأداة القص، علماً بأن كل التحويلات بالإضافة إلى الإظهار تتواجد في لوحات التحويل والتحكم حيث يمكنك أن تتعرف من خلالها على نسب التحويلات بالضبط، كما يوجد مجموعات فرعية من مجموعات التحويل موجودة في قائمة اللوحات.

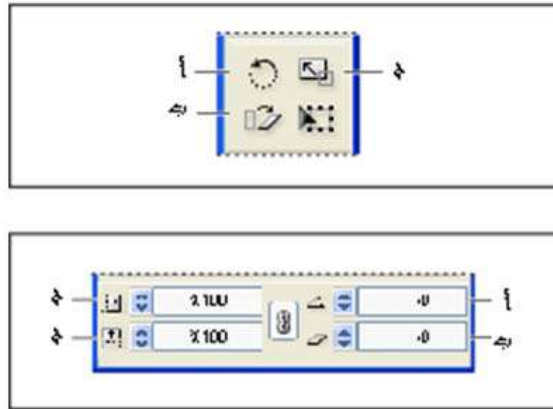

أدوات التحويل (أعلى) بالمقارنة التحويل باستخدام لوحة التحويل (أسفل). أ. خيارات التدوير  
ب. خيارات القص ج. خيارات المقياس

### محاذاة وتوزيع الكائنات

يمكنك استخدام لوحة المحاذاة في محاذاة أو توزيع الكائنات التي تم تحديدها بمحاذاة المحور الذي تحدده سواء الأفقي أو الرأسي، كما يمكنك استخدام أي من حواف الكائن أو نقاط الربط كنقطة مرجعية، وبالإضافة إلى إنه يمكنك أيضاً توزيع مسافات متساوية بين الكائنات بمحاذاة المحور الأفقي والرأسي.

يجب أن تأخذ في اعتبارك ما يلي أثناء العمل باستخدام لوحة المحاذاة:

• لا تؤثر لوحة المحاذاة في الكائنات التي قمت بتطبيق عليها أمر إقفال الموضع ولا يغير من محاذاة فقرات النص داخل إطارها.





- تحل خيارات محاذاة الفقرة الخاصة بالكتابة محل خيارات محاذاة الكائنات؛
- لا توجد أوامر مختصرة معرفة خاصة بمحاذاة الكائنات أو توزيع الكائنات، علماً بأن خيارات المحاذاة والتوزيع الأساسية متاحة لك من خلال شاشة اختصارات لوحة المفاتيح (تحرير < اختصارات لوحة المفاتيح) تحت قائمة تحرير كائن، وذلك لربطها مع أوامر مختصرة مخصصة

لوحة المحاذاة

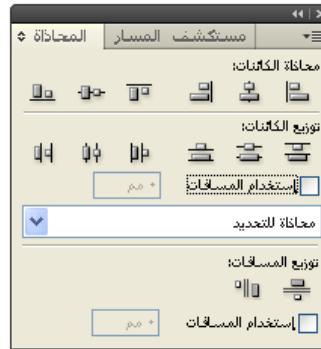

- يمكنك استخدام لوحة المحاذاة للفصل بين الكائنات المحددة رأسياً أو أفقياً بالطرق الآتية:
- قم بتوزيع الكائنات داخل حدود التحديد عن طريق إدراج مسافة متساوية بين الحواف المتناظرة للكائنات المحددة، على سبيل المثال، إذا قمت بنقر زر توزيع رأسي من أعلى، سيحرص InDesign على وجود مسافات متساوية بين الحواف الأعلى لكل الكائنات المحددة.
- قم بتوزيع الكائنات حسب القيمة التي تحدها، عن طريق إدراج قيمة للمسافة بين نقط المركز أو الحواف المتناظرة للكائنات المحددة، علماً بأن هذه الطريقة لا تحافظ على القيمة المجملة للعرض أو الطول للتحديد الأصلي.
- قم بتوزيع الكائنات داخل حدود التحديد عن طريق إدراج مسافة متساوية بين الحواف المواجهة للكائنات المحددة، على سبيل المثال، إذا قمت بنقر زر توزيع المسافات رأسياً سيحرص InDesign على وجود مسافات متساوية بين الكائنات المحددة.
- قم بتوزيع الكائنات حسب القيمة المحددة من قبلك، عن طريق إدراج قيمة للمسافة بين الحواف المواجهة للكائنات المحددة، هذه الطريقة لا تحافظ على القيمة المجملة للعرض أو الطول للتحديد.

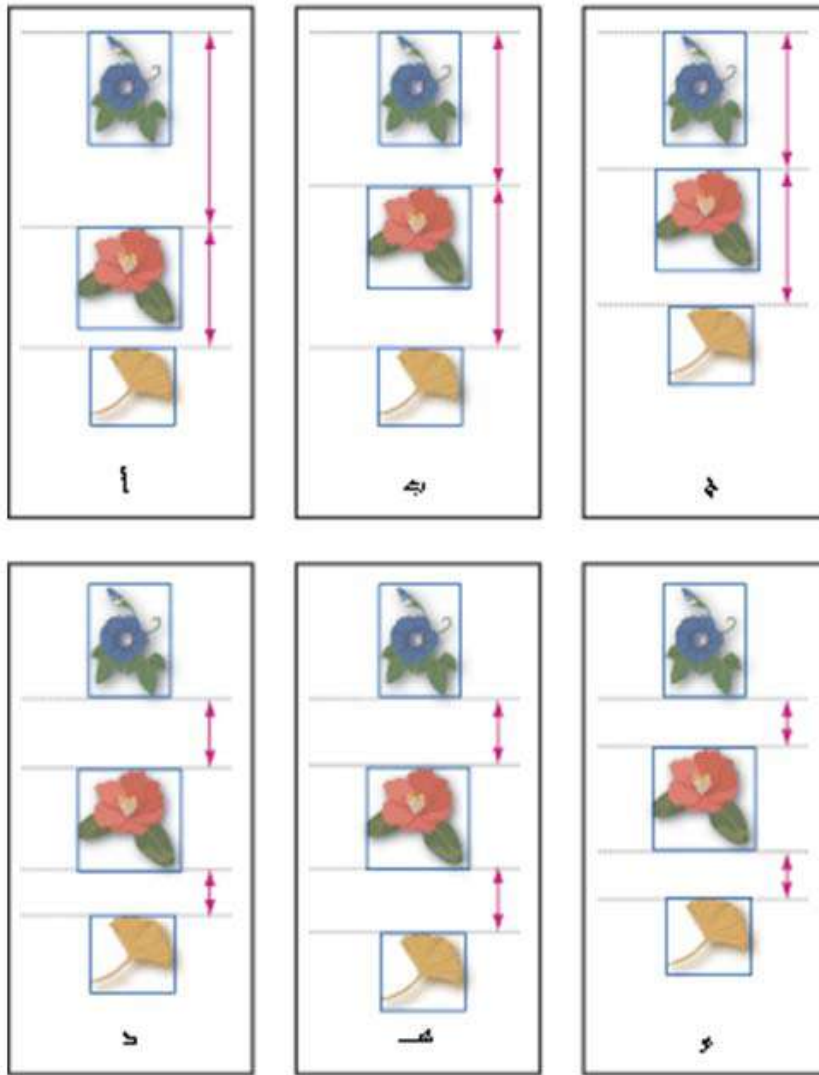

توزيع الكائنات باستخدام لوحة المحاذاة أ. الوضع الأصلي ب. التوزيع من داخل التحديد؛ مسافات متساوية بين الحواف العلوية ج. التوزيع عن طريق تحديد قيمة بين الحواف العلوية د. الوضع الأصلي هـ. التوزيع داخل التحديد؛ مسافات متساوية بين الحواف المواجهة و. التوزيع عن طريق تحديد قيمة بين الحواف المواجهة

عند استخدام خيار التوزيع قم بتحديد قيمة سالبة لتحريك الكائنات إلى اليسار بامتداد المحور الأفقي أو لأعلى بامتداد المحور الرأسي، بينما تحرك القيم الموجبة الكائنات إلى اليمين بامتداد المحور الأفقي أو لأسفل بامتداد المحور الرأسي، ويضيف تحديد قيمة موجبة مسافات بين الكائنات، بينما تحديد قيمة سالبة تحذف المسافات بين الكائنات.



## عكس الكائنات

يؤدي أمر عكس الكائن إلى قلب هيئة الكائن حول محور خفي عند نقطة الأصل التي حددتها؛ (راجع ضبط نقطة الأصل للتحويلات).  
يمكنك عكس الكائنات عن طريق استخدام أداة التحديد أو أداة التحويل الحرة، وذلك عن طريق سحب جانب من مربع التحديد للكائن متعدياً حدود الجهة المعاكسة أو عن طريق كتابة قيم سالبة في خيارات نسبة مقياس  $X$  أو خيار نسبة مقياس  $Y$  في لوحة التحويل أو لوحة التحكم.

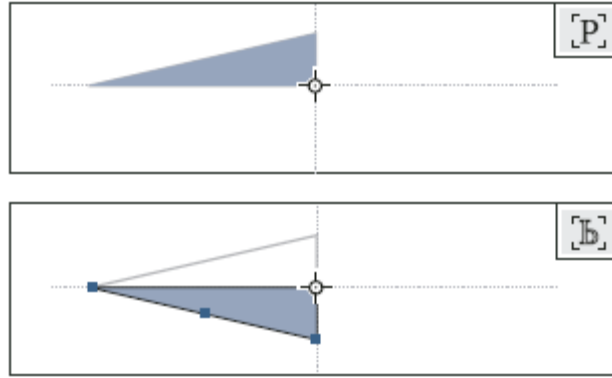

## لعكس الكائنات المحددة:

نفذ إحدى الخطوات التالية:

• للانعكاس باستخدام نقطة الأصل كمحور أفقي، اختر قلب أفقي في قائمة لوحة التحويل أو لوحة التحكم.

• للانعكاس باستخدام نقطة الأصل كمحور رأسي، اختر قلب رأسي في قائمة لوحة التحويل أو لوحة التحكم

تم عكس الكائن باستخدام قلب أفقي (بأعلى) مقارنة باستخدام قلب رأسي (بأسفل)

• للانعكاس باستخدام نقطة الأصل كمحور رأسي وأفقي، اختر قلب رأسي وأفقي في قائمة لوحة التحويل والتي سينتج عنها دوران  $١٨٠^\circ$ .

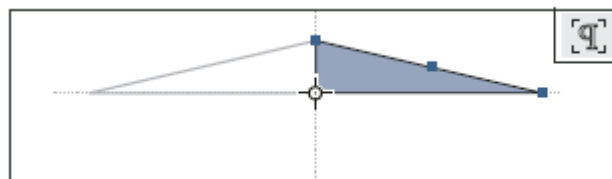

عكس كائن باستخدام قلب رأسي وأفقي



## قص الكائنات

قص الكائنات يعني ليها أو ميلها بطول المحور الأفقي الخاص بها، ويمكن أيضاً تدوير كل من محوري الكائن، علماً بأن القص مفيداً في:

- محاكاة بعض هيئات الوجاهات، مثل الإسقاط الثلاثي الأبعاد.
- إمالة الإطار النصي.

- تخليق ظلال عندما تقوم بقص نسخة من الكائن.

للمزيد من إمكانيات التحكم، راجع ضبط نقطة الأصل للتحويلات.

لقص الكائنات بالسحب:

- اختر أداة القص .

- ضع أداة القص بعيد عن نقطة الأصل واسحب ثم اضغط مفتاح Shift مع السحب لتقييد القص بزيادة مرحلية مقدارها ٤٥ درجة؛ للتحكم الأمثل، ابدأ السحب بعيد عن نقطة الأصل للكائن.

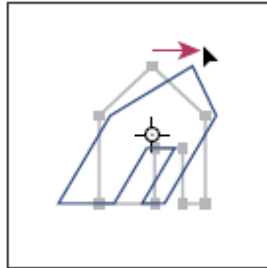

كائن يتم قصه عن طريق سحب أداة القص في حالة وجود نقطة الأصل في المنتصف يمكن أن يكون استخدام أداة القص أسهل إذا حركت نقطة الأصل إلى مركز التحديد، كما يمكن إجراء القص باستخدام أداة التحويل الحرة؛

## تحويل الكائنات

يمكنك التعديل في أي من الحجم أو الشكل الخاص بالكائنات وتغيير اتجاهتهم في لوحة اللصق باستخدام أي من الأدوات أو الأوامر، حيث أن صندوق الأدوات يحتوي على ثلاثة من أدوات التحويل، ألا وهم أداة التحجيم وأداة التدوير وأداة القص، علماً بأن كل التحويلات بالإضافة إلى الإظهار تتواجد في لوحات التحويل والتحكم حيث يمكنك أن تتعرف من خلالها على نسب التحويلات بالضبط، كما يوجد مجموعات فرعية من مجموعات التحويل موجودة في قائمة اللوحات.

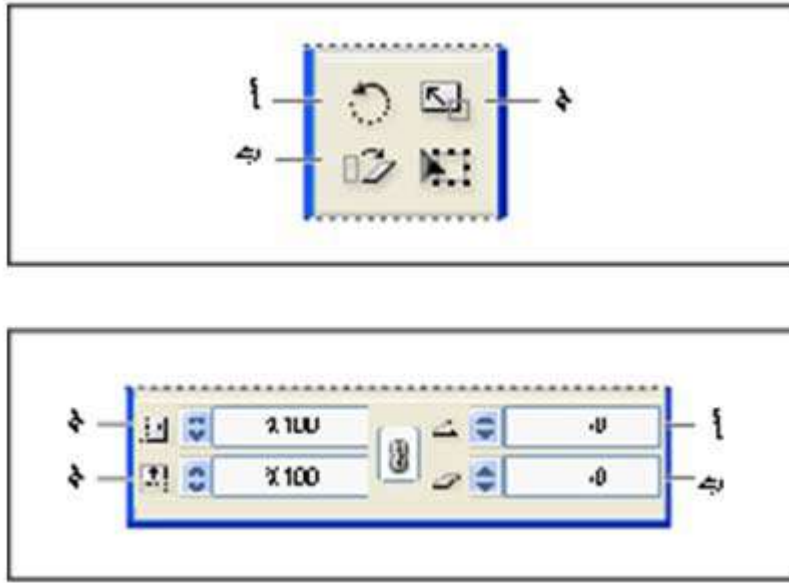

أدوات التحويل (أعلى) بالمقارنة التحويل باستخدام لوحة التحويل (أسفل). أ. خيارات التدوير  
ب. خيارات القص ج. خيارات المقياس

تذكر الارشادات الخاصة بالتحديد التالية عند قيامك بتحويل أي كائنات:

- نتائج التحويلات يمكن أن تختلف اختلافات كبيرة وهذا بناءً على أداة التحديد التي يتم استخدامها ولذلك يجب أن تكون متأكد أنك تستخدم الأداة المناسبة؛ استخدم أداة التحديد لتحويل المسار المراد وأي محتويات واستخدم أداة التحديد المباشر لتحويل فقط جزء من المسار أو المحتوى أو لتحويل جزء من المحتوى فقط دون تحويل المسار الخاص به، وللحصول على مزيد من المعلومات؛ راجع التعامل مع نقاط الربط المتعددة والأجزاء.
- من الممكن أن تؤثر التحويلات على كل الكائنات كإنها وحدة واحدة، على سبيل المثال، لو إنك حددت عدد من الكائنات وقمت بتدويرهم ثلاثون درجة، فإن كل الكائنات يتم تدويرها ثلاثون درجة حول نقطة أصل واحدة خاصة بهم، وإذا أردت تدوير كل كائن على حدى بمقدار ثلاثون درجة حول نقطة الأصل الخاصة به فعليك أن تقوم بتحديد وتدوير كل كائن منفصلاً عن الباقيين.



## الشفافية

في InDesign، يمكنك إضافة الشفافية لعملك الفني بطرق مختلفة. كما يمكنك تغيير درجة الشفافية لكائن ما أو مجموعة من الكائنات من درجة ١٠٠٪ من التعتيم («مصمت») تماماً إلى ٠٪ من التعتيم (شفاف تماماً). عندما تقوم بتقليل درجة التعتيم، فإن الجزء السفلي من العمل الفني يصبح مرئياً من خلال سطح الكائن. كما أن استخدام الخيارات في لوحة الشفافية يمكنك من عمل مؤثرات خاصة، مثل عمل عناصر علوية أو مزيج لوني لكائنات أخرى.



مناطق لكائنات موجودة تحت كائنات شفافة وتظهر من خلال الكائنات الشفافة. من الممكن إضافة الشفافية إلى عملي الفني دون إدراك ذلك مثل إضافة الظلال المسقطية وعمل تدرج حواف للكائنات، أو بنقل الملفات التي تستخدم خاصية الشفافية التي تم إنشاؤها في تطبيقات أخرى، مثل Photoshop أو Adobe Illustrator. كن حذراً عند استخدام الشفافية، لأنك سوف تحتاج لضبط بعض الخيارات الإضافية عند طباعة وحفظ العمل الفني الشفاف. (راجع حول تسوية رسوم شفافة وإعداد وثيقتك الشفافة للحصول على مخرج ناجح).



## تطبيق الشفافية على المجموعات

بشكل افتراضي، تعمل لوحة الشفافية على الكائنات المفردة، ولكن يمكنك أيضاً استخدامها لإنشاء مؤثرات متفردة للشفافية على مستوى المجموعات. إذا قمت ببساطة بتحديد كائنات وقمت بتغيير ضبط التعقيم، فسوف تتغير درجة التعقيم للكائنات المحددة تبعاً للتغيير الحادث في الآخرين. أي مناطق متداخلة ستظهر تعقيم متراكم. وعلي النقيض من ذلك، إذا كنت تقصد مجموعة تم إنشاؤها مسبقاً بأمر التجميع، ثم تم تغيير التعقيم الخاص بها، فإن المجموعة تعامل ككائن واحد بالنسبة للوحة الشفافية، ولا تتغير التعيمات داخل المجموعة. بمعنى آخر، فإن الكائنات الواقعة داخل المجموعة لا تتفاعل مع بعضها البعض في مسألة الشفافية.

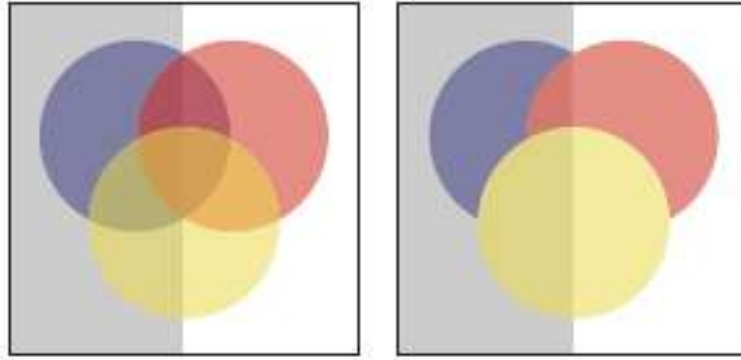

تم تحديد وضبط كائنات معينة إلى نسبة تعقيم ٥٠٪ (لليسار) وتحديد مجموعة وضبطها إلى نسبة تعقيم ٥٠٪ (لليمين)

## التحكم في جودة وكفاءة عرض الصور

استخدم تفضيل كفاءة العرض لضبط سرعة العرض والجودة، يمكنك تحديد جودة طريقة رسم الصور النقطية والرسومات المتجهة والشفافيات، هذه الضوابط تمكنك من التحكم في جودة وكفاءة العرض على الشاشة دون التأثير على المطبوعات المخرجة، من الممكن تطبيق الضوابط فيما بعد على المنظر الافتراضي أو يمكن تطبيق الضوابط المحلية على الرسومات، مجموعة العرض التالية متاحة:

**محسن:** رسم الصورة النقطية أو الرسمة المتجهة كمربع رمادي (افتراضياً)، استخدم هذا الخيار للتعامل بسرعة بين صفحات مجموعة حيز من الصفحات تحتوي على عديد من تأثيرات الصور والشفافية.



**نمطي:** رسم صورة بروكسي ذات دقة وضوح منخفضة (افتراضياً)، هذا الخيار مناسب لتعريف وتعيين موقع صورة أو رسمة متجهة؛ نمطي هو الخيار الافتراضي، وهو أسرع الطرق لعرض صورة معرفة.

**جودة عالية:** رسم صورة نقطية أو رسمة متجهة ذات دقة وضوح عالية (افتراضياً)، يوفر هذا الخيار أعلى جودة ممكنة وفي نفس الوقت أبداً أداء؛ عليك باستخدام هذا الخيار إذا كنت ترغب في تجويد الصورة.

إذا كانت الرسومات تحتاج إلى وقت طويل لإعادة رسمها، فإنه يمكنك ضغط مفاتيح `period+Ctrl` (Windows) أو `period+Command` (OS Mac) لعرض كل الصور، حتى الصور ذات ضوابط العرض المحلية الخاصة، تستخدم ضوابط العرض المحسن. ملاحظة: لا تؤثر خيارات عرض الصورة على دقة وضوح المخرج عند تصدير أو طباعة الصور داخل وثيقة (In Design)، عند الطباعة إلى جهاز يدعم (PostScript) أو الحزم لـ (GoLive) أو الإدراج إلى ملف EPS أو PDF، تعتمد دقة وضوح الصورة النهائية على خيارات المخرج التي تحددها عند طباعة أو تصدير الملف.

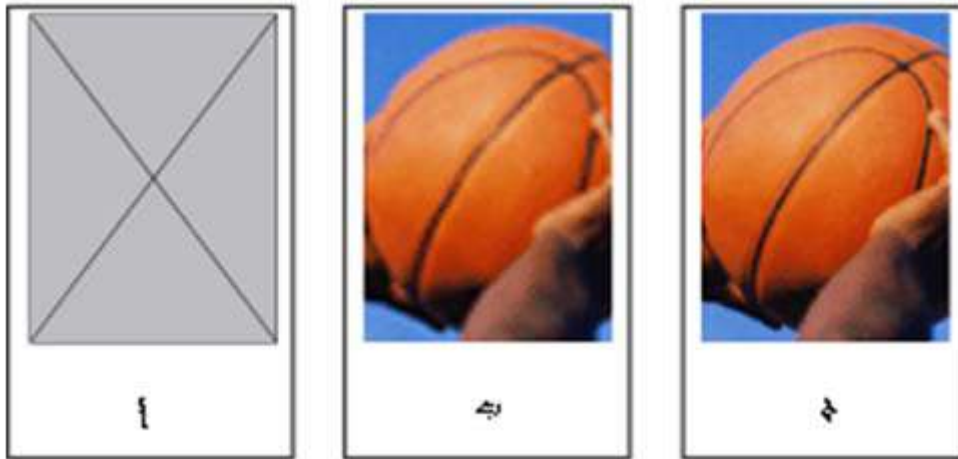

ضوابط كفاءة العرض أ. محسن ب. نمطي ج. جودة عالية





### إنشاء العناصر العلوية في حالة الشفافية

استخدم خيار مجموعة عناصر علوية في لوحة الشفافية لجعل كل كائن في المجموعة المحددة «عنصر علوي» - أي يغطي على - الكائنات التي تقع تحته في المجموعة. عند استخدامك خيار مجموعة عناصر علوية، يتم جعل كائنات المجموعة المحددة فقط عناصر علوية. الكائنات الموجودة تحت المجموعة المحددة تظل مرئية بالنسبة للمجموعة وتتأثر بالمزج أو الشفافية التي تطبقها على كائنات المجموعة. إذا أردت أن تتأكد من أن كائنات المجموعة الشفافة لن تغطي على بعضها البعض، قم بإلغاء اختيار مجموعة عناصر علوية. ملاحظة: إن خيار مجموعة علوية يؤثر فقط المجموعات ذات ضوابط شفافية مطبقة على كائناتها قبل التجميع. أما إذا كانت الشفافية مطبقة على مستوى المجموعة، فإن كائنات المجموعة ستغطي الكائنات التي تحتها.

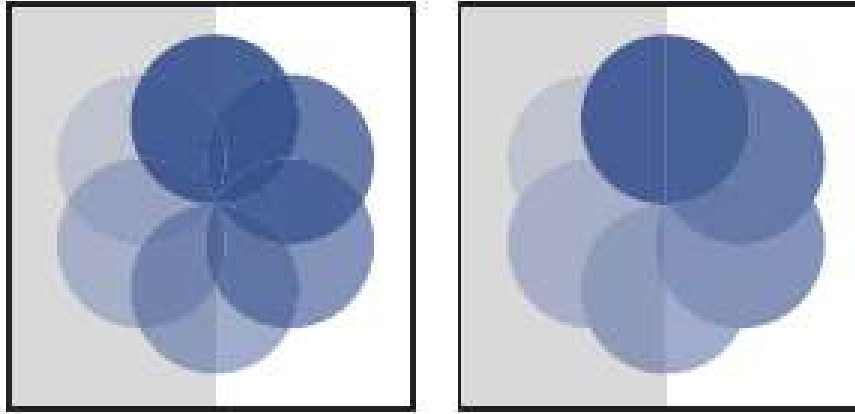

التجميع مع إيقاف الخيار مجموعة العناصر العلوية (ليسار) وتشغيل الخيار مجموعة عناصر علوية (اليمين)

### لجعل كائنات مجموعة علوية:

- حدد المجموعة باستخدام أداة التحديد.
- اختر إظهار الخيارات من قائمة لوحة الشفافية، إذا لزم الأمر.
- من لوحة الشفافية، اختر مجموعة عناصر علوية.
- لتجنب جعل الكائنات تغطي على بعضها في مجموعة عناصر علوية:
- حدد مجموعة مطبق عليها الخيار مجموعة عناصر علوية.
- في لوحة الشفافية، قم بإلغاء مجموعة عناصر علوية.



### حول تسوية رسوم شفافة

عندما تقوم بالطباعة أوالتصدير من (InDesign) إلى تنسيق غير (PDF Adobe ١,٤ Acrobat ٥,٠) أو (PDF ١,٥ Acrobat ٦,٠)، فإن (In Design) يقوم بعملية تسمى تسوية. التسوية تفصل الرسوم إلى أجزاء لتقدم المناطق المتراكبة كمناطق مستقلة سواءً كانت رسوماً متجهة أو نقطية. وكلما ازداد تعقيد الرسوم (من حيث تداخل الرسوم، والمتجهات، والنوع، وألوان التركيز، والطباعة الفوقية، وخلاف ذلك)، كذلك الحال بالنسبة للتسوية ونتائجه.

ملاحظة: يمكنك أن تقوم (InDesign) بإدراج ملفات (Illustrator وPDF ١,٤) لها شفافية ولم يتم تسويتها. لأفضل النتائج من حيث الحفاظ على الشفافية دون التسوية باستخدام (PDF) من خلال (InDesign)، قم بحفظ ملفاتك على هيئة PDF ١,٤ (Acrobat ٥,٠) أو (PDF ١,٥ Acrobat ٦,٠).

يمكنك الدخول وتحديد ضوابط التسوية من خلال شاشة أنماط تسوية الشفافية، ولوحة معاينة التسوية. بمجرد أن يتم تعيين هذه الضوابط، يمكنك حفظها وتطبيقها كأنماط تسوية للشفافية.

يقوم (InDesign) بتسوية الكائنات الشفافة طبقاً لضوابط نمط التسوية المحدد



الرسوم المتراكبة يتم تقسيمها عند التسوية.



### استخدام لوحة معاينة التسوية

انت تستخدم خيارات المعاينة في لوحة معاينة التسوية لإبراز المناطق المتأثرة بالتسوية. المناطق المرئية من الرسوم في حيز تم تحديد خيار الإبراز يتم إبرازها بالألوان، بينما يظهر باقي الأجزاء من الرسوم باللون الرمادي. يمكنك استخدام هذه المعلومات لضبط خيارات التسوية.



لوحة معاينة التسوية أ. قائمة الإبراز ب. خيارات التحديث ج. قائمة الضوابط المسبقة د. زر تطبيق الضوابط على الطباعة

ملاحظة: لوحة معاينة التسوية ليس الهدف منها العرض الدقيق لألوان التركيز والطباعة الفوقية وأوضاع المزج؛ استخدم معاينة الطباعة الفوقية لمعاينة الألوان التركيز والطباعة الفوقية وأوضاع التركيز كما ستظهر في الطباعة.

لعرض لوحة معاينة التسوية:

اختر نافذة < معاينة المخرج > التسوية.

## التعامل مع اللون

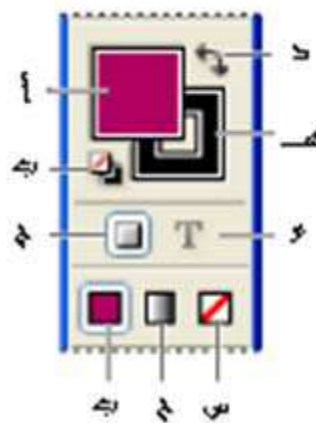

### تطبيق اللون

يوفر InDesign عدد من الأدوات لتطبيق اللون، بما في ذلك شريط الأدوات، ولوحة النماذج، ولوحة الألوان.



منطقة التعبئة والحد في شريط الأدوات حيث: أ. صندوق التعبئة ب. التعبئة والحد الافتراضيين ج. حاوية تأثيرات التنسيق د. إبدال التعبئة والحد هـ. التنسيق المؤثر على النص ولون س. تدرج لوني ح. لا شيء

### لتطبيق اللون:

- قم بتحديد الكائن الذي تود تلوينه بالقيام بأي مما يلي:
- لمسار أو إطار ، استخدم أداة التحديد  أو أداة التحديد المباشر  ، حسب الحاجة.
- للصور الرمادية الألوان أو أحادية اللون، استخدم أداة التحديد المباشر  . يمكنك تطبيق لونين فقط على الصور الرمادية أو أحادية اللون.
- لحروف النص، استخدم أداة الكتابة **T** لتغيير لون النص في كلمة واحدة أو النص ككل في إطار النص.
- لتغيير لون الفجوات في الخطوط المتقطعة أو المنقطة، استخدم لوحة الحد. (راجع التعامل مع أنماط حدود الشكل).
- في شريط الأدوات أو في لوحة النماذج، اختر صندوق التعبئة أو الحد لتحديد التعبئة أو حد الشكل للكائن. (إذا قمت بتحديد صورة، فإن صندوق حد الشكل لا تأثير له).



• قم بتحديد لون، أو صبغة أو تدرج لوني باستخدام لوحة النماذج، أو لوحة التدرج اللوني، أو تحكمات ألوان شريط الألوان. لمزيد من المعلومات حول ألواح اللون والتحكمات، راجع الأقسام التالية.

تعيين الألوان باستخدام صندوق الأدوات

إذا كنت تريد تحديد آخر لون أو تدرج لوني تم استخدامه، يمكنك تحديد اللون باستخدام صندوق الأدوات وحده.

لتحديد لون على كائنات محددة باستخدام صندوق الأدوات:

قم بتنفيذ إحدى الخطوات التالية:

• انقر زر اللون  لتحديد آخر لون مصمت تم اختياره من لوحة نماذج الألوان أو لوحة الألوان.

• انقر زر التدرج اللوني  لتحديد آخر تدرج لوني تم اختياره في لوحة نماذج الألوان أو لوحة التدرج.

• اضغط زر لاشيء  لإزالة التعبئة أو حدود الشكل لكائن.

### استخدام لوحة النماذج

يمكنك التحكم في ألوان وتدرجات كل الوثائق في لوحة نماذج الألوان بعدها. استخدمها لإنشاء، وتسمية، وتخزين الألوان والتدرجات للوصول الفوري. عندما يكون التعبئة أو حدود الشكل للنص الذي تم اختياره أو الكائن يحتوي على لون أو تدرج لوني مطبق من لوحة نماذج الألوان، نموذج اللون المطبق يتم إبرازه في لوحة نماذج الألوان.

تظهر ستة ألوان تعرف CMYK في لوحات نماذج الألوان الافتراضية: سايان، وماجنتا، وأصفر، وأحمر، وأخضر، وأزرق.

لتغيير نماذج الألوان التي تظهر افتراضيا بالوثائق الجديدة، قم بتحرير لوحة نماذج الألوان في حالة عدم وجود وثائق مفتوحة.

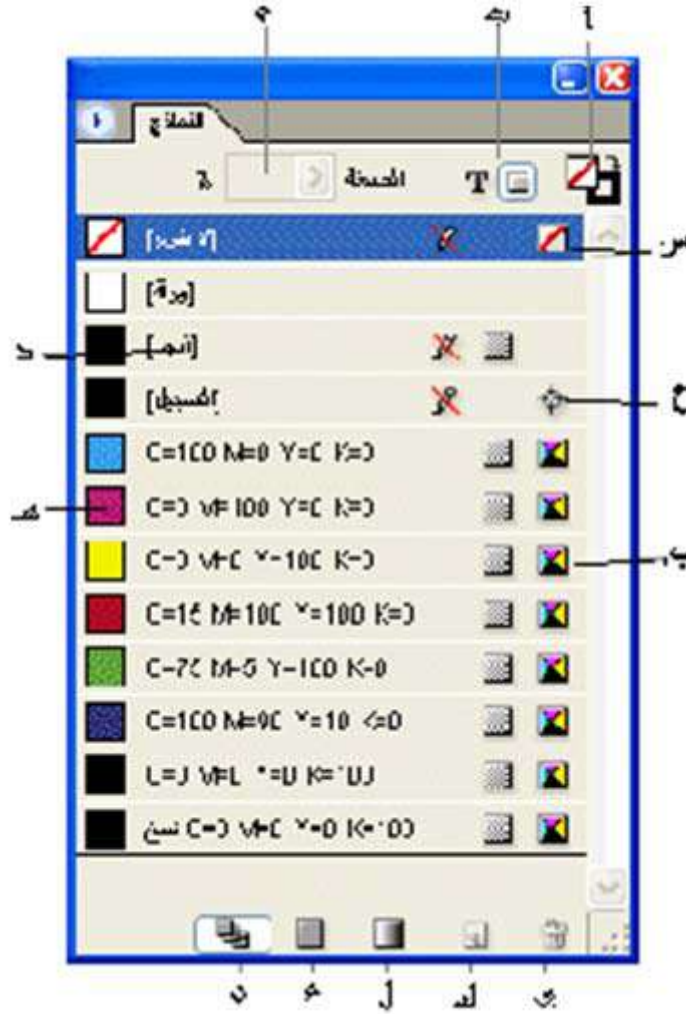

لوحة النماذج. A. تعبئة / حدود B. أداة نص C. أداة صبغة D. اسم اللون E. نموذج لوني F. لا شيء G. لون تسجيل H. لون صبغة I. زر إظهار جميع النماذج J. زر إظهار نماذج التدرجات اللونية K. button Swatches Gradient Show L. نموذج لوني جديد M. زر المهملات

### حول أنواع النماذج

تخزن لوحة النماذج الأنواع التالية من النماذج:

### ألوان

الأيقونات الموجودة بلوحة النماذج تحدد أنواع ألوان التركيز والعمليات وأوضاع الألوان LAB ، و RGB ، و CMYK ، والحبر المختلط ،



### استخدام لوحة التدرجات اللونية

بالرغم من أن لوحة النماذج هي اللوحة الموصى بها لإنشاء وحفظ التدرجات، فإنه يمكنك أيضاً العمل بالتدرجات باستخدام لوحة التدرج، والتي باستخدامها قد تكون في حاجة للتعود عليها إذا كنت تستخدم Illustrator Adobe أيضاً. يمكنك إضافة التدرج الحالي إلى لوحة النماذج في أي وقت. لوحة التدرجات تكون مفيدة في إنشاء تدرج بدون اسم والذي لن يستخدم غالباً.

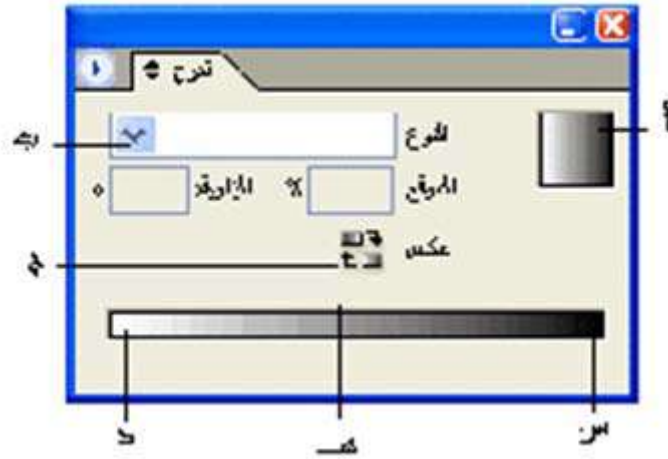

لوحة التدرج اللوني. أ. تعبئة تدرج ب. قائمة نوع التدرج ج. زر العكس د. بداية لون التوقف هـ. نقطة المنتصف و. نهاية لون التوقف

ملاحظة: إذا استخدمت كائناً يستخدم حالياً تدرج له اسم، فإن التحرير في التدرج باستخدام لوحة التدرج سوف تغير اللون الخاص بذلك الكائن فقط. لإجراء تغيير تحريري في كل كائن لتدرج ذو اسم، انقر النموذج الخاص به في لوحة النماذج نقرأ مزدوجاً.

### تعديل التدرج باستخدام أداة التدرج

بمجرد أن تقوم بتعبئة كائن بتدرج ما، فإنه يمكنك تعديل التدرج باستخدام أداة التدرج لكي يتم عمل «إعادة رسم» التعبئة بالسحب بطول الخط التخيلي. هذه الأداة تسمح لك بتغيير اتجاه التدرج ونقاط البداية والنهاية له، وتحديد التدرج عبر الكائنات المتعددة.

لاستخدام أداة التدرج في النص المحدد، أو كائنات لها تدرج موجود فعلياً:

• في لوحة النماذج أو صندوق الأدوات، اختر مربع التعبئة أو مربع تحديد الشكل، بالاعتماد على مكان تحديد التدرج الأصلي.



- حدد أداة التدرج، وضعها في المكان الذي تريد أن تعرف فيه نقطة بداية التدرج. اسحب عبر الكائن في الاتجاه الذي ترغب في أن يتم تحديد التدرج فيه. اضغط الزر Shift مع الاستمرار لتحصر الأداة عند مضاعفات ٤٥ درجة.
- حرر زر الفأرة في المكان الذي تريد أن تعرف نقطة نهاية التدرج عنده.
- لتحديد التدرج عبر العديد من الكائنات المحددة:
- تأكد من أن كل الكائنات المحددة تستخدم التدرج فعلياً.
- في صندوق الأدوات، اختر مربع التعبئة أو مربع التحديدات.
- اختر أداة التدرج، وضعها حيث ترغب في تعريف نقطة بداية التدرج. اسحب عبر الكائن في الاتجاه الذي تريد أن يتم تحديد التدرج فيه. اضغط الزر Shift مع الاستمرار لتحصر الأداة عند مضاعفات ٤٥ درجة.
- حرر زر الفأرة في المكان الذي تريد أن تعرف نقطة نهاية التدرج عنده.

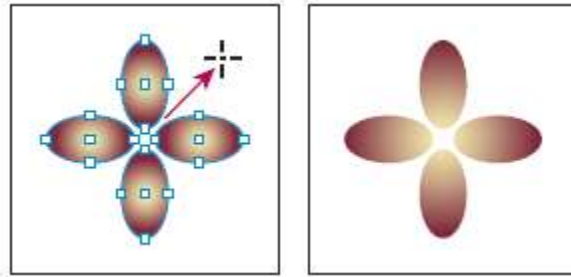

التعبئة الافتراضية للتدرج، والتدرج مطبقاً عبر الكائنات

إذا تم تحديد مسار مركب له تدرج، فإنه يمكنك تحرير التدرج عبر كل مساراته الفرعية باستخدام لوحة التدرج وحدها، دون الحاجة لاستخدام أداة التدرج.

### تطبيق التدرجات اللونية على النص

ضمن نفس إطار النص الواحد، يمكنك إنشاء نطاقات متعددة من تدرجات اللون للنصوص كما تستخدم النص الأسود الافتراضي.

نقاط نهاية تدرج دائماً ما تكون مربوطة بعلاقة مع مربع التحديد الخاص بمسار التدرج أو بإطار نص. حروف النص المختلفة تعرض ذلك الجزء من التدرج الذي يتم وضعهم من خلاله. إذا قمت بتغيير حجم إطار النص أو عمل تغييرات أخرى تسبب في جعل الحروف يعاد تدفقها، فإنه يعاد توزيع الحروف عبر التدرج، وتتغير ألوان الحروف المختلفة تبعاً لذلك.



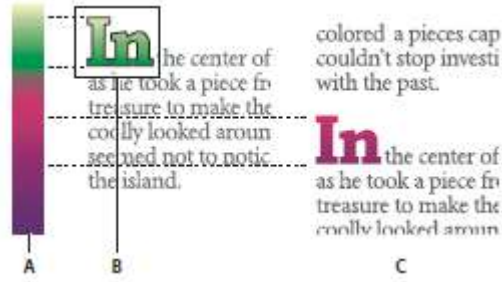

التعامل مع حروف النص المعبئة بتدرجات لونية A. تعبئة التحتية للتدرج B. حروف نص عند تحديد التدرج C. النص المضاف، وموضع تحرك النص بالنسبة لتعبئة التدرج إذا أردت موائمة التدرج ولذلك إنها تغطية نطاق اللون الكامل يغطي نطاق محدد من حروف النص، فإن لك خياران :

•أستخدم أداة التدرج لإعادة تشغيل تدرج نقاط النهاية، ولذلك إنها فقط تغطي الحروف التي قمت باختيارها عند تحديد التدرج.

•اختر مربع النص ثم قم بتحويله إلى عناوين بارزة (مسارات قابل للتحريك)، ثم قم بتحديد التدرج على نتائج العناوين البارزة . هذا هو أفضل خيار للتشغيل المختصر لعرض الأنواع في إطار النص نفسه. سيتم ربط التدرج بصورة دائمة إلى العناوين البارزة وليس إلى إطار نص ، وستكمل العناوين البارزة في التدفق باقي النص . لكن، ستعمل العناوين البارزة على هيئة رسومات مفردة داخل السطر خلال إطار النص ، لذلك ستكون غير قادر على تحرير النص . أيضاً ، لن تطبق خيارات كتابة رسمية لاحقا ؛ على سبيل المثال ، تحويل النص إلى عناوين بارزة لن يستخدم علامة التطويل.

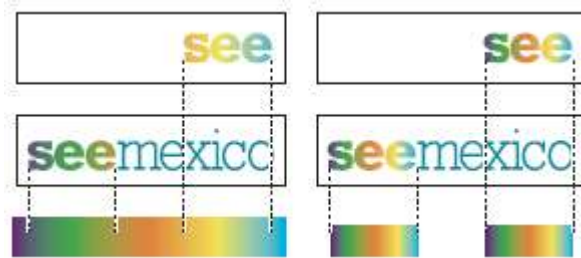

في الوضع الافتراضي، الكتابة التي تزيح الموقع ستتغير بالنسبة إلى تدرجها (يسار)؛ عند تحويل الكتابة إلى مخططات، ينتقل التدرج المطبق مع الكتابة (يمين)



### إنشاء نماذج ومجموعات أحبار مختلطة

عندما تحتاج للوصول إلى أكبر عدد من الألوان المطبوعة بأقل عدد من الأحبار، يمكنك إنشاء نماذج أحبار بخلط حبرين من أحبار التركيز أو بخلط حبر تركيز مع حبر تشغيل أو أكثر. استخدام ألوان الحبر المختلط تتيح لك زيادة عدد الألوان المتاحة دون زيادة عدد فواصل الألوان المستخدمة لطباعة الوثيقة.

يمكنك إنشاء نموذج حبر مختلط واحد أو استخدام مجموعة أحبار مختلطة لتكوين عدة نماذج على الفور. تحتوي مجموعة الأحبار المختلطة على سلسلة من الألوان نشأت من النسب المتزايدة من أحبار ألوان التركيز أو التشغيل. على سبيل المثال، خلط أربعة أصباغ من لون تشغيل سماوي (٢٠٪، ٤٠٪، ٦٠٪، و٨٠٪) مع خمسة أصباغ للون تركيز (١٠٪، ٢٠٪، ٣٠٪، ٤٠٪، و٥٠٪) ينتج عنه مجموعة مختلطة تحتوي على ٢٠ نموذجاً مختلفاً.



لوحة النماذج بها نماذج أحبار مختلطة A. رأس مجموعة حبر مختلط B. فرع في مجموعة حبر مختلط C. نموذج حبر مختلط (مستقلة)  
قبل أن تتمكن من إنشاء نموذج حبر مختلط أو مجموعة أحبار مختلطة، ينبغي عليك أن تقوم بإضافة لون تركيز واحد على الأقل إلى لوحة النماذج.  
ملائمة اللون

### تعويض خطأ في تسجيل حبر باستخدام الملائمة

عندما تستخدم وثيقة مطبوعة تجارياً أكثر من حبر في نفس الصفحة، يجب طباعة كل حبر مع الأحبار التي بجانبه في نموذج التسجيل (محاذياً تماماً)، حتى لا يتواجد فراغ عند تلاقي الأحبار المختلفة. على أية حال، من المستحيل ضمان التسجيل الدقيق لكل كائن على كل ورقة مستخدمة في الطباعة الصحفية، لذلك عدم إدراج الأحبار وارد. عدم الأدرج يسبب فراغ غير مقصود بين الأحبار.



يمكنك تعويض عدم الإدراج عن طريق تمدد طفيف لكائن حتى يمكنه التداخل مع كائن من لون مختلف. عملية معروفة باسم الملائمة. افتراضيا، إضافة حبر فوق حبر يحل محله سوف يطفى عليه او يزيل الحبر الذي تحته لمنع اختلاط الألوان الغير مرغوب فيها؛ ولكن الملائمة تتطلب الطباعة الفوقية لتلك الأحبار، أو طباعة أحدها فوق الآخر، ولذلك يتم على الأقل بعض التداخل الجزئي.



عدم الإدراج من غير ملائمة (يسار) ومع الإدراج (يمين)

معظم الملائمات تملى انتشار - - توسيع كائن فاتح داخل كائن معتم. لأن اللون الأغمق من اللونين المتوازيين يعرف الحافة المرئية للكائن أو النص، عملية التوسيع البسيط للون الأفتح في اللون الأغمق تحافظ على الحافة المرئية.

### الطباعة الفوقية لحدود الشكل والتعبئة يدوياً

يمكنك إجراء الطباعة الفوقية لحدود الأشكال والتعبئات على المسارات المحددة باستخدام لوحة الخصائص. حدود الشكل أو التعبئة التي تم إجراء طباعة فوقية لها لا تحتاج لإجراء عملية ملائمة لأن الطباعة الفوقية تغطي على أي فراغات بين الألوان المتلاصقة. يمكنك أيضاً إجراء الطباعة الفوقية لحدود الشكل لمحاكاة الملائمة (وذلك بالطباعة الفوقية للون تم حسابه كمزيج بين لونين متجاورين).

تذكر الإرشادات الآتية والتي سوف تستخدمها في الطباعة الفوقية اليدوية:

- عند استخدامك خيار تعبئة الطباعة الفوقية لحدود شكل أو تعبئة سوداء بنسبة ١٠٠٪ ربما لا يكون الحبر الأسود معتما بدرجة كافية لمنع ألوان الأحبار التي تقع تحتها من الظهور خلالها. لمعالجة مشكلة ظهور الألوان خلال اللون الأسود استخدم اللون الأسود بنظام الأربعة





لون (شديد السواد) بدلاً من الأسود بنسبة ١٠٠٪. تشاور مع مورد الخدمات حول النسب الدقيقة للون المضاف للون الأسود.

• عند استخدام حدود الشكل في ملائمة الكائنات (ولكن ليس الحروف النصية) اختر سمك حدود الشكل الذي يكون ضعف عرض الملائمة المطلوب. ذلك لأنه يتم تطبيق حدود الشكل على مركز الإطار الخاص به وبذلك تكون قد قمت بإجراء الطباعة الفوقية لنصف عرض حدود الشكل فقط بعيد عن مدى حدود الكائن. (راجع التعامل مع أنماط حدود الشكل).

• عند استخدام حدود اللون لملائمة لوني تركيز أو لون تركيز ولون تشغيل فإنك تقوم عادة بتطبيق اللون الأفق على حدود الشكل وإجراء الطباعة الفوقية لحدود الشكل.

يمكنك استخدام لوح معاينة فصل الألوان لمعاينة كيفية طباعة الألوان طباعة فوقية. (راجع معاينة فصل الألوان على الشاشة).

### T إجراء الطباعة الفوقية لحدود الشكل أو التعبئة:

• حدد مساراً أو أكثر بأداة التحديد  أو أداة التحديد المباشر  أو قم باختيار حروف نصية باستخدام أداة الكتابة T لإجراء الطباعة الفوقية لحدود الشكل لمسار تم لصقه داخل إطار فإنه يتوجب عليك أولاً تحديد المسار المتداخل (الداخلي) باستخدام أداة التحديد المباشر.

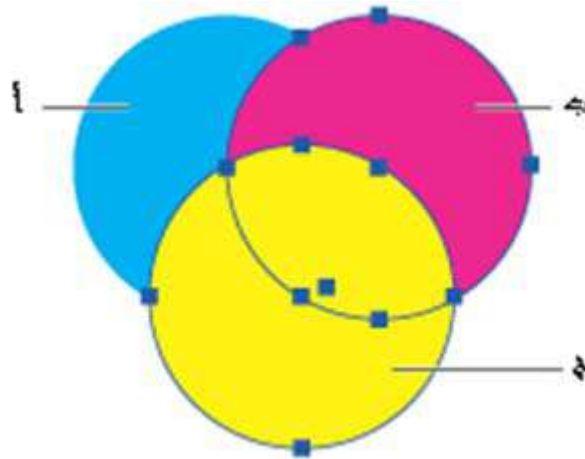

الطباعة الفوقية للتعبئة وحدود الشكلاً. سماوي (الطبقة السفلية) ب. بنفسي (الطبقة

الوسطى) ج. أصفر (الطبقة العليا)

• اختر نافذة < خصائص.



- في لوحة الخصائص نفذ إحدى الخطوات التالية:
- لإجراء الطباعة الفوقية للتعبئة الخاصة بالكائنات المحددة أو لإجراء الطباعة الفوقية لنوع لم يتم تحديد خطوط الشكل له اختر تعبئة الطباعة الفوقية.
- لإجراء الطباعة الفوقية لحدود الشكل للكائنات المحددة قم بتحديد حدود الشكل للطباعة الفوقية.
- لإجراء الطباعة الفوقية للون مستخدم في مسافات أو خطوط منقطة أو متقطعة أو منمطة، اختر فراغ الطباعة الفوقية.

### إجراء الطباعة الفوقية لتحديد فقرة:

- تأكد من وجود نموذج للون الطباعة الفوقية.
- باستخدام أداة الكتابة انقر نقطة إدراج في فقرة.
- في لوحة الفقرات اختر تحديدات الفقرة من قائمة لوحة الفقرات.
- اختر تحديد الفقرة الذي ترغب في إجراء الطباعة الفوقية عليه، وذلك من القائمة المنبثقة الموجودة في أعلى الشاشة.
- اختر الطباعة الفوقية لحدود الشكل وانقر موافق. (هذه الخيارات مشروحة في الإجراء أعلاه).

### إنتاج لون متجانس

سبب عدم تطابق الألوان عادة

لا يوجد جهاز في نظام نشر لديه القدرة على إعادة إنتاج مدى كامل من الألوان المرئية لعين الإنسان. كل جهاز يعمل في فراغ لون محدد ويمكنه إنتاج مدى معين، أو مدى كامل من نطاق الألوان.

نماذج اللون RGB (الأحمر، الأخضر، الأزرق) و CMYK (السماوي، البنفسجي، الأصفر، الأسود) تعرض فئتين رئيسيتين من فراغات اللون. النطاقات الكاملة من فراغات RGB و CMYK مختلفة تماماً عن بعضها البعض؛ بينما المدى الكامل لـ RGB أكبر بصفة عامة (حيث أن لديه القدرة على عرض المزيد من الألوان) من CMYK فإن بعض ألوان CMYK لازالت تقع خارج المدى الكامل لـ RGB.

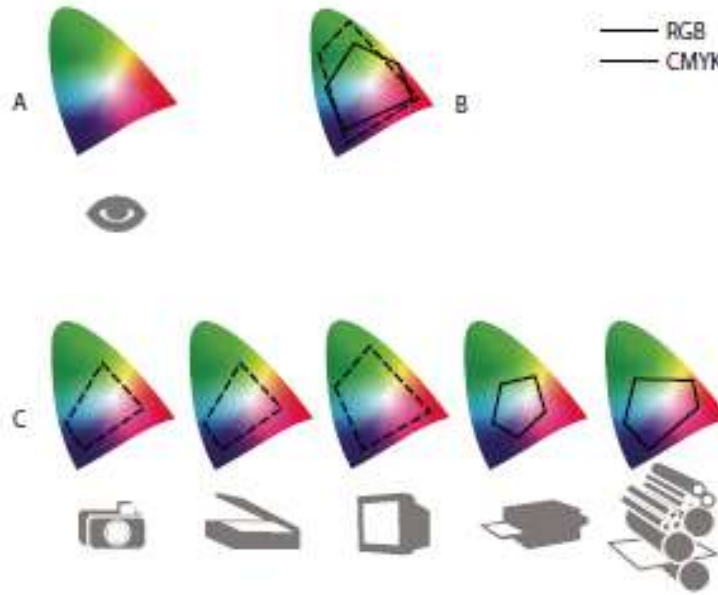

امتداد المدى الكامل لألوان RGB يفوق نظيره الخاص بالمدى الكامل لألوان CMYK. A. المدى الكامل لألوان LAB. B. المدى الكامل لألوان RGB. C. المدى الكامل لألوان CMYK

بالإضافة إلى ذلك فإن أجهزة مختلفة تنتج نطاقات ذات اختلافات بسيطة في نفس نموذج اللون. على سبيل المثال، فإن العديد من فراغات RGB يمكنها التواجد بين المساحات الضوئية والشاشات، وكذلك فإن العديد من فراغات CMYK يمكنها التواجد بين منشورات الطباعة وطابعات سطح المكتب.

بسبب هذا التباين بين فراغات اللون، فإن درجة ظهور الألوان يمكن أن تتغير عند نقل الوثائق بين الأجهزة المختلفة. اختلافات اللون تنتج عن الاختلافات في مصادر الصور (المساحات الضوئية والبرمجيات تنتج أعمالاً باستخدام فراغات الألوان المختلفة) والاختلافات في ماركات شاشات الكمبيوتر والاختلافات في طريقة تعريف التطبيقات البرمجية للألوان والاختلافات بين وسائط الطباعة (ورق الجرائد ينتج نطاقاً أصغر من ورق المجلات)، أو الاختلافات الطبيعية الأخرى، مثل عمر الشاشة.



## حول فصل الألوان

لإنتاج فواصل ذات جودة عالية فإنه يفضل أن تكون على دراية بمبادئ الطباعة بما يشمل خطوط الشبكات ودقة الوضوح وألوان التشغيل وألوان التركيز.

كما أنه يوصى بأن تعمل بشكل متقارب مع محل الطباعة الذي سوف ينتج الفواصل الخاصة بك لاستشارة خبرائه قبل بدء أي عمل وخلال التشغيل. لمزيد من المعلومات عن سير عمل الطباعة ، راجع أسلوب الطباعة المتعارف عليهما.

لإعادة إنتاج الألوان والصور ذات الألوان الحقيقية تقوم الطابعات عادة بفصل العمل الفني على أربع ألواح؛ لوح لكل من أجزاء الصورة ذات اللون السماوي والأرجواني والأصفر والأسود. عند التحبير باللون الملائم والطباعة بالتسجيل مع آخر فإن هذه الألوان تتجمع لإعادة إنتاج العمل الفني الأصلي. عملية تقسيم الصورة إلى لونين أو أكثر تسمى عملية فصل الألوان والأفلام التي يتم إنشاء الألواح منها تسمى فواصل ألوان.

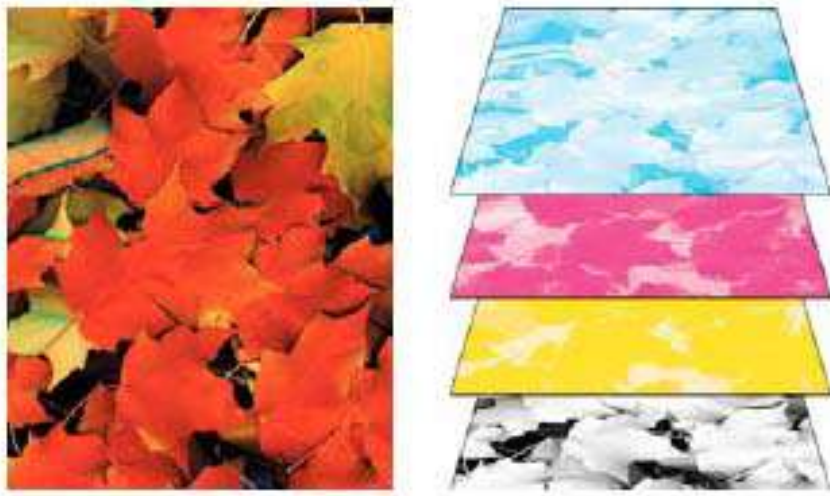

فواصل ألوان (لليمين) وألوان مركبة (لليسار)

## تخصيصات اختصارات لوحة المفاتيح

يتيح InDesign مصفوفة واسعة من الأوامر المختصرة التي تساعدك على المناورة وإجراء تغييرات سريعة للوثيقة بدون استخدام الفأرة، حيث يمكنك استخدام مجموعة الأوامر المختصرة الافتراضية الخاصة بـ InDesign أو مجموعة الأوامر المختصرة الخاصة بـ QuarkXPress® ٤,٠ أو إنشاء مجموعة أوامر مختصرة خاصة بك؛ بإمكانك إتاحة



مجموعات الأوامر المختصرة للمشاركة مع مستخدمي InDesign الآخرين على نفس بيئة التشغيل.

توفر الملاحظات المختصرة للأدوات مرجع فوري للأوامر المختصرة، وكذلك يوفر InDesign محرر اختصارات، حيث يمكنك عرض وإنتاج قائمة بكل الاختصارات وكذلك تحرير أو إنشاء الاختصارات الخاصة بك، على سبيل المثال، على نظام التشغيل OS Mac، يمكنك تحديد الأمر المختصر H+Control لإخفاء نافذة التطبيق لتتوافق مع سلوك تطبيقات نظام التشغيل OS Mac الأخرى؛ علماً بأن، هذا المحرر يحتوي على كل الأوامر التي تقبل التنفيذ من خلال الاختصارات وليست معرفة في مجموعة الاختصارات الافتراضية.

يمكنك تحديد أوامر لوحة مفاتيح مختصرة للتعامل مع أنماط الفقرة والحرف (راجع إنشاء الأنماط) أو النصوص التفاعلية (راجع دليل النصوص التفاعلية في مجلد InDesign Adobe Info Technical الخاص بالمعلومات التقنية على القرص المدمج الخاص بـ InDesign).

لتغيير مجموعة الاختصارات النشطة:

- اختر تحرير < اختصارات لوحة المفاتيح.
- اختر مجموعة اختصارات في قائمة المجموعة، على سبيل المثال اختر اختصارات QuarkXPress ٤.٠.

• انقر زر موافق.

لإنتاج قائمة اختصارات:

- اختر تحرير < اختصارات لوحة المفاتيح.
- بالنسبة لمجموعة، اختر مجموعة اختصارات.
- انقر إظهار المجموعة، وعليه سوف يتم فتح ملف نصي يحتوي على كل الاختصارات الحالية والغير معرفة لهذه المجموعة.
- لإنشاء مجموعة اختصارات جديدة:
- اختر تحرير < اختصارات لوحة المفاتيح.
- انقر مجموعة جديدة.
- اكتب اسماً للمجموعة الجديدة ثم اختر مجموعة اختصارات من قائمة مبني على ثم انقر زر موافق.